

OP 201

اسناد تامین کنتورهای آب خانگی

آگهی فراخوان و اسناد ارزیابی کیفی

موافقت نامه، شرایط عمومی
و شرایط خصوصی

به نام یگانه خدای که آب را آفرید
همیشه شایسته

وزارت نیرو



شرکت مهندسی آب و فاضلاب کشور

اسناد تامین کنتورهای آب خانگی

فصل اول: آگهی فراخوان و اسناد ارزیابی کیفی

فصل دوم: اسناد مناقصه





شرکت مهندسی آب و فاضلاب کشور

نام کتاب: اسناد تامین کنتورهای آب خانگی

(اسناد ارزیابی کیفی - اسناد مناقصه)

مؤلف: شرکت مهندسی آب و فاضلاب کشور

نوبت چاپ: اول، ۱۳۹۸

فهرست مطالب

فهرست معاملاتی که در دست اقدام می باشد..... ۲۶

ارزیابی مشتریان قبلی..... ۲۶

سیستم مدیریت کیفیت..... ۲۶

پشتیبانی و خدمات پس از فروش..... ۲۶

فصل دوم: اسناد مناقصه

اسناد مناقصه..... ۳۰

دستور العمل شرکت در مناقصه کار برگ

مناقصه و فرم ها

الف: مقدمه..... ۳۲

۱. دامنه کاربرد و کلیات..... ۳۲

۲. مناقصه گران واجد شرایط..... ۳۳

۳. مصالح و تجهیزات، و مبادی قابل قبول..... ۳۴

۴. محل دریافت اسناد مناقصه..... ۳۴

ب: اسناد مناقصه..... ۳۴

۵. اسناد مناقصه..... ۳۴

۶. بررسی موضوع و اسناد مناقصه..... ۳۵

۷. تجدید نظر در اسناد مناقصه و صدور الحاقیه..... ۳۶

ج: تهیه پیشنهاد..... ۳۶

۸. زبان پیشنهاد..... ۳۶

۹. مدارک تشکیل دهنده پیشنهاد مناقصه..... ۳۶

فصل اول: اسناد ارزیابی کیفی

تامین کنندگان کنتور آب خانگی

آگهی فراخوان..... ۱۰

اسناد ارزیابی کیفی..... ۱۱

الف- کلیات..... ۱۱

ب- گزارش شناخت پروژه..... ۱۵

پ- معیارهای ارزیابی و ضریب وزنی معیارها..... ۱۷

۱. توان مالی..... ۱۸

۲. ارزیابی مشتریان قبلی و حسن

سابقه در کارهای قبلی..... ۱۸

۳. رعایت استانداردهای تولید (ارزیابی استانداردها)..... ۲۰

۴. تضمین کیفیت خدمات و محصولات و نظام کیفیت و

نحوه تضمین محصولات (گارانتی)..... ۲۱

۵. ظرفیت تولید..... ۲۲

۶. داشتن تجربه و دانش در زمینه مورد نظر (سابقه

تامین کنتور)..... ۲۲

ت- جدول های ارزیابی..... ۲۳

سوابق مدیر عامل و اعضای هیئت مدیره..... ۲۴

اطلاعات مالی مربوط به مالیات، فروش آخرین سال

تولید و دارایی های ثابت..... ۲۵

فهرست محصولات به فروش رفته طی پنج سال گذشته..... ۲۵

۲۹. تضمین انجام تعهدات..... ۴۷
۳۰. فساد و تبانی، مصالحه به زیان دولت..... ۴۷
۳۱. رسیدگی به شکایت‌ها..... ۴۷
کاربرگ مناقصه..... ۴۷

فرم‌ها و تعهد نامه

برگ پیشنهاد قیمت..... ۵۴
محل مهر و امضای مجاز و تعهدآور مناقصه‌گر..... ۵۵
محل امضای اعضای کمیسیون مناقصه..... ۵۵
فرم شماره (۱) مشخصات و سوابق مناقصه‌گر..... ۵۵
فرم شماره (۲) اطلاعات هویتی و تماس
تامین کننده..... ۵۶
فرم شماره (۳) فرم خوداظهاری اعلام کارهای در دست
اجرا و ظرفیت آماده به کار..... ۵۷
فرم شماره (۴) تعهدنامه پیشنهاددهنده در مورد
عدم شمول قانون منع مداخله کارمندان در
معاملات دولتی مورخ ۱۳۳۷/۱۰/۲۲..... ۵۸
فرم شماره (۵)، تعهدنامه اجرا و پذیرش
مسئولیت‌های ناشی از مقررات و اسناد و مدارک
عمومی مناقصه و قرارداد..... ۵۹
فرم شماره (۶) بیمه‌نامه‌ها..... ۶۰
فرم شماره (۷) فرم ضمانت نامه شرکت
در فرایند ارجاع کار..... ۶۱
فرم شماره (۸) فرم خوداظهاری صحت رونوشت برابر
اصل مدارک و تعهد برابر اصل بودن مهر امضاء با
امضاء اصل قلمی..... ۶۲
فرم شماره (۹)..... ۶۳

۱۰. قیمت‌های پیشنهاد..... ۳۹
۱۱. ارزش‌های پیشنهاد..... ۳۹
۱۲. تضمین شرکت در فرایند ارجاع کار (مناقصه)..... ۴۰
۱۳. مدت اعتبار پیشنهاد مناقصه..... ۴۰
۱۴. شکل و امضای پیشنهاد مناقصه..... ۴۰
د: تسلیم پیشنهادها..... ۴۱
۱۵. بارگذاری پیشنهادها در سامانه تدارکات
الکترونیکی دولت (ستاد)..... ۴۱
۱۶. مهلت تسلیم پیشنهادها..... ۴۲
۱۷. اعلام عدم تمایل، اصلاح، جایگزینی و پس
گرفتن پیشنهاد مناقصه..... ۴۲
بخش ه: گشایش و ارزیابی پیشنهادها..... ۴۳
۱۸. گشایش پیشنهادهای مناقصه،
از سوی مناقصه‌گزار..... ۴۳
۱۹. توضیح پیشنهادها..... ۴۴
۲۰. بررسی مقدماتی پیشنهادها
(ارزیابی شکلی)..... ۴۴
۲۱. تبدیل به ارز واحد..... ۴۴
۲۲. ارزیابی مالی..... ۴۴
۲۳. اولویت سهم داخل..... ۴۵
۲۴. تماس با مناقصه‌گزار..... ۴۶
و: واگذاری و مبادله قرارداد..... ۴۶
۲۵. معیارهای واگذاری قرارداد..... ۴۶
۲۶. حق قبول یا رد پیشنهادها..... ۴۶
۲۷. واگذاری قرارداد..... ۴۶
۲۸. امضا و مبادله قرارداد..... ۴۷

موافقت نامه و فرم ها

ماده ۵. قانون حاکم بر قرارداد..... ۷۷
بخش دوم: تاییدات و تعهدات تامین کننده..... ۷۸
ماده ۶. تاییدات تامین کننده..... ۷۸
ماده ۷. تامین کالا..... ۷۹
ماده ۸. مدارک فنی و دستورالعمل ها..... ۷۹
ماده ۹. تضمین های عملکردی..... ۷۹
ماده ۱۰. برنامه ها و گزارش ها..... ۷۹
ماده ۱۱. تحصیل پروانه های لازم..... ۸۰
ماده ۱۲. نبودن کالا، مصالح و تجهیزات..... ۸۰
ماده ۱۳. بیمه نامه ها..... ۸۰
ماده ۱۴. بسته بندی..... ۸۱
ماده ۱۵. حمل و تخلیه در انبار..... ۸۲
ماده ۱۶. انتقال به غیر و پرداخت مطالبات
فروشنندگان جزء..... ۸۳
ماده ۱۷. انجام کارهای موضوع قرارداد در شب..... ۸۴
ماده ۱۸. تامین لوازم یدکی..... ۸۴
ماده ۱۹. آموزش..... ۸۴
بخش سوم: تاییدات و تعهدات کارفرما..... ۸۵
ماده ۲۰. تحویل انبار..... ۸۵
ماده ۲۱. مداخله کارفرما..... ۸۵
ماده ۲۲. تغییر مقادیر کارها..... ۸۵
ماده ۲۳. تغییرات مدت قرارداد..... ۸۵
ماده ۲۴. تعلیق کار..... ۸۶
ماده ۲۵. تعدیل مبلغ قرارداد..... ۸۶
بخش چهارم: بازرسی و انجام آزمایشات..... ۸۷
ماده ۲۶. بازرسی و آزمایش..... ۸۷

موافقت نامه..... ۶۶
ماده ۱. موضوع قرارداد..... ۶۶
ماده ۲. اسناد و مدارک قرارداد..... ۶۶
ماده ۳. مبلغ قرارداد..... ۶۷
ماده ۴. نحوه پرداخت و تعدیل..... ۶۷
ماده ۵. تاریخ تنفیذ، شروع کار و مدت قرارداد..... ۶۷
ماده ۶. دوره تضمین..... ۶۸
ماده ۷. محل تامین اعتبار طرح..... ۶۸
ماده ۸. دستگاه نظارت/ بازرسی..... ۶۸
ماده ۹. شمار نسخ قرارداد..... ۶۸
ماده ۱۰. نشانی دو طرف..... ۶۸

فرم ها

فرم شماره (۱)..... ۷۰
فرم شماره (۲) اطلاعات هویتی
و تماس تامین کننده..... ۷۱
فرم شماره (۳)، تعهدنامه اجرا و پذیرش
مسئولیت های ناشی از مقررات و اسناد و مدارک
عمومی قرارداد..... ۷۲

فصل سوم: شرایط عمومی قرارداد

بخش اول: تعاریف و کلیات..... ۷۴
ماده ۱. تعاریف و تفاسیر..... ۷۴
ماده ۲. اولویت اسناد..... ۷۷
ماده ۳. استانداردها، کدها و مراجع..... ۷۷
ماده ۴. زبان قرارداد..... ۷۷

انبار یا تغییر وضع آنها..... ۱۰۰
ماده ۴۵. جرایم تاخیر غیر مجاز..... ۱۰۰
ماده ۴۶. موارد فسخ قرارداد..... ۱۰۰
ماده ۴۷. اقدامات پس از فسخ قرارداد..... ۱۰۱
ماده ۴۸. خاتمه دادن به قرارداد..... ۱۰۲
ماده ۴۹. حل اختلاف..... ۱۰۳
ماده ۵۰. شخصیت حقوقی کارفرما..... ۱۰۷
ماده ۵۱. رعایت قوانین ومقررات..... ۱۰۷
ماده ۵۲. اقامتگاه قانونی..... ۱۰۷

فصل چهارم شرایط خصوصی قرارداد و

پیوست ها

شرایط خصوصی..... ۱۱۰
پیوست یک : برنامه زمان بندی..... ۱۱۳
سطح اول..... ۱۱۳
سطح دوم..... ۱۱۳
پیوست دو: فهرست مقادیر و
بهای اجزای مختلف قرارداد..... ۱۱۴

فصل پنجم : مشخصات فنی

الف-مشخصات فنی پایه ۱۱۸
ب-مشخصات فنی تکمیلی..... ۱۲۰
پیوست ها:..... ۱۲۱
پیوست ۱: تعاریف..... ۱۲۱
انواع کنتور :..... ۱۲۳
پیوست ۲: جدول ابعاد کنتورهای اتصال رزوه ای:..... ۱۲۴
پیوست ۳: کد گذاری کنتورهای آب:..... ۱۲۵

بخش پنجم : تضمین ، پرداخت و تحویل کار..... ۹۱
ماده ۲۷. تضمین انجام تعهدات..... ۹۱
ماده ۲۸. دوره تضمین..... ۹۱
ماده ۲۹. آزادسازی تضمین انجام تعهدات..... ۹۲
ماده ۳۰. تضمین حسن انجام کار..... ۹۲
ماده ۳۱. پیش پرداخت..... ۹۲
ماده ۳۲. تنظیم صورتمجلس تحویل کالا..... ۹۳
ماده ۳۳. صورت حساب موقت تحویل کالا و پرداخت ها..... ۹۴
ماده ۳۴. تحویل موقت..... ۹۵
ماده ۳۵. انتقال مالکیت..... ۹۶
ماده ۳۶. تحویل قطعی..... ۹۶
ماده ۳۷. صورتحساب قطعی و تصفیه حساب
قطعی با تامین کننده..... ۹۷
ماده ۳۸. تاخیر در پرداخت ها..... ۹۷
بخش ششم: حوادث قهری،
فسخ، خاتمه، حل اختلاف..... ۹۸
ماده ۳۹. حوادث قهری
و غیرمترقبه (فورس ماژور)..... ۹۸
ماده ۴۰. قوانین کار و بیمه های تامین اجتماعی و
حفاظت فنی وعوارض ومالیات ها..... ۹۸
ماده ۴۱. دعاوی مربوط به امتیازات
وعلائم تجاری..... ۹۹
ماده ۴۲. قصور و مسامحه و
حدومسئولیت تامین کننده..... ۹۹
ماده ۴۳. هدیه..... ۱۰۰
ماده ۴۴. وارد شدن صدمه به تاسیسات موجود در



سخن آغازین

یکی از وظایف شرکت مهندسی آب و فاضلاب کشور به عنوان یک شرکت مادر تخصصی در صنعت آب و فاضلاب کشور تدوین دستورالعمل‌ها و راهنماهای ملی جهت ایجاد رویه‌های واحد در کلیه شرکت‌های آب و فاضلاب شهری و روستایی می‌باشد.

در این رابطه از مهمترین موضوعات، خرید کالا و تجهیزات مورد نیاز در سطح شرکت‌های آب و فاضلاب است که سالانه حجم بالایی از گردش مالی شرکتها را به خود اختصاص می‌دهد.

وجود یک رویه یکسان نه تنها به فرآیند استاندارد و یکسان خرید در کلیه شرکت‌ها کمک خواهد کرد بلکه از بخشی‌نگری و انتخاب‌های سلیقه‌ای که صدمات جبران ناپذیری را به صنعت و مشترکین وارد خواهد نمود جلوگیری می‌نماید.

در همین رابطه یکی از وظایف محوله و مورد تاکید به معاونت راهبری و نظارت بر بهره‌برداری شرکت مهندسی آب و فاضلاب کشور تدوین دستورالعمل‌های ملی در زمینه مسائل فنی مرتبط با حوزه بهره‌برداری جهت ایجاد وحدت رویه و انسجام بخشی به فرآیند انتخاب کالا و خدمات مورد نیاز بوده است.

کتابچه حاضر با عنوان اسناد تامین کنتورهای خانگی آب نیز در راستای مستندسازی و یکسان سازی بخشی از فعالیت‌های مهم حوزه بهره‌برداری تدوین گردیده است.

امید است با رعایت دقیق و اصولی موارد تدوین شده در دستورالعمل فوق‌الذکر شاهد اصلاح فرآیندهای خرید کنتور و انتخاب کنتورهای مرغوب و با کیفیت خانگی در سطح کلیه شرکت‌های آب و فاضلاب ایران باشیم.

حمیدرضا جانباز

رئیس هیئت مدیره و مدیرعامل

شرکت مهندسی آب و فاضلاب کشور

پیشگفتار

یکی از مهمترین کالاهای مورد استفاده در صنعت آب و فاضلاب کشور، کنتورهای خانگی می باشد. کنتورهای خانگی به دلیل رابطه مستقیم آن با محاسبه حجم مصرف آب و درآمد شرکت های آب و فاضلاب بیش از سایر تجهیزات دارای اهمیت می باشد.

در کشور ایران با وجود ۱۶ میلیون مشترک در بخش شهری و ۵ میلیون مشترک در بخش خانگی سالانه حجم قابل توجهی از کنتور ها به دلیل رشد بازار و خراب شدن کنتورهای موجود خرید و نصب می گردد. این در حالیست که تاکنون دستورالعمل واحدی جهت انجام فرآیند خرید کنتورهای خانگی در سطح شرکت های آب و فاضلاب وجود نداشته است.

یکی از رسالت های مهم معاونت راهبری و نظارت بر بهره برداری شرکت مهندسی آب و فاضلاب کشور تدوین راهنماها و دستورالعمل های ملی جهت ارائه خدمات و خرید کالاهای مورد نیاز استاندارد در سطح کشور می باشد. کتابچه حاضر با عنوان «اسناد تامین کنتورهای آب خانگی» نیز که حاصل بررسی های دقیق و تشکیل جلسات متعدد کارشناسی در سطح شرکت مهندسی آب و فاضلاب کشور و نظرخواهی از تولیدکنندگان کنتور می باشد، به منظور ایجاد وحدت رویه در خرید کنتورهای خانگی در سطح کشور تدوین گردیده است.

در این جا بر خود لازم می دانم از کلیه دست اندرکاران تدوین اسناد فوق الذکر به ویژه جناب آقای مهندس سیدعلی سیدزاده، مدیرکل محترم دفتر مدیریت مصرف، خدمات مشترکین و نظارت بر کاهش هدررفت آب شرکت مهندسی آب و فاضلاب کشور، همکاران ایشان و همچنین آقایان مهندس سیدعلی طباطبایی و مهدی جوادی که در تدوین این اسناد تلاش فراوانی داشته اند و اعضاء محترم کارگروه ملی تدوین دستورالعمل های مرتبط با آب بدون درآمد و مدیریت مصرف که با بررسی های دقیق و نظرات ارزشمند خود ما را یاری رساندند، تقدیر و تشکر نمایم.

یقیناً تدوین اسناد تامین کنتور های آب خانگی خالی از اشکال نبوده و ارسال نظرات ارزشمند متخصصان مرتبط در شرکت های آب و فاضلاب شهری و روستایی ما را در بهبود فرآیند و تداوم این حرکت یاری خواهد رساند.

سیدحمیدرضا کشفی

معاون راهبری و نظارت بر بهره برداری

فصل اول

اسناد ارزیابی کیفی تامین کنندگان کنترل آب خانگی

آگهی فراخوان

♦ **فرمت اول** {در صورتی که فرایند ارزیابی از طریق سامانه تدارکات الکترونیکی دولت انجام شود}:

شرکت آب و فاضلاب (به عنوان دستگاه مناقصه‌گذار) در نظر دارد از طریق فراخوان عمومی و مناقصه یک مرحله‌ای نسبت به انتخاب تامین‌کنندگان واجد صلاحیت جهت تامین مطابق مشخصات و شرایط ذکر شده در اسناد حاضر اقدام نماید.

متقاضیان شرکت در مناقصه می‌توانند جهت دریافت اسناد ارزیابی کیفی، از ساعت مورخ الی ساعت مورخ به سامانه تدارکات الکترونیکی دولت به آدرس www.setadiran.ir مراجعه نموده و اسناد را دریافت نمایند. متقاضیان موظف هستند پس از تکمیل مدارک خواسته شده، مدارک را حداکثر تا ساعت مورخ در سامانه تدارکات الکترونیکی دولت به آدرس www.setadiran.ir بارگذاری نمایند.

شرکت آب و فاضلاب

♦ **فرمت دوم** {در صورتی که فرایند ارزیابی از طریق سامانه تدارکات الکترونیکی دولت انجام نشود}:

شرکت آب و فاضلاب (به عنوان دستگاه مناقصه‌گذار) در نظر دارد از طریق فراخوان عمومی و مناقصه یک مرحله‌ای نسبت به انتخاب تامین‌کنندگان واجد صلاحیت جهت تامین مطابق مشخصات و شرایط ذکر شده در اسناد حاضر اقدام نماید.

متقاضیان شرکت در مناقصه از تاریخ تا تاریخ برای دریافت اسناد ارزیابی توان تامین‌کنندگان و اسناد مناقصه با در دست داشتن معرفی‌نامه و فیش بانکی (به مبلغ ریال به حساب جاری بانک شعبه به نام شرکت به شرکت واقع در واحد مراجعه نمایند. (تلفن:)

مناقصه‌گران پس از دریافت و مطالعه اسناد تکمیل شده را تا تاریخ {حداقل به مدت ۱۴ روز کاری از تاریخ آخرین مهلت دریافت اسناد}، مهلت خواهند داشت تا اسناد مربوطه را تکمیل و در پاکات لاک و مهر شده به واحد شرکت به نشانی: تحویل و رسید دریافت نمایند.

شرکت

تلفن:، فاکس:

آدرس پست الکترونیکی: آدرس وب‌سایت:



اسناد ارزیابی کیفی

الف- کلیات

علاوه بر مراتبی که در فراخوان استعلام ارزیابی این طرح ذکر شده است شرایط مشروحه ذیل نیز به استناد آیین نامه اجرایی بند «ج» ماده ۱۲ قانون برگزاری مناقصات - تصویب نامه شماره ۸۴۱۳۶/ت/۳۳۵۶۰ هـ مورخ ۸۵/۰۷/۱۶ و اصلاحیه شماره ۲۲۲۲۵/ت/۳۷۱۹۴ هـ مورخ ۸۶/۲/۱۷ هیات وزیران- مورد عمل قرار خواهد گرفت.

۱. اصطلاحات ذیل در معانی مشروح مربوط به کار می روند:

- ◆ **تولید:** مجموعه فعالیت هایی که با بکارگیری و سازماندهی سلسله عوامل و نهادهایی همچون سرمایه و منابع طبیعی، به ایجاد کالا و خدمات بیانجامد.
 - ◆ **تولید کننده:** شخص یا اشخاصی که مواد و مصالح مورد نیاز تولید را تهیه و محصول تولید شده را برای انتقال عین یا منفعت آن به متقاضیان احتمالی آینده آماده می سازد.
 - ◆ **عرضه:** مقدار کالا یا خدمتی که طی دوره معین به بازار ارائه می گردد.
 - ◆ **عرضه کننده:** شخص یا اشخاصی که نماینده انحصاری تولید کنندگان، نماینده رسمی تولید کنندگان یا شخص یا اشخاص حقوقی دارای موافقتنامه همکاری محضری معتبر با تولید کنندگان.
 - ◆ **تامین کنندگان:** اعم از تولید کنندگان یا عرضه کنندگان.
- سایر اصطلاحات بکار رفته به ترتیب براساس قانون برگزاری مناقصات، آیین نامه نظام مستند سازی و اطلاع رسانی مناقصات، آیین نامه بند (ج) ماده (۱۲) قانون برگزاری مناقصات، قانون محاسبات عمومی کشور و سایر قوانین تعریف و تفسیر می شوند.

۲. توان اجرای کار تامین کنندگان داوطلب پس از دریافت اطلاعات عمومی و بررسی های لازم و با توجه به امتیازات حاصله براساس معیارهای ارائه شده در اسناد، تعیین شده و فهرست شرکتهای حائز شرایط برای دعوت به مناقصه اعلام می گردد.

۳. اطلاعات عمومی طرح که جهت تکمیل اسناد ارزیابی در اختیار تامین کنندگان قرار می گیرد به شرح زیر می باشد:

- گزارش شناخت طرح
- معیارهای ارزیابی و ضریب وزنی معیارها
- جداول ارزیابی



۴. داوطلب شرکت در مناقصه باید اسناد و مدارک خواسته شده را در پاکت سربسته لاک و مهر شده، تنظیم و تا پایان وقت اداری تاریخ مندرج در فراخوان به نشانی مندرج در فراخوان تسلیم نماید (با در زمان مقرر در سایت www.Setadiran.ir بارگذاری نمایند). بر روی پاکت فوق‌الذکر باید موضوع طرح، نام و نشانی تامین‌کننده و تاریخ تسلیم اسناد ارزیابی نوشته شود و در مهلت مقرر با اخذ رسید حاوی ساعت و تاریخ وصول، تسلیم گردد.

۵. منظور از اسناد ارزیابی، تمام اسناد و مدارک مشروحه در بند (۳) می‌باشد.

۶. در صورتی که تامین‌کننده به هر عنوان پس از دریافت اسناد، از تکمیل و تحویل آن انصراف حاصل نماید باید موضوع را قبل از پایان مهلت ارسال اسناد مندرج در فراخوان به دستگاه مناقصه‌گزار، اطلاع دهد.

۷. مدت قرارداد: برنامه زمانی کلی مطابق جدول برنامه زمانبندی برابر (....) ماه می‌باشد.

۸. محل تامین اعتبار طرح: از محل { منابع عمومی (عمرانی) / منابع داخلی / سایر منابع } و شرایط تامین آن { نقدی / اوراق مشارکت / اسناد خزانه } می‌باشد.

۹. هیات ارزیابی، اسناد ارزیابی تکمیل شده را پس از محاسبه امتیازات تامین‌کنندگانی که اسناد ارزیابی را در مهلت مقرر تحویل داده‌اند، بررسی نموده و تامین‌کنندگانی که حداقل ۶۰٪ امتیاز کل و ۵۰٪ امتیاز ردیف‌های ۳ و ۴ (جدول شماره یک) جدول ضریب وزنی معیارهای ارجاع کار را کسب نموده باشند و از سایر شرایط مندرج در اسناد حاضر برخوردار باشند به مناقصه دعوت می‌شوند.

۱۰. حداقل تعداد تامین‌کنندگان واجد شرایط (فهرست کوتاه) برای دعوت به مناقصه سه مناقصه‌گر می‌باشد. در صورتی که تعداد سه تامین‌کننده، حداقل امتیاز قابل قبول مندرج در اسناد را کسب ننمایند، برای یکبار فرایند ارزیابی تجدید می‌شود و در ارزیابی دوم، حداقل دو تامین‌کننده که دارای بالاترین امتیاز باشند، به مناقصه دعوت می‌شوند. لازم به توضیح است در ارزیابی دوم، کمیته فنی بازرگانی جهت رقابتی‌تر شدن مناقصه اختیار دارد حداقل امتیاز قابل قبول مندرج در اسناد را به گونه‌ای کاهش دهد که تامین‌کنندگان بیشتری را جهت دعوت به مناقصه دربربگیرد.

۱۱. اسناد ارزیابی باید از هر حیث کامل و بدون قید و شرط بوده و هیچ نوع ابهام، خدشه، عیب، نقص و قلم‌خوردگی نداشته باشد. در صورت وجود خدشه یا نقص در اسناد و مدارک ارزیابی یا



ارائه مدارک مشروط و مبهم، آن اسناد مردود است و عیناً به تامین کننده مسترد می‌گردد. تصویب نامه شماره ۸۴۱۳۶/ت/۳۳۵۶۰ هـ مورخ ۸۵/۰۷/۱۶ و اصلاحیه شماره ۲۲۲۲۵/ت/۳۷۱۹۴ هـ مورخ ۸۶/۲/۱۷ هیات وزیران به این اسناد منضم شده تلقی می‌گردد.

۱۲. ارزیابی کیفی تامین کنندگان به روش وزنی می‌باشد. در این روش مجموع ضریب وزنی معیارها معادل صد در صد می‌باشد و هر تامین کننده در ازای هر معیار، امتیازی بین صفر تا صد کسب می‌کند. امتیاز کل هر تامین کننده، معادل مجموع حاصلضرب امتیاز کسب شده برای هر معیار در ضریب وزنی مربوط می‌باشد.

۱۳. در صورت حضور تامین کنندگان به صورت مشارکت، باید يك موافقت نامه تهیه گردد که در آن:

(۱) کلیه اعضا مشترکاً و منفرداً مسئول خواهند بود، (۲) هیچ محدودیتی در رابطه با تعداد شرکا وجود نخواهد داشت، (۳) پیشنهاد باید به نحوی به امضا برسد که برای تمامی اعضا به لحاظ قانونی الزام‌آور باشد، (۴) یکی از اعضا به عنوان مسئول و نماینده معرفی خواهد شد تا از طرف دیگر اعضای مشارکت مجاز به پذیرش مسئولیت‌ها و دریافت دستورات باشد، (۵) میزان مشارکت هر یک از شرکا مشخص گردد. عدم ارائه موافقت نامه مشارکت منجر به عدم پذیرش پیشنهاد خواهد شد. امتیاز کل مشارکت بر حسب درصد سهم هر یک از شرکا محاسبه می‌شود.

هرگونه تغییر در ساختار یا تشکیلات مشارکت پس از تایید صلاحیت، منوط به تایید کتبی مناقصه‌گزار خواهد بود. چنانچه در نتیجه تغییر ساختار، مشارکت جدید از معیارهای ارزیابی کیفی مندرج در اسناد برخوردار نباشد، مناقصه‌گزار می‌تواند از صدور چنین تاییدیه‌ای خودداری کند. هرگونه درخواست تغییر مذکور باید حداکثر تا تاریخ ارسال دعوت نامه شرکت در مناقصه، به مناقصه‌گزار تسلیم شود.

۱۴. برای مساعدت در امر ارزیابی، مناقصه‌گزار می‌تواند به صلاحدید خود، از تامین کنندگان شفاف‌سازی اسناد (از جمله اسناد مفقود) را در ظرف مدت زمان معقول و معینی درخواست نماید. تمامی درخواست‌ها برای شفاف‌سازی از جانب مناقصه‌گزار و کلیه توضیحات از جانب تامین کنندگان به صورت کتبی خواهد بود. در صورتی که تامین کننده‌ای تا تاریخ و زمان مندرج در درخواست مناقصه‌گزار شفاف‌سازی نکند یا اسناد لازم را ارائه ندهد، درخواست وی بر مبنای اطلاعات و مدارک موجود در زمان ارزیابی، بررسی می‌شود.

تذکر خیلی مهم:

♦ الف- ارائه مدارک خواسته شده در جدول‌های ارزیابی جهت اخذ امتیاز ضروری می‌باشد. در صورتیکه اسناد به صورت فیزیکی تحویل دستگاه مناقصه‌گزار می‌گردد، به جهت صیانت از اسناد ارسالی توسط شرکت کنندگان و حفظ و حراست از منافع شرکت آب و فاضلاب، کلیه مدارک و مستندات ارسالی باید صرفاً به صورت مجلدی سیمی شده که تمامی صفحات آن منضم به شماره صفحه و مهور به مهر شرکت



تولید کننده باشند ارائه گردند. بدیهی است کارفرما از بررسی اسناد شرکت کنندگانی که این مهم را رعایت ننموده اند معذور بوده و اسناد عودت داده خواهند شد و شرکت کننده در فرایند ارزیابی و مناقصه حق هیچ گونه اعتراضی را نخواهد داشت. در صورتیکه اسناد در سامانه تدارکات الکترونیکی دولت (www.setadiran.ir) بارگذاری می گردد لازم است کلیه مدارک مطابق شرایط اعلام شده بارگذاری گردند.

- ♦ ب- کلیه اطلاعات ارائه شده و نیز صفحات ارزیابی می بایست به مهر و امضای مجاز شرکت رسیده باشد.
- ♦ پ- مدارک فاقد مهر و امضای مجاز و مدارک ارائه شده بدون ارائه مستندات لازم پذیرفته نخواهد شد.
- ♦ ت- ارائه مدارک حقوقی شرکت شامل رونوشت اساسنامه، روزنامه رسمی مبنی بر آخرین تغییرات شرکت الزامی است.

- ♦ ث- ارائه صورت های مالی حسابرسی شده توسط سازمان حسابرسی یا اعضای جامعه حسابداران رسمی برای سال مالی قبل الزامی است.

لازم به ذکر است مطابق ماده ۲ آیین نامه راهکارهای افزایش ضمانت اجرایی و تقویت حسابرسی به شماره ۱۰/۲۶۵۱۰/ت/۳۹۰۳۹ ک مورخ ۱۳۸۸/۰۲/۰۹، دستگاه های اجرایی مکلفند از انعقاد قراردادهای مازاد بر مبلغ ۱۰ برابر نصاب معاملات متوسط موضوع قانون برگزاری مناقصات با اشخاص فاقد صورت های مالی حسابرسی شده، خودداری نمایند.

- ♦ ج- در صورتی که تامین کننده، نماینده انحصاری یا نماینده رسمی تولید کنندگان یا دارای موافقتنامه همکاری محضری معتبر با تولید کنندگان در خصوص تمام یا بخشی از کالاهای موضوع مناقصه باشد، ارائه رونوشت مصدق نمایندگی یا موافقتنامه همکاری الزامی می باشد.

- ♦ چ- تامین کنندگان موظف به رعایت موارد زیر در ارائه پیشنهاد می باشند و پیشنهادهایی که به ترتیب خواسته شده ارائه نشود، مورد بررسی قرار نخواهند گرفت. پیشنهاد دهندگان موظف به ارائه فهرست در ابتدای تمام مجلدها و سرفصل ارائه شده در اسناد منطبق بر ترتیب اسناد درخواستی می باشند:

۱. لازم است متقاضیان پیشنهادهای خود را به ترتیب موجود در اسناد، به تفکیک و دقیقاً مطابق جدول های موجود ارائه نمایند و از ارسال مدارک اضافی و غیرمرتبط خودداری نمایند.
 ۲. مدارک ارسالی برای ارزیابی کیفی باید حداکثر در دو جلد زونکن ارائه شود و مشخصات کامل تامین کنندگان و شماره زونکن ها باید در رو و عطف زونکن درج شود. (مدارک مندرج در جلد های اضافی در ارزیابی کیفی لحاظ نخواهد شد)
 ۳. تامین کنندگانی که به صورت مشارکت در مناقصه شرکت می کنند باید مدارک خود را به صورت ترکیبی (یکجا) و صرفاً در ۲ جلد زونکن ارائه نمایند و از ارسال مدارک جداگانه برای هر یک از اعضا خودداری نمایند.
 ۴. مدارک و مستندات مربوط به هر ردیف در جدول ها باید مطابق شماره همان ردیف شماره گذاری و مشخص شود.
 ۵. در صورتیکه عرضه کننده کنتر در فرایند ارزیابی حاضر شرکت نماید باید بدون استفاده از سوابق تامین کننده اصلی، امتیاز معیارهای ۱، ۲ و ۶ جدول شماره یک را کسب نماید.
- نکته بسیار مهم: ارائه مستندات ذکر شده در ذیل جداول و فرم های ارزیابی جهت اخذ امتیاز ضروری می باشد.



ب- گزارش شناخت پروژه

۱. محل و موقعیت پروژه و شرایط اقلیمی

۲. حدود و کارهای موضوع مناقصه:

حدود کار موضوع فرایند ارزیابی و مناقصه حاضر عبارت است از تامین کنتور خانگی آب به تعداد و مشخصات ذکر شده در اسناد حاضر و جدول زیر:

ردیف	شرح	تعداد	واحد
۱	کنتور	دستگاه
۲	کنتور	دستگاه
۳	کنتور	دستگاه

مشخصات اولیه و الزام آور کنتورهای خانگی مورد نیاز به شرح زیر می باشد:

{ در صورتی که فرایند ارزیابی کیفی و مناقصه برای خرید کنتورهای بدنه برنجی باشد از مشخصات ذیل استفاده گردد }

- ♦ نوع کنتور طبق استاندارد OIML R49 یا استاندارد ملی ایران به شماره INSO19191 مناسب برای کنتورهای آب سرد در شرایط کاری و مقاومت مناسب در برابر تغییرات دما و فشار کاری تعیین می گردد.
- ♦ نسبت دبی های Q_p به Q_n (به Q_{min}) برای تمامی اقطار کنتور (R) بزرگتر یا مساوی ۱۶۰ است. مقدار Q_p برای کنتور ۱/۲ و ۳/۴ و ۱ اینچ مطابق استاندارد به ترتیب ۲/۵، ۴ و ۶/۳ مترمکعب بر ساعت می باشد. این مقادیر باید توسط یک آزمایشگاه معتبر بین المللی تأیید شده و بر روی نمایشگر کنتور نیز درج شده باشد.
- ♦ دبی استارت برای کنتورهای ۱/۲ اینچ مساوی یا کمتر از ۶ لیتر بر ساعت در فشار ۰/۳ بار و برای کنتورهای ۳/۴ اینچ مساوی یا کمتر از ۸ لیتر بر ساعت در فشار ۰/۳ بار باشد.
- ♦ بدنه کنتور از جنس برنج با آنالیز CuZn40Pb2 سرب کمتر از ۲/۵ درصد و دارای پوشش بهداشتی مناسب داخلی و خارجی در قسمت های ماشین کاری نشده بوده (منظور از پوشش بهداشتی از نوع پودری اپوکسی الکترواستاتیک کوره ای حداقل با ضخامت ۱۵۰ میکرون می باشد)، به گونه ای که آب عبوری حداقل تماس را با فلز برنج داشته باشد. ضمن اینکه ارسال آنالیز برنج به همراه تاییدیه آزمایشگاه معتبر مبنی بر بهداشتی بودن الزامی است (حداکثر میزان سرب در آنالیز ۲/۵ درصد باشد). ارائه گواهی بهداشتی بودن کلیه قطعات کنتور که با آب آشامیدنی مستقیماً در تماس هستند، الزامی است.
- ♦ ارائه CE APPROVAL اروپا برای مکانیزم های (شماره انداز) وارداتی، از موسسه ذیصلاح اروپایی الزامی است و شماره EC Type باید روی شماره انداز یا نمایشگر کنتور درج شده باشد، ضمن اینکه ارسال تصویر تمامی صفحات تاییدیه الزامی است. برای مکانیزم های ساخت داخل رعایت استاندارد ملی INSO 19191 الزامی است.

- تبصره: با عنایت به عدم وجود آزمایشگاه مرجع در حال حاضر در داخل کشور به منظور کنترل الزامات استاد INSO 19191 تا زمان راه اندازی آزمایشگاه مرجع تأیید صحت عملکرد و مکانیزم های داخلی براساس مشخصات مندرج در همین اسناد (مشخصات اولیه و الزام آور) انجام خواهد گرفت.



- ◆ سال تولید مکانیزم کنتور باید حداکثر محدود به ۲ سال اخیر باشد. این موضوع با علامت اختصاری M- (مثال: M118 به معنی تولید سال میلادی ۲۰۱۸) بر روی نمایشگر کنتور درج می شود. مکانیزم های تولید شده سال های قبل تر از آن مورد تایید نیست.
- ◆ مکانیزم های (شماره انداز) وارداتی باید مطابق استاندارد OIML R49 و هماهنگ با تصویر مکانیزم موجود در ECT Type اخذ شده برای آن کنتور باشد. همچنین مکانیزم های وارداتی و یا ساخت داخل باید قابلیت نمایش حجم اندازه گیری شده تا حداقل ۵ رقم صحیح و دهم لیتر را داشته باشد.
- ◆ مکانیزم یا شماره انداز کنتور آب باید به روش مناسبی آب بندی و وکیوم گردد تا امکان قرائت واضح کنتور آب در شرایط آب و هوایی مختلف فراهم آید. (کنتورهای آب با شماره انداز IP68 دارای امتیاز فنی بیشتری هستند).
- ◆ کنتور خریداری شده دارای گارانتی تعویض به مدت حداقل ۳ سال بعد از تحویل باشد.
- ◆ پوشش مکانیزم یا شماره انداز کنتور باید از جنس شیشه طبیعی یا پلی کربنات شفاف باشد بطوری که قرائت کنتور برای زمان طولانی تضمین شود و دچار بخار گرفتگی نشود.
- ◆ وزن رینگ برنجی برای کنتور ۱/۲ اینچ حداقل ۱۸۰ گرم و برای کنتور ۳/۴ اینچ حداقل ۲۰۰ گرم باشد.
- ◆ وزن بدنه برنجی برای کنتور ۱/۲ اینچ حداقل ۸۵۰ گرم و برای کنتور ۳/۴ اینچ حداقل ۱۰۰۰ گرم باشد.
- ◆ ابعاد کنتور، مشخصات مهره و ماسوره و نوع رزوه آنها باید مطابق از شرایط مندرج در اسناد تبعیت نماید.
- ◆ ارائه نتایج آزمایشات مربوط به دوام کنتور (تست خستگی) الزامی است.
- ◆ کنتور باید به همراه ملزومات از قبیل مهره و ماسوره نصب، واشر، صافی و درپوش صفحه نمایش ارائه شود. در صورتی که خرید برای کنتورهای تعویضی انجام می شود، با نظر کارفرما نیاز به مهره و ماسوره نمی باشد و این مورد باید در قیمت کنتور لحاظ شود.
- ◆ مهره ماسوره و رینگ، از جنس برنج و ماسوره با طول آچار گیر کافی باشد. مهره باید ۶ ضلعی باشد. هم چنین جنس واشر، فیبری یا تاییدیه بهداشتی باشد.
- ◆ هر کنتور دارای پلمپ چرخشی مناسب بوده و شماره سریال کنتور علاوه بر رینگ روی پلمپ نیز باید درج شود. موکدا تصریح می شود پلمپ سیم و سرب به هیچ عنوان مورد قبول نمی باشد.
- ◆ ارائه مدارک و مستندات مربوط به حداکثر افت فشار ناشی از قرار گرفتن کنتور در مسیر جریان در دبی Q_p همراه با ملزومات آن (مهره ماسوره، واشر و صافی) حداکثر ۰٫۶۳ و تحمل فشار مطابق بند ۱ (استاندارد OIML R49) الزامی است.
- ◆ شماره سریال کنتورها به همراه نام شرکت آب و فاضلاب و سال تولید باید بر روی رینگ کنتورها حک شود.
- ◆ هر دستگاه کنتور به منظور حفاظت در برابر ضربه در حین حمل باید دارای بسته بندی مناسب باشد.
- ◆ ارائه دستورالعمل نصب، راه اندازی و نگهداری کنتور الزامی است.
- ◆ در صورت استفاده از مکانیزم خشک مغناطیسی، مگنت حتما چهار قطبی بوده و دارای حلقه ضد مغناطیس بیرونی باشد.
- ◆ سایر موارد برحسب نیاز و مشخصات مناقصه توسط دستگاه مناقصه گزار درج شود)
- در زمان ارزیابی کیفی دستگاه مناقصه گزار می تواند نسبت به انجام اقدامات لازم به منظور صحت گذاری بر رعایت مشخصات فوق برای کنتور قابل تامین توسط مناقصه گران اقدام نماید.

۳. سازمان کارفرمایی

- کارفرما (دستگاه مناقصه گزار):
- دستگاه نظارت:
- بازرس فنی:

۴. روش و ترتیبات تأمین مالی پروژه

محل تأمین اعتبار طرح، از محل می باشد.
نحوه پرداخت به تأمین کننده به صورت می باشد.

۵. برنامه زمانی کلی اولیه پروژه

مدت زمان تأمین کالا از زمان شروع ، (....) ماه می باشد.
{اگر شرایط و برنامه خاصی جهت تأمین و تحویل کنتورها وجود دارد اعلام شود}

پ- معیارهای ارزیابی و ضریب وزنی معیارها

معیارهای مربوط به ارزیابی کیفی مناقصه گران در مناقصه های تأمین کنندگان کالا

جدول شماره ۱

ردیف	معیارهای ارزیابی تأمین کنندگان	امتیاز هر معیار (bi)	ضریب معیار (ai)
۱	توان مالی	۰-۱۰۰	۱۵
۲	ارزیابی مشتریان قبلی و حسن سابقه در کارهای قبلی	۰-۱۰۰	۲۰
۳	استانداردهای تولید	۰-۱۰۰	۲۰
۴	تضمین کیفیت خدمات و محصولات و نظام تضمین کیفیت و گارانتی	۰-۱۰۰	۲۰
۵	ظرفیت تولید	۰-۱۰۰	۱۰
۶	داشتن تجربه و دانش در زمینه مورد نظر (سابقه کار)	۰-۱۰۰	۱۵
	جمع	۰-۱۰۰	۱۰۰

$$\frac{\sum_{i=1}^6 a_i b_i}{\sum_{i=1}^6 a_i} = \text{امتیاز کل}$$

حداقل امتیاز ارزیابی کیفی قابل قبول برای دعوت به مناقصه ۶۰ می باشد. همچنین حداقل امتیاز قابل قبول ردیف های ۳ و ۴ برابر ۵۰ می باشد.



۱. توان مالی

۱-۱. معیار ارزیابی:

تامین کننده باید یکی از موارد زیر (مربوط به ۵ سال گذشته) که دارای بیشترین مقدار است ارائه نماید:

جدول شماره ۲

امتیاز	مقدار	شرح	ردیف
۱۰۰	مساوی یا بیشتر از مبلغ برآورد مناقصه	یکصد برابر میزان مالیات متوسط سالیانه پرداخت شده	۱
۱۰۰	مساوی یا بیشتر از مبلغ برآورد مناقصه	بیست و پنج درصد فروش آخرین سال تولید	۲
۱۰۰	مساوی یا بیشتر از مبلغ برآورد مناقصه	ده درصد دارایی‌های ثابت شرکت	۳
۱۰۰	مساوی یا بیشتر از مبلغ برآورد مناقصه	تایید اعتبار از سوی بانک یا موسسات مالی و اعتباری معتبر	۴
۱۰۰		جمع	

♦ توضیح:

- در صورتی که بالاترین عدد محاسبه شده مبالغ فوق، کمتر از مبلغ مناقصه باشد امتیاز مالی به تناسب کاهش می‌یابد.
- در مورد ردیف ۱، میانگین مالیات پرداخت شده در ۵ سال اخیر ملاک ارزیابی خواهد بود. لذا تامین کننده‌ای که اطلاعات برخی سال‌های مورد نظر را ارائه ننماید و یا فعالیتی نداشته باشد، مالیات سال‌های فوق صفر در نظر گرفته شده و در نهایت میانگین آن کاهش می‌یابد.
- در مورد ردیف ۳ بیشترین مبلغ دارایی ثابت در یکی از ۵ سال گذشته ملاک امتیازدهی می‌باشد.

۲-۱- مدارک و مستندات لازم:

♦ ارائه صورت‌های مالی ۵ سال گذشته منتهی به سال | آخرین سال مالی منتهی به زمان برگزاری فراخوان مناقصه | حسابرسی شده توسط سازمان حسابرسی یا اعضای جامعه حسابداران رسمی الزامی است.

♦ یکی از موارد زیر (مربوط به ۵ سال گذشته) که بالاترین رقم را دارا می‌باشد ارائه گردد:

- الف- رونوشت قراردادهای و اسناد فروش یا صورت‌های مالی تایید شده
- ب- اظهارنامه مالیاتی و برگه مالیات قطعی پرداخت شده در ۵ سال اخیر

۲. ارزیابی مشتریان قبلی و حسن سابقه در کارهای قبلی

امتیاز ارزیابی مشتریان قبلی از کالای مورد نظر باتوجه به مواردی نظیر کیفیت کالا، عملکرد در دوره بهره برداری، کیفیت خدمات پشتیبانی و انجام بموقع تعهدات بشرح جدول زیر تعیین می‌گردد.



میانگین امتیاز ارزیابی مشتریان قبلی در حداکثر پنج سال گذشته ملاک تعیین امتیاز یادشده خواهد بود.

محاسبه امتیاز مشتریان قبلی - جدول شماره ۳

امتیاز				عوامل ارزیابی	ضریب اهمیت a_i	ردیف
عالی	خوب	متوسط	ضعیف			
۵۰	۴۰	۲۵	۱۰			
				کیفیت کالا	۴	۱
				عملکرد در دوره بهره‌برداری	۲	۲
				کیفیت خدمات پشتیبانی	۲	۳
				انجام بموقع تعهدات	۲	۴

$$= a_i \text{ ضریب اهمیت}$$

$$= b_i \text{ امتیاز هر یک از عوامل}$$

$$E_i = \text{امتیاز برای هر خرید} = \frac{\sum_{i=1}^4 a_i b_i}{\sum_{i=1}^4 a_i}$$

$$= n \text{ تعداد خرید}$$

$$= E_i \text{ امتیاز هر خرید}$$

$$= \text{امتیاز ارزیابی مشتریان قبلی} = \frac{\sum_{i=1}^n E_i}{n}$$

۱-۲- مدارک و مستندات لازم

امتیاز ارزیابی مشتریان قبلی و حسن سابقه در پنج سال گذشته در کارهایی که در ردیف ۶ جدول امتیازهای اصلی (داشتن تجربه و دانش در زمینه مورد نظر) اعلام شده اند طبق فرم پیوست ارزیابی می‌گردد در صورت عدم ارائه حسن سابقه کارهای ارائه شده در ردیف ششم، امتیاز حسن سابقه آن کار صفر در نظر گرفته شده و در محاسبه میانگین صفر منظور می‌شود، و این فرم به عنوان بخشی از مستندات به شمار می‌آید و ذکر نام و نام خانوادگی و سمت فرد امضاء کننده و درج تاریخ و مهر و امضای زنده یا کپی برابر اصل ضروری است و در صورت عدم درج هر یک موارد فوق امتیاز مربوط به این بخش تعلق نخواهد گرفت.

۳. رعایت استانداردهای تولید (ارزیابی استانداردها)

استانداردهای مورد قبول عبارت است از (با توجه به عدم وجود آزمایشگاه مرجع و استانداردهای داخلی، تا زمان تاسیس آزمایشگاه مرجع و تنظیم استانداردهای داخلی، استاندارد و شرایط ذیل در دو بخش الزامی و ترجیحی تعریف شده اند):

۳-۱- استاندارد الزامی

- ♦ داشتن پروانه بهره برداری درخصوص تولید و مونتاژ کنتور آب از وزارت صنعت و معدن
- ♦ برای مکانیزم‌های وادراتی کنتور رعایت استاندارد های OIML-R49 و INSO19191 و عدم احراز شرایط فوق موجب رد پیشنهاد مناقصه گر خواهد شد.

۳-۲- استانداردها و مشخصات ترجیحی

امتیاز این بخش براساس مدارک و مستندات که مناقصه گر مطابق فرم‌های مربوطه ارائه می دهد (و یا برحسب نیاز طی بازدید نمایندگان مناقصه گذار تعیین می شوند) براساس معیارهای زیر ارزیابی و تعیین می گردد:

جدول شماره ۴

امتیاز	شرح	ردیف
۰-۶۰	مشخصات خط تولید	
۰-۱۰	ارائه گواهی آزمایشگاه معتبر مبنی بر نتایج آزمایش های کنتورها در دبی های چهارگانه	۱
۰-۱۰	وجود آزمایشگاه جهت انجام تست های تأیید نمونه مطابق الزامات استاندارد OIML-R49	۲
۰-۱۰	دستگاه‌های تست کنتور منطبق با الزامات استاندارد OIML-R49 به تعداد کافی مطابق ظرفیت تولید	۳
۰-۵	دارا بودن دستگاه تست کنتور وزنی	۴
۰-۱۰	دارا بودن تجهیزات و دستگاه تست خستگی کنتور و انجام تست های مربوطه متناسب با ظرفیت تولید	۵
۰-۵	فراقت کنتور در دستگاه تست بصورت اتوماتیک	۶
۰-۱۰	وجود نظام کالیبراسیون سالانه کارآمد و دقیق	۷
۰-۴۰	واحد ماشینکاری و ریخته گری	
۰-۳	واحد طراحی مسلط به ساخت ابزارآلات ماشینکاری و طراحی فیکسچرهای مورد نیاز	۸
۰-۳	آزمایشگاه مجهز به ابزارهای دقیق اندازه گیری و فرامین مربوطه و ضخامت سنج و کنترل کلیه مواد و...	۹
۰-۷	ماشین آلات رنگ کاری مناسب همراه با ابزارهای جانبی	۱۰
۰-۷	ماشین آلات دقیق برای ماشینکاری قطعات برنجی	۱۱
۰-۳	واحد طراحی با پرسنل متخصص و مسلط به نرم افزارهای طراحی قالب و فرایند ریخته گری	۱۲
۰-۷	واحد قالبسازی با ماشین آلات دقیق جهت ساخت قالبهای مورد نیاز	۱۳
۰-۳	آزمایشگاه دارای تجهیزات مناسب خصوصاً کوانتومتر جهت آنالیز مواد خریداری شده و آنالیز مواد در حین تولید	۱۴
۰-۷	ماشین آلات مناسب جهت فرایند ریخته گری از قبیل ماشین آلات ماهیچه گیری - کوره های ذوب - ماشین آلات برش و ...	۱۵
۰-۱۰۰	جمع امتیاز	

{برای کنتورهای غیر برنجی برحسب نیاز معیارهای فوق باید اصلاح و جایگزین گردند}



۳-۳- مدارک و مستندات

کلیه مدارک و مستندات لازم به منظور امکان بررسی و تعیین امتیاز معیارهای فوق باید توسط متقاضیان یا تأمین کنندگان ارائه گردد. کارفرما می تواند برحسب نیاز با انجام بازدیدهای لازم نسبت به تکمیل و تدقیق اطلاعات فوق اقدام نماید.

۴. تضمین کیفیت خدمات و محصولات و نظام کیفیت و نحوه تضمین محصولات (گارانتی)

امتیاز این بخش با توجه به استقرار سیستم مدیریت کیفیت و همچنین گارانتی محصولات و خدمات پس از فروش بشرح جداول ۵ و ۶ و ۷ و ۸ تعیین می شود.

جدول شماره ۵- نظام کیفیت و نحوه تضمین محصولات (گارانتی) - امتیاز ۶۰+

ردیف	شرح	امتیاز
۱	استقرار سیستم مدیریت کیفیت ISO9001 (دارا بودن گواهینامه کیفیت صادره) بمدت بیش از ۵ سال *	۲۵
۲	استقرار سیستم مدیریت رسیدگی به شکایات مشتری ISO10002 بیش از ۵ سال *	۱۰
۳	سیستم مدیریت ایمنی و بهداشت شغلی (OHSAS18001) دارای بودن گواهینامه) بیش از ۵ سال *	۱۰
۴	دارا بودن آزمایشگاه مجهز جهت انجام تست های لازم	۷
۵	دارا بودن نیروی انسانی متخصص و با تجربه در بخش کنترل کیفیت و آزمایشگاه (حداقل سابقه ۵ سال)	۸

*در صورتیکه دوره زمانی استقرار سیستم های فوق کمتر از زمانهای ذکر شده باشد، امتیاز مربوطه متناسباً کاهش می یابد.

جدول شماره ۶- امتیاز مربوط به گارانتی محصولات- امتیاز ۲۰+

ردیف	شرح	امتیاز
۱	گارانتی محصولات قابل فروش به میزان بیش از ۳ سال	۲۰
۲	گارانتی محصولات قابل فروش به میزان ۱ تا ۳ سال	۱۰

جدول شماره ۷- امتیاز خدمات پس از فروش - امتیاز ۱۰+

ردیف	شرح	امتیاز
۱	تعهد خدمات پس از فروش بصورت نامحدود	۱۰
۲	تعهد خدمات پس از فروش از ۱۰ تا ۱۵ سال	۷
۳	تعهد خدمات پس از فروش بین ۵ تا ۱۰ سال	۵
۴	تعهد خدمات پس از فروش بین ۳ تا ۵ سال	۳
۵	تعهد خدمات پس از فروش بین ۱ تا ۳ سال	۱

جدول شماره ۸- امتیاز مربوط به بسته بندی، نصب و آموزش- امتیاز ۱۰+

ردیف	شرح	امتیاز
۱	چگونگی بسته بندی و حمل و نقل	۵
۲	چگونگی نصب	۳
۳	آموزش کاربرد، نگهداری و تعمیرات	۲
۱۰	جمع امتیاز	

• امتیاز حاصل از جداول ۵ و ۶ و ۷ و ۸ = امتیاز کل



♦ توضیح

تامین کننده می بایست بابت تضمین صحت عملکرد و کارائی کالای مورد نظر نسبت به ارائه بیمه نامه معتبر در خصوص پوشش کلیه هزینه های ناشی از ایرادات، اشکالات و عدم کیفیت و کارائی محصول و هرگونه خسارت وارده برای مدت ۵ سال، اقدام نماید.

۴-۱- مدارک و مستندات لازم

مدارک و مستندات مربوط به وجود موارد فوق توسط متقاضی بایستی ارائه گردد. در صورت لزوم کارفرما می تواند جهت بازدید موارد فوق اقدام و در صورت عدم احراز موارد مذکور تصمیمات متخذه از جانب کارفرما نافذ خواهد بود.

۵. ظرفیت تولید

امتیاز ظرفیت تولید براساس پروانه ها یا مجوزهای تولید و در صورت لزوم از طریق بازدید تعیین می گردد.

۱: شرکتهای تأیید صلاحیت شده بایستی ظرفیت تولید آماده به کار داشته باشند.

ظرفیت تولید آماده = (میزان تعهد شده برای قراردادهای در دست اجرا - ظرفیت تولید عملی)

۲: در صورتی که میزان درخواست مناقصه گذار از ظرفیت تولید آماده بیشتر باشد مناقصه گر در فرایند ارزیابی رد خواهد شد.

۳: مناقصه گری که بالاترین ظرفیت تولید آماده را دارا باشد و این مقدار از میزان مورد درخواست در مناقصه حاضر بیشتر باشد، امتیاز کامل را دریافت می نماید. به سایر پیشنهادات به تناسب ظرفیت تولید آماده نفر اول امتیاز داده خواهد شد.

۵-۱- مدارک لازم

- پروانه بهره برداری
- ارائه مستندات لازم که اثبات کننده ظرفیت تولید عملی سازنده باشد.
- فهرست قراردادهای در دست اجرا

۶. داشتن تجربه و دانش در زمینه مورد نظر (سابقه تأمین کنتور)

امتیاز تجربه و دانش با استفاده از کارهای مشابه انجام یافته براساس جدول شماره ۹ محاسبه خواهد شد. ارزیابی تجربه (سابقه تأمین کنتور) براساس اطلاعات مربوط به تعداد و مبلغ خریدهای مشابه انجام شده مطابق مشخصات اعلام شده، در پنج سال گذشته محاسبه می شود.

جدول شماره ۹ - امتیاز داشتن تجربه و دانش در زمینه مورد نظر

امتیاز	شرح	زدیف
۱۰۰	مجموع تولیدات با مشخصات مشابه طی ۵ سال گذشته حداقل ۵ برابر تعداد کنتور موضوع مناقصه	۱ خرید کنتور با مشخصات مشابه



♦ توضیح

۱. با تعداد کمتر، امتیاز متناسباً کاهش می یابد.
۲. در صورتی که تأمین کننده در پروژه های قبلی به صورت همکار یا عضو مشارکت حضور داشته است، درصدی از امتیاز مربوطه به نسبت میزان همکاری یا مشارکت اختصاص می یابد.
۳. امتیاز کامل در صورت تحویل کارهای اجرا شده تعلق خواهد گرفت. امتیاز برای کارهای در دست اجرا متناسب با پیشرفت فیزیکی تعلق خواهد گرفت.

۱-۶- مدارك لازم

- رونوشت مصدق (کپی برابر اصل) موافقتنامه قراردادهای منعقد.
- رونوشت قراردادهای منعقد (صرفاً صفحاتی که نشان دهنده موضوع، حجم و مقدار کار، مدت، مبلغ و تاریخ ابلاغ کار است) به همراه صورتجلسه تحویل کالا.
- ارائه پروانه یا مجوزهای تولید، مناقصه گزار، در صورت نیاز، می تواند برای بررسی ظرفیت تولید، از محل ساخت کالا بازدید نماید. در این صورت تأمین کننده موظف است شرایط لازم را برای بازدید مناقصه گزار مهیا نماید.
- صورتجلسه های تحویل موقت و تحویل قطعی برای کارهای اجرا شده.
- آخرین صورت وضعیت تأیید شده در مورد قراردادهای فوق الذکر.

ت- جدول های ارزیابی

این پرسشنامه فقط به منظور ارزیابی صلاحیت تأمین کنندگان کالا تهیه گردیده و اطلاعات آن در شرکت آب و فاضلاب استان محفوظ خواهد ماند.

نام شرکت:		نوع شرکت:	
نشانی:			
شماره پستی:		شماره تلفن:	
شماره ثبت:		تاریخ ثبت:	
مبلغ پرداخت شده		سرمایه ثبت شده:	
ریال			
رئیس هیئت مدیره	نام و نام خانوادگی	پایه تحصیلات	
	سابقه کار در این سمت:	رشته تحصیلات و سال اخذ مدرک:	
مدیرعامل	نام و نام خانوادگی	پایه تحصیلات	
	سابقه کار در این سمت:	رشته تحصیلات و سال اخذ مدرک:	
اعضاء هیئت مدیره	نام و نام خانوادگی	پایه تحصیلات	
حوزه فعالیت (استان های مجاز برای فعالیت)			
همکاری با شرکت یا شرکت های دیگر			
رده فعالیت:			

یک نسخه از روزنامه رسمی که ثبت شرکت در آن درج شده است و یک نسخه اساسنامه می بایست به این پرسشنامه اطلاعاتی پیوست گردد.



سوابق مدیر عامل و اعضای هیئت مدیره

سوابق مدیرعامل					
ردیف	نام و نام خانوادگی		محل خدمت	سمت	تاریخ و شروع خاتمه
	نام مؤسسه				
۱					
۲					
۳					
۴					
۵					
سوابق یکی از اعضای هیئت مدیره:					
ردیف	نام و نام خانوادگی		محل خدمت	سمت	تاریخ و شروع خاتمه
	نام مؤسسه				
۱					
۲					
۳					
۴					
۵					
سوابق یکی از اعضای هیئت مدیره:					
ردیف	نام و نام خانوادگی		محل خدمت	سمت	تاریخ و شروع خاتمه
	نام مؤسسه				
۱					
۲					
۳					
۴					
۵					
سوابق یکی از اعضای هیئت مدیره:					
ردیف	نام و نام خانوادگی		محل خدمت	سمت	تاریخ و شروع خاتمه
	نام مؤسسه				
۱					
۲					
۳					
۴					
۵					



اطلاعات مالی مربوط به مالیات، فروش آخرین سال تولید و دارایی های ثابت

۱- میزان مالیات متوسط سالانه (آخرین سال) مستند به اسناد مالیات های قطعی
۲- مبلغ فروش آخرین سال تولید مستند به قراردادهای منعقد
۳- میزان دارایی های ثابت مستند به اظهارنامه رسمی

♦ توضیح: اسناد مثبته مربوط به ردیف های ۱ و ۲ و ۳ بایستی پیوست شود.

استانداردهای محصول
۱- استانداردهای کیفیت
۲- استانداردهای تولید
۳- استانداردهای نصب

فهرست محصولات به فروش رفته طی پنج سال گذشته

ردیف	نام محصول	نام خریدار	تاریخ شروع	تاریخ خاتمه	مبلغ پیمان (ریال)
۱					
۲					
۳					
۴					
۵					

محصولات فوق توسط این شرکت فروخته شده و طبق درخواست قرارداد مربوطه به موقع در اختیار آن شرکت گذارده خواهد شد. چنانچه این صفحه گنجایش کافی نداشته باشد، لطفاً اطلاعات مربوطه را در صفحه دیگری ضمیمه نمایید.

فهرست معاملاتی که در دست اقدام می باشد

ردیف	نام محصول	نام خریدار	تاریخ شروع	تاریخ خاتمه	مبلغ پیمان (ریال)
۱					
۲					
۳					
۴					
۵					

معاملات فوق توسط این شرکت در حال انجام است و طبق درخواست، قرارداد مربوطه به موقع در اختیار آن شرکت گذارده خواهد شد.

ارزیابی مشتریان قبلی

ردیف	عنوان ارزیابی	ارزیابی		
		ضعیف	متوسط	خوب
۱	کیفیت کالا			
۲	عملکرد در دوره بهره برداری			
۳	کیفیت خدمات پشتیبانی			
۴	انجام بموقع تعهدات			

این فرم بایستی برای هر یک از معاملات انجام یافته توسط کارفرما تکمیل ، مهر و امضا و ارسال شود.

سیستم مدیریت کیفیت

ردیف	شرح سیستم مدیریت کیفیت	تاریخ استقرار	مدت استقرار
۱			
۲			
۳			

پشتیبانی و خدمات پس از فروش

ردیف	شرح	مدت
۱	پشتیبانی محصولات (گارانتی)	
۲	خدمات پس از فروش (وارانتی)	

چگونگی بسته بندی و حمل:
چگونگی نصب:
آموزش کاربرد و نگهداری تعمیرات:



گواهی نامه ها و سایر مدارک فنی به تفکیک جدول زیر ارایه گرد

ردیف	شرح مختصر مشخصات فنی مورد انتظار خریدار	توضیحات شرکت کننده در مناقصه در خصوص کنتور ارائه شده	صفحه سند
۱	مدارک و مستندات از مراجع ذیصلاح برای بهداشتی بودن کلیه قطعات کنتور که مستقیماً با آب آشامیدنی در تماس هستند		
۲	ارائه گزارش آنالیز برنج بدنه کنتور از مراجع ذیصلاح		
۳	ارائه گزارش نتایج آزمون تعیین ترکیب شیمیایی قطعات پلیمری از مراجع ذیصلاح داخل یا خارج از کشور		
۴	ارائه گواهی معتبر در عدم آزادسازی سرب از هیچ یک از قطعات در تماس با آب		
۵	ارائه گواهی از مراجع معتبر در مورد انطباق مکانیزم‌های وادراتی کنتور با استاندارد OIML R49		
۶	ارائه مدارک و مستندات مربوط به نتایج تست دبی های اصلی برای هر کنتور		
۷	ارائه نتایج مربوط به آزمون افت فشار		
۸	مدارک و مستندات مربوط به حداکثر افت فشار ناشی از قرار گرفتن کنتور در مسیر جریان همراه با ملزومات کنتور شامل مهره ماسوره واشرو فیلتر		
۹	ارسال کلیه مستندات و مدارک مربوط به تست دوام کنتورها		
۱۰	ارائه مستندات در خصوص مقاومت کنتور در برابر یخ زدگی و ترکیدگی ناشی از آن		
۱۱	ارائه کلیه مستندات تست دبی استارت کنتورها		
۱۲	ارسال مدارک حمل مکانیزم از اروپا (برای مکانیزم‌های ساخت اروپا)		
۱۳	ارسال مدارک مربوط به تعهد شرکت کننده به گارانتی		
۱۴	ارسال مدارک مربوط به تعهد شرکت کننده به خدمات بعد از فروش		
۱۵	ارسال مدارک مربوط به داشتن بیمه تفکیکی		
۱۶	ارسال مدارک مربوط به مقدار تولید در سال مالی گذشته		
۱۷	مدارک نمایندگی از برند تولید کننده مکانیزم		
۱۸	LAVORPPA EC (تصویر کلیه صفحه‌ها)		
۱۹	ارسال مدارک مربوط به فروش به شرکت های آبفا		
۲۰	نامه اعلام شماره بدنه کنتورهای نمونه		
۲۱	رضایت کارفرمایان قبلی		
۲۲	ارائه مدارک و مستندات کنترل کیفیت		
۲۳	ارائه مدارک و مستندات نظام کالیبراسیون		

بدینوسیله صحت مندرجات این پرسشنامه را اعلام می نماید. هرگاه کارفرما درخواست نماید کلیه اسناد و مدارکی که برای اثبات مطالب فوق الذکر مورد لزوم باشد ارایه خواهد شد.

تاریخ:

مهر تأمین کننده

نام و نام خانوادگی صاحبان امضای مجاز تعهدآور:

امضای نفر دوم

امضای نفر اول



فصل دوم

اسناد مناقصه



شرکت مهندسی آب و فاضلاب کشور

شرکت:

اسناد مناقصه

طرح:

مناقصه:

شامل: شرایط مناقصه، موافقتنامه، شرایط عمومی قرارداد، شرایط خصوصی قرارداد، مشخصات فنی خصوصی، فهرست بها و مقادیر کار، بخشنامه‌ها و دستورالعمل‌ها



دستورالعمل شرکت در مناقصه، کاربرد مناقصه و فرمها



الف: مقدمه

۱. دامنه کاربرد و کلیات

- ۱-۱. این دستورالعمل، برای مناقصه پیمان‌هایی که به یکی از روشهای متعارف واگذار می‌شوند، کاربرد دارد و از نظر مرحله برگزاری «یک مرحله‌ای» می‌باشد. این مناقصه تابع تمامی مفاد قانون برگزاری مناقصات و آیین نامه‌های آن و بخشنامه‌های مرتبط و همچنین قانون تجارت الکترونیک می‌باشد.
- ۱-۲. این دستورالعمل، شامل متن حاضر و پیوست آن، کاربرد مناقصه است. مفاد کاربرد مناقصه، از سوی مناقصه‌گزار، با توجه به ویژگی کارهای موضوع هر مناقصه، درج یا تکمیل می‌شود.
- ۱-۳. در این دستورالعمل، واژه‌ها و عبارات‌ها، معانی تعریف شده زیر را دارند:
- ۱-۳-۱. «نامه پذیرش»، یعنی نامه‌ای که طی آن «برگ پیشنهاد مناقصه» و هر توافق امضا شده از سوی دو طرف و پیوست شده به آن، به طور رسمی از سوی مناقصه‌گزار پذیرفته شده و به امضای مناقصه‌گزار رسیده است.
- ۱-۳-۲. «برگ پیشنهاد مناقصه»، یعنی مدرکی با همین عنوان که از سوی مناقصه‌گر تکمیل شده و شامل پیشنهاد امضا شده مناقصه‌گر برای کارهاست.
- ۱-۳-۳. «پیشنهاد مناقصه»، یعنی برگ پیشنهاد مناقصه و همه مدارک دیگری که مناقصه‌گر همراه با برگ پیشنهاد مناقصه تسلیم کرده، به همان گونه که در اسناد مناقصه آمده است. پیشنهاد مناقصه، ممکن است به منظور اختصار، به صورت «پیشنهاد» نیز به کار رود.
- ۱-۳-۴. «فراخوان» مشتمل بر آگهی یا «نامه دعوت به ارایه پیشنهاد» (دعوتنامه) می‌باشد و آگهی عنوان مدرکی است که از سوی مناقصه‌گزار در روزنامه‌های کثیرالانتشار با اطلاع رسانیده و «نامه دعوت به ارایه پیشنهاد»، عنوان مدرکی است که از سوی مناقصه‌گزار یا به تمام شرکت کنندگان منتخب، فرستاده شده و با وصول یکی از آنها، می‌توانند اسناد مناقصه را دریافت کنند. نامه دعوت به ارایه پیشنهاد، به اختصار «دعوتنامه» هم نامیده می‌شود. «فراخوان» صادره، قسمتی از اسناد مناقصه تلقی می‌گردد.
- ۱-۳-۵. «اسناد مناقصه»، مجموعه مدارکی با همین عنوان است که در قبال ارایه نامه دعوت به ارایه پیشنهاد، به مناقصه‌گران تحویل می‌شود، و حاوی مدارک یاد شده در ماده ۵ است.
- ۱-۳-۶. ستاد (سامانه تدارکات الکترونیکی دولت): سیستم انجام معاملات دستگاه‌های اجرایی (مناقصه و مزایده) در بستر وب که در آن کلیه مراحل مناقصه (درخواست خرید تا پرداخت) و مزایده (ثبت تا دریافت وجه) انجام می‌شود. مگر آنکه توسط دستگاه مناقصه گذار ترتیبی دیگر در دعوت نامه اعلام شده باشد.
- ۱-۴. این دستورالعمل، در هماهنگی با «نامه دعوت به ارایه پیشنهاد» تهیه شده است. در صورت مغایرت بین مفاد این دستورالعمل و دعوتنامه، مفاد دعوتنامه اولویت دارد.

۱-۵. این دستورالعمل، جزئی از اسناد قرارداد قرار نخواهد گرفت. این دستورالعمل، توضیح روش‌هایی است که در مراحل مختلف برگزاری مناقصه، از مرحله صدور دعوت‌نامه تا مرحله تصمیم مناقصه‌گزار مبنی بر واگذاری کارهای موضوع مناقصه، به یکی از مناقصه‌گران و مبادله قرارداد، یا انصراف مناقصه‌گزار از واگذاری کارها، به کار برده می‌شود و آگاهی‌هایی را برای تهیه پیشنهاد مناقصه، به مناقصه‌گر می‌دهد.

۱-۶. مناقصه‌گران، باید پیشنهاد خود را با توجه به قوانین و مقررات جمهوری اسلامی ایران، به ویژه قانون حداکثر استفاده از توان تولیدی و خدماتی در تامین نیازهای کشور، مصوب ۱۳۹۱، و مجوزهای مربوط درج شده در کاربرد مناقصه، که مناقصه‌گزار برای اجرای کارهای موضوع مناقصه در اختیار دارد، تهیه و تسلیم نمایند.

۱-۷. مناقصه‌گر، باید تمام دستورالعمل‌ها، فرم‌ها، کاربرگ‌ها، شرایط قرارداد، نقشه‌ها و مشخصات فنی، جدول‌ها، و دیگر اطلاعات اسناد مناقصه را به دقت مطالعه نموده و در صورت داشتن ابهام یا تناقض در اسناد می‌توانند مراتب را حداکثر (هفت) ۷ روز کاری قبل از تاریخ انقضاء مهلت تحویل اسناد، اعلام نموده و تقاضای توضیح کتبی نمایند. در این رابطه هرگونه توضیح، تجدید نظر، حذف یا اضافه نمودن اسناد و مدارک و نحوه تسلیم آنها کتبا از سوی مناقصه‌گزار اعلام و جزء اسناد و مدارک منظور می‌گردد. مناقصه‌گر، مسئول تامین و تکمیل اطلاعات خواسته شده در اسناد مناقصه، به گونه‌ای است که پیشنهاد تسلیم شده، پاسخگوی کامل اسناد مناقصه باشد. نقص مدارک پیشنهاد مناقصه یا عدم تکمیل اسناد مناقصه، به رد پیشنهاد منجر می‌شود.

۱-۸. در این دستورالعمل، اختیارهای مهندس مشاور در انجام امور مناقصه، در کاربرد مناقصه تعیین شده است

۱-۹. تاریخ پایه، تاریخی است که به عنوان تاریخ مبنای قرارداد، در قرارداد درج شده و در اسناد مناقصه، تعریف شده است.

۲. مناقصه‌گران واجد شرایط

۲-۱. مناقصه‌گرانی که در فرایند ارزیابی کیفی مناقصه‌گران (ارزیابی توان اجرای کار) دیصلاح تشخیص داده شده برای شرکت در مناقصه، دعوت می‌شوند و پاکت پیشنهاد مناقصه آنها بازگشایی می‌گردد.

۲-۲. با توجه به اینکه صلاحیت توان اجرای کار مناقصه‌گرانی که به مناقصه دعوت می‌شوند قبلاً احراز می‌شود، در مشارکت‌ها، هرگونه تغییر در مشارکت، منوط به تایید کتبی مناقصه‌گزار، پیش از تاریخ تسلیم پیشنهاد می‌باشد.

۲-۳. هر شرکت نمی‌تواند در یک مناقصه، عضو بیش از یک مشارکت باشد. اما می‌تواند به عنوان پیمانکار دست دوم، در بیش از یک پیشنهاد معرفی شود.

۲-۴. مناقصه‌گران، نباید به صورت مستقیم یا غیر مستقیم با اشخاصی که توسط مناقصه‌گزار برای انجام خدمات مشاوره و یا برای تهیه طرح و سایر مدارک مورد استفاده در کارهای موضوع مناقصه، منصوب شده‌اند، در زمینه کارهای مربوط به قرارداد موضوع مناقصه، مشارکت داشته باشند.



۳. مصالح و تجهیزات، و مبادی قابل قبول

- ۳-۱. مصالح، تجهیزات و کارهایی که قرار است از خارج کشور تحت این قرارداد تامین و یا انجام شوند، باید از مبدا کشورهایی که با جمهوری اسلامی ایران روابط تجاری دارند، تهیه شود.
- ۳-۲. واژه مبدا در این ماده، به معنی مکانی است که در آنجا مصالح و تجهیزات یا اجزای تشکیل دهنده آن‌ها، استخراج، فرآوری، یا تولید شده است. تولید، یعنی محصول تجاری شناخته شده‌ای که از طریق ساخت، فرآوری، یا مونتاژ قطعات اصلی، با مولفه‌های تشکیل دهنده آن از نظر مشخصات و یا نحوه استفاده، تفاوت کلی دارد.
- ۳-۳. مبدا مصالح و تجهیزات و کار، از ملیت مناقصه‌گر جدا است.
- ۳-۴. تمام تجهیزات و لوازم یدکی، باید نو، غیر مستعمل و اصلی باشند و از کارخانه تولیدکننده، برای مناقصه‌گزار تهیه و ارسال شود. پیشنهادی که شامل تجهیزات مستعمل، یا دوباره ساخته، یا تعمیر شده باشد، پذیرفته نخواهد شد.

۴. محل دریافت اسناد مناقصه

- ۴-۱. محل دریافت اسناد از سامانه ستاد (سامانه تدارکات الکترونیکی دولت) و یا مطابق شرایط ذکر شده در دعوت‌نامه می‌باشد.
- ۴-۲. هزینه‌های مناقصه‌گر، برای تهیه و تسلیم پیشنهاد و انجام مذاکرات، به عهده خود وی است و در صورتی که در کاربرد مناقصه به گونه دیگری تعیین نشده باشد، کارفرما بدون توجه به نحوه انجام یا نتیجه مناقصه، در مورد این هزینه‌ها مسئولیت و تعهدی ندارد.

ب: اسناد مناقصه

۵. اسناد مناقصه

- اسناد مناقصه شامل اجزای زیر است:
- ۵-۱. «فراخوان» مشتمل بر آگهی یا نامه دعوت به ارائه پیشنهاد (دعوت‌نامه).
- ۵-۲. دستورالعمل شرکت در مناقصه (متن حاضر و کاربرد مناقصه)، همراه با سایر کاربرگ‌ها.
- ۵-۳. برگ پیشنهاد قیمت.
- ۵-۴. موافقت‌نامه قرارداد و پیوست‌های آن (در صورت وجود) و شرایط قرارداد شامل شرایط عمومی و خصوصی قرارداد.
- ۵-۵. مشخصات فنی.
- ۵-۶. جدول‌ها (در صورت وجود)، از جمله جدول پرداخت‌ها، جدول زمانی کارها، جدول تضمین‌ها یا شاخص‌های عملکردی، جدول‌های داده‌ها و جدول (یا فهرست) مقادیر و قیمت‌ها.
- ۵-۷. فرم‌ها، گواهی‌نامه‌ها، تاییدیه‌ها و مدارک دیگر (در صورت وجود).



۵-۸. الحاقیه‌های صادره بعدی از طرف مناقصه‌گزار در طول برگزاری مناقسه.

۶. بررسی موضوع و اسناد مناقسه

۶-۱. مناقسه‌گر، باید قبل از تسلیم پیشنهاد مناقسه، اسناد مناقسه را به دقت بررسی کرده و تمام اطلاعات لازم، مانند حمل و نقل، وضع راه‌های دسترسی، بنادر، محل و موقعیت کارگاه و حوالی آن، شرایط محلی، قوانین و مقررات نافذ و جاری را، به دست آورد. مناقسه‌گر، پس از تسلیم پیشنهاد، نمی‌تواند استناد به ناآگاهی یا اشتباه خود کند.

۶-۲. مناقسه‌گر، می‌تواند (در صورت لزوم با هماهنگی مناقسه‌گزار) از محل کارگاه و امکانات موجود، بازدید به عمل آورد. مناقسه‌گزار، به نمایندگان مناقسه‌گر اجازه ورود را به زمین‌ها، ساختمان‌ها و تاسیسات مربوط، برای بازدید در حد اختیار و امکان خود می‌دهد. در صورتی که از سوی مناقسه‌گزار برنامه‌ای برای بازدید در کاربرگ مناقسه پیش‌بینی شده باشد، طبق برنامه پیش‌بینی شده، عمل خواهد گردید. مناقسه‌گزار، کارکنان، و عوامل وی، هیچ‌گونه مسئولیتی در خصوص بازدید از محل کار و هرگونه عواقب و مخارج ناشی از آن، ندارند. این بازدید، در راستای آگاه‌تر شدن مناقسه‌گر از شرایط کارهای موضوع مناقسه است، و نباید به عنوان جایگزینی برای بررسی دقیق اسناد مناقسه، تلقی شود. اطلاعات شفاهی ارایه شده از سوی مناقسه‌گزار یا مهندس مشاور، تعهدی برای مناقسه‌گزار ایجاد نمی‌کند، مگر آن که طی الحاقیه‌ای، به اسناد مناقسه افزوده شود.

۶-۳. شرکت در مناقسه و تسلیم پیشنهاد، به منزله آن تلقی خواهد شد که مناقسه‌گر تمام اسناد مناقسه را به دقت مطالعه کرده و اطلاعات مربوط به آن‌ها را تا حدی که يك مناقسه‌گر با تجربه می‌تواند به دست آورد، به دست آورده است، و ابهام یا اشتباهی به نظر او در اسناد مناقسه وجود ندارد (به استثنای موارد اعلام شده از سوی مناقسه‌گر در بند ۴-۶).

۶-۴. هر يك از مناقسه‌گران که در مورد مفهوم قسمتی از اسناد مناقسه، ابهام یا سوالی داشته باشد، می‌تواند به صورت کتبی یا الکترونیکی (منظور از الکترونیکی، دورنگار است)، مناقسه‌گزار را مطلع ساخته و تقاضای دریافت توضیح کتبی بنماید. نشانی مناقسه‌گزار در کاربرگ مناقسه، مشخص شده است. اگر به نظر مناقسه‌گر قسمتی از مفاد اسناد مناقسه اشتباه یا اشکالی از نظر مشخصات و یا محاسبات و غیره داشته باشد، مناقسه‌گر باید این اشتباه و اشکال را قبل از تسلیم پیشنهاد، در مهلت مقرر در کاربرگ مناقسه، منعکس کند و در صورت اقتضا، پیشنهاد اصلاحی خود را ارائه نماید. مناقسه‌گزار، به درخواست‌های ارائه توضیح یا اصلاح اسناد مناقسه، که در مهلتی که برای این منظور در کاربرگ مناقسه تعیین شده است، دریافت کند، کتباً پاسخ خواهد داد. پاسخ مناقسه‌گزار و شرح پرسش‌ها یا اشکال‌ها، به گونه‌ای که منبع درخواست آن‌ها مشخص نشود، برای تمام مناقسه‌گرانی که اسناد مناقسه را دریافت نموده و اعلام انصراف نکرده‌اند، به طور یکسان ارسال خواهد شد. عدم اظهارنظر مناقسه‌گر، به منزله بدون اشکال و واضح بودن اسناد مناقسه، از نظر وی تلقی خواهد شد.



۶-۵. در صورتی که در کاربرد مناقصه تعیین شده باشد، از نمایندگان منتخب مناقصه‌گران دعوت می‌شود در جلسه توجیهی که در مکان و زمان درج شده در کاربرد مناقصه برگزار می‌گردد، شرکت کنند. هدف از تشکیل این جلسه، تشریح کارهای موضوع مناقصه و پاسخ به پرسش‌هایی است که ممکن است در ارتباط با اسناد مناقصه مطرح شود. از مناقصه‌گران درخواست می‌شود در حد امکان، پرسش‌ها را کتبی یا از طریق دورنگار و حداقل یک هفته قبل از تشکیل جلسه، تسلیم مناقصه‌گزار کنند. متن پرسش‌های مطرح شده و پاسخ مربوط برای تمام مناقصه‌گرانی که اسناد مناقصه را دریافت نموده و اعلام انصراف نکرده‌اند، به طور یکسان ارسال خواهد شد. هرگاه در نتیجه برگزاری جلسه توجیهی، نیاز به اصلاح اسناد مناقصه باشد، این کار با صدور الحاقیه انجام می‌گیرد.

۷. تجدید نظر در اسناد مناقصه و صدور الحاقیه

۷-۱. مناقصه‌گزار، می‌تواند در هر زمان تا تاریخ تعیین شده در کاربرد مناقصه، یا در صورتی که در کاربرد مناقصه زمانی تعیین نشده است، مدت هفت (۷) روز پیش از آخرین روز تعیین شده برای تسلیم پیشنهادها، در پاسخ به توضیحات درخواست شده از سوی مناقصه‌گران، یا به هر دلیل دیگر و یا به صلاحدید خود، با صدور الحاقیه‌هایی، در اسناد مناقصه تجدید نظر به عمل آورده و یا موعد تسلیم یا گشایش پیشنهادها را به تعویق بیاورد.

۷-۲. هرگاه تجدید نظر در اسناد مناقصه مستلزم تغییر کارهای موضوع مناقصه باشد، باید مراتب طی الحاقیه‌ای به مناقصه‌گران اعلام گردد و فرصت کافی برای اعمال اصلاح و تغییر، به ایشان داده شود. مناقصه‌گران، باید بی‌درنگ وصول الحاقیه را اعلام کنند و چنین فرض خواهد شد که اطلاعات درج شده در آن، از سوی آن‌ها مورد توجه قرار خواهد گرفت.

۷-۳. الحاقیه‌ها، اجزای جدا نشدنی اسناد مناقصه محسوب می‌گردند.

ج: تهیه پیشنهاد

۸. زبان پیشنهاد

۸-۱. پیشنهاد مناقصه و تمام مکاتبه‌ها و مدارک مربوط به آن، باید به زبان (های) تعیین شده در کاربرد مناقصه باشد. هرگاه مدارکی به زبان دیگری باشد، باید ترجمه بخش‌هایی از آن که طبق اسناد مناقصه لازم است، به زبان تعیین شده نیز، ارائه شود و در صورت مغایرت، ترجمه اولویت خواهد داشت.

۹. مدارک تشکیل دهنده پیشنهاد مناقصه

پیشنهاد مناقصه، باید شامل مدارک زیر باشد:

۹-۱. تضمین شرکت در فرایند ارجاع کار (مناقصه)، طبق ماده ۱۲ دستورالعمل و دارای مشخصات



لازم مطابق مندرجات اسناد مناقصه .

- ۹-۲. برگ پیشنهاد قیمت، جدول (یا فهرست) مقادیر و قیمت‌ها (در صورت وجود) و آنالیز قیمت پیشنهادی (در صورت وجود) تکمیل، که به مهر و امضای مجاز توسط مناقصه‌گر رسیده است.
- ۹-۳. جدول‌های موجود در اسناد مناقصه، که از سوی مناقصه‌گر تکمیل شده است.
- ۹-۴. این دستورالعمل و سایر مدارک اسناد مناقصه که به مهر و امضای مناقصه‌گر رسیده باشد.
- ۹-۵. مناقصه‌گزار، تمام اطلاعات دریافتی را محرمانه تلقی کرده و از افشای آن، خودداری می‌نماید.
- ۹-۶. مناقصه‌گر، باید تمام یا قسمتی از اطلاعات تکمیلی زیر را نیز که در کاربرد مناقصه مشخص می‌شود، تسلیم کند و به آن‌ها متعهد باشد. مواردی از این اطلاعات که به تشخیص مناقصه‌گزار لازم باشد جزئی از پیشنهاد فنی بازرگانی مناقصه‌گر تلقی شود، در کاربرد مناقصه، تعیین می‌گردد.
- ۹-۶-۱. شرح سازمان و ساختار مدیریتی مناقصه‌گر، برای انجام کارهای موضوع مناقصه و نحوه ارتباط این سازمان، با سازمان کلی مناقصه‌گر.
- ۹-۶-۲. تفکیک کارهای موضوع مناقصه، که هر یک از اعضای مشارکت یا گروه‌های کاری مختلف مناقصه‌گر یا پیمانکاران دست دوم (در صورت وجود)، انجام خواهند داد.
- ۹-۶-۳. برنامه زمانی اجرای فعالیت‌های مختلف کارهای موضوع مناقصه

• تبصره- مناقصه‌گران، باید توجه داشته باشند که استانداردهای تعیین شده از سوی مناقصه‌گزار در اسناد مناقصه، برای طراحی، نیروی کار، مصالح و تجهیزات، حداقل است. مناقصه‌گر، می‌تواند از استانداردهای دیگری استفاده کند، مشروط بر آن که نشان دهد که موارد جایگزین شده، معادل یا برتر از استانداردهای تعیین شده در مشخصات فنی بوده و مورد تایید کارفرما است.

۹-۶-۴. مدارک مثبت، دال بر این که کالا، مصالح و تجهیزات، با مشخصات درخواست شده در مستندات و مشخصات فنی، تطبیق دارد. این مدارک، باید نشان دهد که مصالح و تجهیزات پیشنهادی و کشورهای مبدا آن‌ها، با اسناد مناقصه تطبیق دارد.

مدارک مثبت نشان‌دهنده تطبیق کالا با اسناد مناقصه، ممکن است به شکل گزارش، نقشه و اطلاعات بوده و باید موارد زیر را در برداشته باشند:

۱. شرح تفصیلی ویژگی‌های عملکردی و فنی کالا.
 ۲. فهرستی شامل مشخصات کامل منابع موجود جهت تهیه قطعات یدکی، ابزار مخصوص و غیره که برای کار کردن مداوم و مناسب کالا ضرورت دارد.
 ۳. توضیحی از مشخصات فنی و مدارک کافی، در مورد قابل قبول بودن کالا، مصالح و تجهیزات پیشنهادی، بر اساس مشخصات یاد شده.
 ۴. مناقصه‌گری که تامین کالا را پیشنهاد می‌دهد که خود تولیدکننده یا سازنده آن‌ها نیست، باید از سوی سازنده یا تولیدکننده آن تجهیزات، مجاز به تامین آن‌ها در داخل کشور باشد، و اطمینان دهد که سازنده تجهیزات، بر اساس ضوابط این دستورالعمل، یک شرکت واجد شرایط است.
- ۹-۷. مناقصه‌گر، باید جزئیات اقلام اصلی تجهیزات یا خدماتی را که از طریق پیمانکاران دست



دوم تامین می‌کند، با درج نام و ملیت پیمانکاران دست دوم پیشنهادی، شامل فروشندگان هر کدام از آن اقلام، در پیشنهاد خود ارایه کند. مناقصه‌گر می‌تواند برای انجام هر کاری بیش از یک پیمانکار دست دوم معرفی کند، اما نرخ و قیمت‌های تعیین شده در پیشنهاد، صرف‌نظر از آن که کدام یک از پیمانکاران دست دوم کار را انجام دهد، باید ثابت باشد.

مناقصه‌گر، باید اطمینان دهد که تمام پیمانکاران دست دوم پیشنهاد شده، واجد شرایط بوده و مصالح و تجهیزات یا خدماتی که قرار است توسط آن‌ها تامین شود، طبق شرایط ماده ۳ خواهد بود. مناقصه‌گزار، حق حذف هر یک از پیمانکاران دست دوم پیشنهادی را پیش از امضای پیمان، برای خود محفوظ نگاه داشته و پس از مذاکره بین مناقصه‌گزار و مناقصه‌گر، پیمانکاران دست دوم تایید شده، و کارهای مربوط به هر کدام از آن‌ها، فهرست خواهد شد.

۹-۸. مناقصه‌گران، می‌توانند پیشنهادات تسلیمی خود را تا به پایان رسیدن مهلت قانونی ذکر شده در سامانه ستاد اصلاح یا باز پس‌گیری نمایند و همچنین مناقصه‌گران نمی‌توانند بیش از یک پیشنهاد تسلیم نمایند، مگر آن که طبق کاربرد مناقصه، مناقصه‌گران، مجاز به ارایه پیشنهاد جایگزین باشند.

۹-۹. مدارک دیگری که طبق این دستورالعمل، به ویژه ماده ۲۲، درخواست شده است، باید همراه با پیشنهاد مناقصه ارایه گردد.

۹-۱۰. فهرستی از تمام مدارک و ضمایم تشکیل‌دهنده پیشنهاد مناقصه که دسترسی به آن‌ها را تسهیل کند، باید همراه پیشنهاد ارایه شود.

۹-۱۱. در مواردی که پیشنهاد از سوی یک مشارکت تسلیم شده باشد:

۹-۱۱-۱. تمام مدارک مورد نیاز پیش‌گفته، باید به صورتی امضا شود که قانوناً برای تمام اعضای مشارکت تعهدآور باشد و آنان را متعهد به تمام تعهدات پذیرفته شده از سوی مشارکت در پیشنهاد مناقصه کند. از این رو همراه پیشنهاد، باید وکالت‌نامه محضری با امضای تمام اعضای مشارکت، مبنی بر این که امضاکننده پیشنهاد، از سوی آنان اختیار تام برای امضای پیشنهاد را دارد، ارایه شود.

۹-۱۱-۲. نسخه‌ای از موافقت‌نامه مشارکت بین اعضا نیز، باید همراه پیشنهاد ارایه شود. موافقت‌نامه مشارکت، باید شامل موارد زیر باشد، اما محدود به آن‌ها نباشد:

۹-۱۱-۳. الف) این موضوع که اعضای مشارکت، به طور انفرادی و اشتراکی (تضامنی) متعهد به اجرای پیمان بوده و در قبال کارفرما، مسئول باشند.

۹-۱۱-۴. ب) درصد سهام هر یک از اعضا در مشارکت.

۹-۱۱-۵. پ) حیطه وظایف و مسئولیتهای هر یک از اعضا.

۹-۱۱-۶. یکی از اعضای مشارکت که مسئول ارائه بخش‌های کلیدی پیمان نیز هست، باید به عنوان رهبر مشارکت تعیین شود. این واگذاری اختیارها و مسئولیتهای، باید به صورت وکالت‌نامه‌ای رسمی که به امضاهای مجاز تمام اعضا رسیده است، همراه با پیشنهاد، ارائه شود. رهبر مشارکت، باید مجاز به قبول مسئولیت و دریافت دستورها و مکاتبه‌ها به نمایندگی از هر یک و تمام اعضای مشارکت باشد.



۱۰. قیمت‌های پیشنهاد

- ۱۰-۱. قیمت‌های پیشنهاد، باید به ترتیب تعیین شده در جدول (یا فهرست) مقادیر و قیمت‌ها (در صورت وجود) یا طبق نحوه مشخص شده در اسناد مناقصه، ارائه شوند.
- ۱۰-۲. در مواردی که طبق اسناد مناقصه، قیمت اقلام کار باید از سوی مناقصه‌گر پیشنهاد شود، قیمت هر یک از اقلام جدول (یا فهرست) مقادیر و قیمت‌ها، باید در مقابل آن نوشته شود. هرگاه قیمتی در مقابل آن نوشته نشده باشد، فرض بر این خواهد بود که قیمت آن قلم، در سایر اقلام جدول (یا فهرست) مقادیر و قیمت‌ها، منظور گردیده است.
- ۱۰-۳. قیمت‌های پیشنهاد، شامل قیمت‌های کامل کارهای مشروحه، از جمله سود مناقصه‌گر، هزینه‌های بالاسری مانند مالیات، عوارض گمرکی، سایر عوارض قانونی، بیمه تامین اجتماعی، مزایای قانونی کارکنان و کلیه ضرایب متعلقه و سایر هزینه‌های مشابه (مربوط به داخل یا خارج کشور) است، مگر این که در اسناد مناقصه، به روشنی مستثنی شده باشند. همچنین، این قیمت‌ها شامل تمام هزینه‌هایی است که ممکن است در جریان اجرای کارها و برای آن‌ها واقع شوند و باید در نظر گرفتن تمام مخاطره‌ها، مسئولیت‌ها، و تعهدهایی است که در اسناد مناقصه به صراحت یا به صورت ضمنی بیان شده و شرکت در مناقصه، بر مبنای آن‌ها صورت می‌گیرد. جدول (یا فهرست) مقادیر و قیمت‌های درج شده در اسناد مناقصه، ممکن است به صورت سرجمع تهیه شده باشد. در این صورت، پیشنهاددهندگان موظف هستند نسبت به تهیه فهرست تفصیلی و تکمیل آن، در صورت لزوم طبق اسناد مناقصه، اقدام نموده و به پیشنهاد خود پیوست کنند.
- ۱۰-۴. در صورت تناقض بین حاصل ضرب مقدار و واحد بهای هر قلم با قیمت کل آن قلم، قیمت کل آن قلم، مبنای خواهد بود. همچنین، در صورت تناقض بین حاصل جمع قیمت‌های کل اقلام با مبلغ پیشنهاد، مبلغ پیشنهاد مبنای خواهد بود.
- ۱۰-۵. رقم قیمت پیشنهادی برای کل کار به عدد و حروف در برگ پیشنهاد قیمت نوشته شود و در صورت وجود اختلاف رقمی که با حروف نوشته شده معتبر خواهد بود و برای تعیین برنده مناقصه ارقامی که به حروف نوشته شده، ملاک عمل می‌باشد و پیشنهادی که قیمت کل آن به حروف نوشته نشده باشد، مردود است.
- ۱۰-۶. پیشنهادهای مناقصه باید از هر حیث کامل و بدون قید و شرط بوده و هیچ نوع ابهام، خدشه، عیب، نقص، لاک‌گرفتگی و قلم‌خوردگی نداشته باشد. در صورت وجود خدشه یا نقص در اسناد و مدارک مناقصه، یا ارائه پیشنهاد مشروط، مبهم و برخلاف شرایط مناقصه و یا نداشتن تضمین کافی، آن پیشنهاد مردود است و عیناً به مناقصه‌گر مسترد می‌گردد.

۱۱. ارزش‌های پیشنهاد

- ۱۱-۱. پیشنهاد مناقصه، باید به ترتیب تعیین شده در کاربرد مناقصه، قیمت‌گذاری شود. اگر در اسناد مناقصه، به ترتیب‌های دیگری پیش‌بینی نشده باشد، شرایط زیر نافذ خواهد بود:
 - ۱-۱-۱. مصالح، خدمات و تجهیزاتی که از خارج کشور تامین می‌شود، باید بر اساس ارزش مشخص شده در کاربرد مناقصه قیمت‌گذاری شود. هرگونه تغییر و تحول در نرخ و نوع ارزش تأثیری بر انجام



تعهدات مناقصه گر نخواهد داشت. مصالح، خدمات و تجهیزات قابل تامین از داخل کشور، باید به ریال قیمت گذاری شود.

- ۱-۱-۲. مصالح، خدمات و تجهیزات قابل تامین از داخل کشور، باید به ریال قیمت گذاری شود.
- ۱-۱-۳. حمل و نقل، بیمه و دیگر خدمات جنبی مربوط به حمل مصالح و تجهیزات، عملیات ساختمان و نصب و راه اندازی باید به ریال یا ارز خارجی مورد نظر طبق شرایط پیمان، قیمت گذاری گردد.
- ۱-۲. سهم بخش ریالی از قیمت کل پیشنهاد، نباید از درصد مشخص شده در کار برگ مناقصه کمتر باشد.
- ۱-۳. اگر در کار برگ مناقصه، نرخ تبدیل برای ارز(ها) تعیین نشده باشد، نرخ های تبدیل حاکم در تاریخ پایه که از سوی بانک مرکزی جمهوری اسلامی ایران تعیین گردیده، نافذ خواهد بود.

۱۲. تضمین شرکت در فرآیند ارجاع کار (مناقصه)

۱۲-۱. مناقصه گر برای شرکت در مناقصه، باید تضمینی به مبلغ و مدت تعیین شده در کار برگ مناقصه که اعتبار آن از تاریخ آخرین مهلت تسلیم پیشنهادهای آغاز می شود را تامین و ارائه نماید.

۱۲-۲. پیشنهاد های فاقد تضمین شرکت در فرآیند ارجاع کار (مناقصه)، قابل قبول نبوده و رد خواهند شد.

۱۲-۳. تضمین های شرکت در فرآیند ارجاع کار (مناقصه) مناقصه گران، به استثنای برنده مناقصه و مناقصه گری که پیشنهاد وی در مرتبه دوم قرار می گیرد، در اسرع وقت آزاد شده و مراتب به مناقصه گران اعلام خواهد گردید

۱۲-۴. تضمین شرکت در فرآیند ارجاع کار (مناقصه) برنده مناقصه و مناقصه گری که پیشنهاد او در مرتبه دوم قرار دارد، پس از مبادله پیمان و تسلیم تضمین انجام تعهدات، به مناقصه گر بازگردانده می شود. در صورت لزوم، این تضمین به هزینه مناقصه گران در محدوده مدت تعیین شده برای تجدید آن، تمدید خواهد گردید.

۱۲-۵. تضمین شرکت در فرآیند ارجاع کار (مناقصه)، در حالت های زیر، ضبط می شود:

۱۲-۵-۱. هرگاه مناقصه گر پیشنهاد خود را در مدتی که اعتبار دارد، قبل از تعیین نتیجه نهایی مناقصه، پس بگیرد.

۱۲-۵-۲. در مورد برنده مناقصه، در صورتی که:

- (الف) پیمان را طبق ماده ۲۸ این دستورالعمل امضا نکند، یا
- (ب) تضمین اجرای تعهدات را، طبق ماده ۲۹ این دستورالعمل نسپارد.

۱۳. مدت اعتبار پیشنهاد مناقصه

۱۳-۱. پیشنهادها، باید از هر حیث از آخرین موعد تسلیم پیشنهادها برای مدتی که در کار برگ مناقصه مشخص شده است، معتبر باشند. پیشنهادهایی که برای مدت کمتری اعتبار داشته باشند، از سوی مناقصه گزار رد خواهند شد.

۱۴. شکل و امضای پیشنهاد مناقصه

۱۴-۱. پیشنهاد مناقصه، باید به ترتیب تعیین شده در این دستورالعمل و به ویژه ماده ۱۵، تهیه، تکمیل، و مهر و امضا اصل شود و فایبل مربوطه در محل های مورد نظر در قالب پاکات «الف»، «ب» و «ج»



در سامانه تدارکات الکترونیکی دولت (ستاد) www.setadiran.ir بارگذاری شود. و یا مطابق شرایط ذکر شده در دعوت نامه تکمیل شود.

۱۴-۲. پیشنهاد مناقصه، باید متضمن اطلاعات کامل در مورد مناقصه‌گر و نام کسانی که اختیار امضای اسناد تعهدآور و پیمان‌ها را دارند، باشد و باید به وسیله صاحبان امضای مجاز مناقصه‌گر براساس شرایط ذکر شده در ۳-۹ این دستورالعمل، امضا شود.

۱۴-۳. هرگونه پاک‌شدگی، قلم‌خوردگی یا تغییر در عبارت‌ها یا ارقام، باید با امضای مجاز و مهر مناقصه‌گر، مورد تایید قرار گیرد.

۱۴-۴. تمام صفحه‌ها و برگه‌های اسناد مناقصه و پیشنهاد، هرگونه الحاقیه‌ها و یا اصلاحیه‌ها باید به امضای الکترونیک دارندگان امضاء مجاز مناقصه‌گر رسیده و مهر شود.

۱۴-۵. پیشنهاد باید دارای تاریخ باشد.

د: تسلیم پیشنهادها

۱۵. بارگذاری پیشنهادها در سامانه تدارکات الکترونیکی دولت (ستاد)

۱۵-۱. اسناد و مدارک پیشنهاد مناقصه، باید به ترتیب زیر در پاکت‌های سه گانه ارائه شود.

۱۵-۲. مناقصه‌گران می‌بایست اسناد و مدارک خود را در قالب سه پاکت جداگانه «الف» و «ب» و «ج» تحویل نمایند. محتویات پاکت‌ها حاوی اسناد و مدارک پیشنهاد مناقصه، باید به ترتیب زیر در پاکت‌های سه گانه قرار داده شود. مستندات مذکور که شامل پاکت «الف»، «ب» و «ج» بوده و هر کدام بصورت جداگانه در مهلت مقرر بارگذاری و در انتها رسید و پرینت حاوی ساعت و تاریخ بارگذاری را اخذ نمایند.

۱۵-۲-۱. پاکت «الف» مربوط به تضمین شرکت در فرایند ارجاع کار (مناقصه):

پاکتی که با عنوان پاکت «الف» مشخص می‌شود و حاوی تضمین می‌باشد. اصل این تضمین بایستی به دبیرخانه حراست دستگاه مناقصه‌گزار تحویل و تصویر آن نیز در سامانه «ستاد»، در محل مورد نظر در موعد مقرر بارگذاری شود.

۱۵-۲-۲. پاکتی که با عنوان پاکت «ب» مشخص می‌شود و حاوی اسناد زیر است:

یک نسخه از اسناد مناقصه تعیین شده در ماده ۵ (به استثنای برگ پیشنهاد قیمت و جدول ضرایب جز فصول و جدول فهرست مقادیر قیمت‌ها)، تکمیل، مهر و امضای مجاز شده از سوی مناقصه‌گر، و تمام مدارک پیشنهاد مناقصه (موضوع بند ۳-۹ تا ۱۱-۹) و همچنین الحاقیه‌ها و سایر مدارک مندرج در کاربرگ و دستورالعمل شرکت در مناقصه.

در پاکت «ب»، هیچ‌گونه اطلاعی که به قیمت مربوط باشد و از آن تمام یا بخشی از مبلغ پیشنهادی قابل استخراج باشد، نباید قرار گیرد.

۱. ستاد (سامانه تدارکات الکترونیکی دولت): سیستم انجام معاملات دستگاه‌های اجرایی (مناقصه و مزایده) در بستر وب که در آن کلیه مراحل مناقصه (درخواست خرید تا پرداخت) و مزایده (ثبت تا دریافت وجه) انجام می‌شود.

۲-۱۵. پاکت «ج»، مربوط به پیشنهاد قیمت

پاکت دیگری که با عبارت پاکت «ج» مشخص می‌شود و حاوی برگ پیشنهاد قیمت، جدول ضرایب جز فصول یا جدول فهرست مقادیر قیمت‌ها و قیمت‌ها (در صورت وجود) تکمیل شود و آنالیز قیمت پیشنهادی (در صورت وجود) موضوع بند ۲-۹ و اطلاعات درخواستی موضوع بند ۱-۲۳ خواهد بود. لازم به ذکر است بارگذاری اسناد مذکور در سامانه ستاد می‌بایست مطابق فرمت و حجم فایل اعلامی در سامانه ستاد پس از امضای الکترونیکی (که قبلاً در خصوص دریافت آن اقدام گردیده) صورت پذیرد. ۳-۱۵. فایل‌های مربوط به پاکت‌های «ب» و «ج»، می‌بایست فقط در سامانه تدارکات الکترونیکی دولت بارگذاری شود (مگر اینکه در دعوت‌نامه به گونه دیگری ذکر شده باشد). اصل پاکت مذکور بعداً فقط از برنده مناقصه اخذ خواهد شد.

۱۶. مهلت تسلیم پیشنهاد

۱-۱۶. مناقصه‌گران باید پیشنهاد خود را با رعایت این دستورالعمل و به شرح درج شده در آن، تکمیل کنند و تا ساعت و تاریخ تعیین شده در کاربرگ مناقصه و سامانه تدارکات الکترونیک دولت (ستاد)، در سامانه تدارکات الکترونیکی دولت (ستاد) بارگذاری نمایند. یادآوری می‌نماید علاوه بر بارگذاری تصویر پاکت «الف» تضمین شرکت در فرآیند ارجاع کار در سامانه ستاد، اصل آن نیز بایستی در موعد مقرر به دبیرخانه حراست دستگاه مناقصه‌گزار تحویل گردد و همچنین پس از بارگذاری هر پاکت می‌بایست امضاء الکترونیک درج گردد. ۲-۱۶. مناقصه‌گزار، ممکن است به تشخیص خود، مهلت تسلیم یا گشایش پیشنهادها را طبق بند ۱-۷ تمدید کند. در این حالت، تمام حقوق و تعهدهای مناقصه‌گزار و پیشنهاد دهندگان، تابع مهلت تمدید شده است. ۳-۱۶. امکان بارگذاری، هرگونه پیشنهاد بعد از مهلت یادشده در اسناد یا سامانه ستاد وجود نخواهد داشت.

۱۷. اعلام عدم تمایل، اصلاح، جایگزینی و پس گرفتن پیشنهاد مناقصه

۱-۱۷. در صورتی که دریافت‌کننده اسناد مناقصه به هر علت مایل به شرکت در مناقصه نباشد، باید نسبت به عدم بارگذاری اسناد و یا بازپس‌گیری اسناد بارگذاری شده، اقدام نماید. ۲-۱۷. مناقصه‌گر، می‌تواند پیشنهاد خود را پس از تسلیم، اصلاح کرده یا پس بگیرد، به شرط آن که اصلاح پیشنهاد، یا اعلام تمایل به پس گرفتن آن، طبق بند ۳-۱۷، پیش از مهلت تعیین شده در سامانه ستاد باشد. ۳-۱۷. مناقصه‌گران قبل از پایان مهلت مندرج در سامانه تدارکات الکترونیک دولت (ستاد) درخصوص تسلیم پیشنهادات، امکان بازپس‌گیری اسناد و یا اصلاح و بارگذاری مجدد را دارا می‌باشند لذا توجه به مهلت تعیین شده بسیار مهم و ضروری است. لازم به ذکر است امکان اصلاح اسناد تا زمان درج شده برای ارائه پیشنهادات می‌باشد و پس از اتمام مهلت تعیین شده فقط امکان بازپس‌گیری جهت انصراف وجود دارد و امکان حضور در مناقصه بدلیل اتمام زمان بارگذاری مقدور نمی‌باشد.



بخش هـ: گشایش و ارزیابی پیشنهادها

۱۸. گشایش پیشنهادهای مناقصه، از سوی مناقصه‌گزار

۱۸-۱. کمیسیون مناقصه مناقصه‌گزار، پیشنهادها، اصلاحیه‌ها را در حضور نمایندگان مناقصه‌گران، که برای شرکت در جلسه گشایش پیشنهادها، در ساعت، تاریخ، و محل درج شده در کاربرگ مناقصه دعوت شده‌اند، باز می‌کند.

۱۸-۲. پس از تهیه فهرست اسامی پیشنهاددهندگان و شرکت‌کنندگان در جلسه، پیشنهادهای ارسالی باز گردیده و نام مناقصه‌گر خوانده می‌شود. پیشنهادهایی که درخواست پس گرفتن آن‌ها طبق ماده ۱۷ تسلیم شده باشد، باز نگردیده و باز نخواهند شد. پس از آن پاکت‌های پیشنهاد و اصلاحیه‌های آن‌ها، از سوی کمیسیون مناقصه، به ترتیب زیر، یکی پس از دیگری باز می‌شود:

۱۸-۲-۱. در جلسه بازگشایی پاکت ابتدا، پاکت «الف» و متعاقب آن در صورت وجود، اصلاحیه آن باز خواهد شد. هرگاه محتوای این پاکت، به ترتیب تعیین شده در بند ۲-۱۵ و شرایط دیگر این دستورا عمل کامل نباشد، پیشنهاد مردود تلقی شده و پاکت‌های «ب» و «ج»، عیناً به صورت ناگشوده به مناقصه‌گر بازگردانده خواهد شد.

۱۸-۲-۲. هرگاه محتوای پاکت «الف» به شرحی که در بالا بیان شد، کامل باشد، به شرح زیر عمل می‌گردد: ابتدا پاکت «ب» و متعاقباً اصلاحیه آن، باز خواهد شد و پس از ارزیابی شکلی آن (ها) توسط کمیسیون مناقصه و تأیید آن، پاکت «ج» مناقصه‌گران باز خواهد شد و کمیسیون مناقصه با توجه به مفاد ماده ۲۲، در مورد انتخاب مناسب‌ترین پیشنهاد، تصمیم خواهد گرفت.

در صورتی که پاکت «ب» کامل و منطبق با شرایط مندرج در بند ۲-۱۵ نباشد، پیشنهاد رد می‌شود. ۱۸-۲-۳. در جلسه افتتاح پاکت‌های «ج»، ابتدا نتیجه بررسی پاکت‌های «ب» اعلام خواهد شد و پاکت‌های «ج»، پیشنهادهایی را که مورد قبول واقع نشده است، عیناً مسترد داشته و پاکت‌های «ج» مناقصه‌گرانی که پاکت «ب» آنان مورد قبول واقع شده است، گشوده می‌شود. هرگاه بررسی قیمت‌ها و تجزیه و کنترل مبانی آن لازم باشد، کمیسیون مناقصه، می‌تواند بررسی آن را به کمیته فنی بازرگانی ارجاع کند. در این صورت، کمیته فنی بازرگانی، ظرف دو هفته نتیجه ارزیابی را به کمیسیون مناقصه اعلام می‌نماید.

۱۸-۳. نماینده مجاز هر یک از مناقصه‌گران می‌تواند در جلسه گشایش پاکت و جلسه گشایش پاکت مالی حضور یابد.

۱۸-۴. کمیسیون مناقصه، باید صورت جلسه گشایش پیشنهادها را، شامل فهرست اسامی مناقصه‌گران خریدار اسناد مناقصه، مناقصه‌گران پیشنهاد داده، مناقصه‌گران حاضر در جلسه، و سایر اطلاعات اعلام شده در جلسه‌ها را تهیه نماید.

۱۸-۵. پیشنهادهایی که در جلسه‌های گشایش پیشنهادها، گشوده نشده و خوانده نشده‌اند، تحت هیچ شرایطی مورد ارزیابی مجدد قرار نخواهند گرفت.



۱۹. توضیح پیشنهادها

۱۹-۱. هنگام ارزیابی پیشنهادها، مناقسه‌گزار ممکن است به تشخیص خود، از مناقسه‌گران درخواست ارائه توضیح در مورد پیشنهادهايشان بنماید. درخواست ارائه توضیحات و پاسخ آن، به صورت مکتوب بوده و نباید هیچ‌گونه تغییری در قیمت یا اصل پیشنهاد خواسته و یا داده شود. توضیحات یا اطلاعات فراهم شده به صورت مکتوب، جز جدانشدنی پیشنهاد محسوب می‌شود.

۲۰. بررسی مقدماتی پیشنهادها (ارزیابی شکلی)

۲۰-۱. کمیسیون مناقسه به منظور حصول اطمینان از این که پیشنهادها کامل هستند، تضمین‌های لازم فراهم شده است، مدارک به صورت مناسب امضای مجاز گردیده‌اند، و پیشنهادها طبق ضوابط تهیه و تنظیم شده‌اند، آن‌ها را بررسی مقدماتی خواهد کرد. کمیسیون مناقسه، این بررسی را در جلسه گشایش پاکت‌ها انجام می‌دهد.

۲۰-۲. کمیسیون مناقسه، می‌تواند از بی‌نظمی‌های جزئی عدم اجرای هر یک از تشریفات رسمی در پیشنهاد، که انحراف‌های عمده‌ای را شامل نشود، صرف نظر کند، به شرط این که در نتیجه ارزیابی مالی طبق ماده ۲۲، اثری نگذارد.

۲۰-۳. پیش از ارزیابی هر پیشنهاد مناقسه، مناقسه‌گزار مشخص می‌کند که آیا آن پیشنهاد قابل قبول است و با اسناد مناقسه تطبیق دارد یا خیر. پیشنهاد قابل قبول، پیشنهادی است که بدون مغایرت یا انحراف عمده، و نیز شرط‌ها و قیدهای غیر قابل قبول با اسناد مناقسه، تطبیق کند. مغایرت یا انحراف عمده، شرط‌ها و قیدهای غیر قابل قبول، آن‌هایی هستند که:

۱. برگستره، کیفیت و عملکرد کارهای موضوع مناقسه، اثر می‌گذارند.
۲. با حقوق مناقسه‌گزار یا تعهدهای مناقسه‌گر، تعیین شده در اسناد مناقسه، سازگار نیستند.
۳. انعکاس آن‌ها به صورت غیرمنصفانه، به وضعیت رقابتی پیشنهاددهندگان که پیشنهادها قابل قبول ارائه می‌کنند، اثر می‌گذارد.

۲۰-۴. اگر پیشنهادی قابل قبول نباشد، بعد از بازگشایی پاکت نباید با تصحیح موارد ناهماهنگ از سوی مناقسه‌گر، قابل قبول شناخته شود. تشخیص مناقسه‌گزار در مورد قابل قبول بودن پیشنهاد، تنها براساس محتویات پیشنهاد و بدون مراجعه به مدارک خارج از آن، صورت خواهد گرفت.

۲۱. تبدیل به ارز واحد

۲۱-۱. به منظور سهولت در ارزیابی و مقایسه پیشنهادها، تمام قیمت‌هایی که به ارز خارجی هستند، با نرخ تسعیر فروش برای معاملات مشابه، توسط بانک مرکزی جمهوری اسلامی ایران در تاریخ پایه، به ریال تبدیل شده و ملاک مقایسه قرار می‌گیرد.

۲۲. ارزیابی مالی

۲۲-۱. مقایسه مالی پیشنهادها، برای کالاهایی که از داخل کشور تامین می‌شوند، براساس قیمت



تحويل جلوی درب کارخانه سازنده، شامل مالیات‌ها و عوارض مربوط به اجزا و مواد خام وابسته به آن کالا بوده و برای کالا پیشنهاد شده از خارج، بر اساس تحويل در مقصد. و درخصوص مورد اول، به اضافه هزینه‌های حمل و نقل داخلی، نصب و دیگر خدمات لازم طبق پیمان انجام می‌شود. مقایسه، شامل هزینه‌های منتج از ارزیابی مالی مشروح در بند ۲۲-۲ نیز، می‌باشد.

۲۲-۲. در ارزیابی پیشنهادها از سوی مناقصه‌گزار، در صورت درج روش مشخص در کاربرد مناقصه علاوه بر قیمت‌های پیشنهاد، هزینه‌های زیر نیز با استفاده از اطلاعات موجود، به روش تعیین شده در کاربرد مناقصه، محاسبه گردیده و به قیمت پیشنهاد هر يك از مناقصه‌گران، اضافه خواهد شد.

۲۲-۲-۱. هزینه معادل انحراف‌های قابل اندازه‌گیری پیشنهاد، از مشخصات فنی اعم از آن که در پیشنهاد مشخص شده باشد یا خیر، در صورتی که در اسناد مناقصه این انحراف‌ها مجاز شناخته شده باشد.

۲۲-۲-۲. هزینه عدم تطبیق منطقی با مدت تکمیل پیمان، در صورتی که در اسناد مناقصه، این عدم تطبیق مجاز شناخته شده باشد.

۲۲-۲-۳. هزینه‌های بهره‌برداری و نگهداری قابل پیش‌بینی، در طول عمر مفید.

۲۲-۲-۴. مابه‌التفاوت هزینه تضمین‌های شاخص‌های عملکردی کارهای موضوع مناقصه پیشنهادی.

۲۲-۲-۵. هزینه اضافی کارها، خدمات، تاسیسات و غیره، که لازم است توسط مناقصه‌گزار یا اشخاص ثالث، انجام شود.

۲۲-۳. به استثنای موضوع بند ۲-۲۲، برای تکمیل کار زودتر از مدت پیمان، امتیازی داده نخواهد شد.

۲۲-۴. در صورتی که بنا به ویژگی‌های کارهای موضوع مناقصه، برای ارزیابی مالی، در کاربرد مناقصه معیارهای مشخص دیگری هم تعیین شده باشد، پیشنهاد به لحاظ آن معیارها نیز، ارزیابی خواهد شد.

۲۲-۵. هرگونه تغییر قیمت ناشی از اعمال روش‌های پیشگفته، تنها به منظور مقایسه پیشنهادها بوده و قیمت‌های اعلام شده از سوی مناقصه‌گران، بدون تغییر باقی خواهد ماند.

۲۳. اولویت سهم داخل

۲۳-۱. مناقصه‌گران، با توجه به قانون حداکثر استفاده از توان تولیدی و خدماتی در تامین نیازهای کشور مصوب سال ۱۳۹۱ مجلس شورای اسلامی، برای اطلاع مناقصه‌گزار از ارزش قراردادی کار داخل کشور، باید موارد زیر را به صورت صریح و شفاف در پیشنهاد خود بیان نموده و آن را در پاکت «ج» قرار دهند.

۱-۲۳. میزان ارزش قراردادی کارهای مهندسی که در ایران و توسط اشخاص ایرانی انجام می‌شود.

۲-۱-۲۳. ارزش کالا یا مواد اولیه، مواد انبوه (Bulk Material)، اقلام استاندارد تولید کشور ایران و منبع تامین آن، که در اجرای پیمان به کار می‌روند.

۳-۱-۲۳. میزان ارزش کالاهایی که ساخت آن‌ها، به سازندگان یا تولیدکنندگان ایرانی واگذار می‌شود، به همراه فهرست سازندگان ایرانی (Vendor List)، که برای ارجاع کار به سازنده، از بین آن‌ها انتخاب خواهد شد.



۲۳-۱-۴. میزان و ارزش تفکیکی کارهایی (Break Down) که راساً توسط عضو(های) ایرانی مشارکت، در ایران، انجام می شود.

۲۳-۱-۵. میزان و ارزش کالاهایی که در ایران ساخته یا تولید نمی شود، لیکن شریک خارجی خود را متعهد و ملزم می کند که نسبت به سامان دادن تولید آن ها در ایران، با همکاری سازندگان خارجی این تجهیزات (منفرداً و یا مشترکاً با سازندگان ایرانی)، اقدام کند.

۲۳-۱-۶. فهرست آنچه که، با ارجاع کارهای موضوع مناقصه به مشارکت ایرانی- خارجی، از سوی شریک خارجی مشارکت، پس از اجرای قرارداد به عنوان منافع کشور ایران، به صورت ماندگار در کشور ایجاد شده و باقی می ماند. (Benefit For Iran)

۲۳-۲. پیشنهادهایی که متکی بر ساخت داخل و استفاده از خدمات داخل کشور است، نسبت به تامین آن ها از خارج کشور، ترجیح دارند. نحوه ترجیح، در صورت لزوم، در کاربرگ مناقصه درج شده است.

۲۴. تماس با مناقصه گزار

۲۴-۱. از زمان گشایش پیشنهادها تا زمان امضای پیمان، هر گونه تماس مناقصه گر با مناقصه گزار در مورد مسایل مربوط به پیشنهاد، باید به صورت کتبی انجام شود.

و: واگذاری و مبادله قرارداد

۲۵. معیارهای واگذاری قرارداد

۲۵-۱. مشروط به ماده ۲۶، مناقصه گزار قرارداد را به مناقصه گری که پیشنهاد وی کامل و دارای مناسب ترین قیمت بوده و علاوه بر آن، واجد شرایط برای اجرای رضایت بخش قرارداد تشخیص داده باشد، واگذار خواهد کرد.

۲۶. حق قبول یا رد پیشنهادها

۲۶-۱. مناقصه گزار، حق دارد در چارچوب قانون برگزاری مناقصات و قانون تجارت الکترونیک و سایر قوانین مرتبط، هریک از پیشنهادها را قبول یا رد کرده و یا فرایند مناقصه را تجدید یا لغو نماید و تمام پیشنهادها را در هر زمان، پیش از ابلاغ نامه پذیرش، رد کند و از این بابت، هیچ مسئولیت و تعهدی را در برابر مناقصه گران، نخواهد داشت.

۲۶-۲. در صورت تجدید یا لغو مناقصه، کارفرما بی درنگ مناقصه گران را از تصمیم خود، مطلع می سازد.

۲۷. واگذاری قرارداد

۲۷-۱. پیش از انقضای مدت اعتبار پیشنهاد، مناقصه گزار، برنده مناقصه را به صورت کتبی یا الکترونیکی (منظور از الکترونیکی، دوزنگار است)، با ارسال نامه پذیرش، مطلع خواهد ساخت. مناقصه گر برنده مناقصه، باید وصول این ابلاغیه را به مناقصه گزار، اعلام کند.



۲۸. امضا و مبادله قرارداد

۲۸-۱. مناقصه‌گزار، پس از ابلاغ نامه پذیرش، اسناد قرارداد را (طبق نمونه موجود در اسناد مناقصه) با اعمال توافق‌های دو طرف، تهیه، و از مناقصه‌گر برنده مناقصه دعوت می‌کند، تا در مهلت تعیین شده در اسناد مناقصه، برای امضا و مبادله آن، به نشانی مناقصه‌گزار مراجعه کند. به موازات این امر، در سامانه تدارکات الکترونیکی دولت نیز اطلاع‌رسانی و مبادله قرارداد به طور همزمان صورت خواهد گرفت.

۲۹. تضمین انجام تعهدات

۲۹-۱. ظرف مدت تعیین شده در کاربرد مناقصه، پس از دریافت نامه پذیرش، مناقصه‌گر برنده مناقصه، باید تضمین انجام تعهدات را به مبلغ تعیین شده در کاربرد مناقصه، طبق شکل تعیین شده در اسناد مناقصه، تامین کرده و تحویل کارفرما نماید.

۲۹-۲. امتناع مناقصه‌گر برنده مناقصه، و یا تاخیر غیر موجه وی در امضای قرارداد، یا عدم ارائه تضمین انجام تعهدات، به مناقصه‌گزار حق می‌دهد که وجوه مربوط به تضمین شرکت در فرآیند ارجاع کار (مناقصه) را ضبط کرده و با برنده دوم، مبادرت به مبادله قرارداد نماید. در صورت امتناع برنده دوم، تضمین وی نیز ضبط شده، و مناقصه تجدید خواهد گردید.

۲۹-۳. در صورت تجدید مناقصه، مناقصه‌گزار بی‌درنگ مناقصه‌گران را از این امر، مطلع می‌سازد.

۳۰. فساد و تبانی، مصالحه به زیان دولت

۳۰-۱. هرگاه در جریان مناقصه، اطلاع حاصل شود که مناقصه‌گرانی به زیان مناقصه‌گزار یا منافع جمهوری اسلامی ایران، مصالحه کرده‌اند و مراتب به مناقصه‌گزار گزارش شود، و در صورتی که به تشخیص مناقصه‌گزار، این امر صورت گرفته باشد، مناقصه لغو خواهد شد و مناقصه‌گزار گزارش امر را با درج نام پیشنهاددهندگان که در این جریان شرکت داشته‌اند، برای اقدام قانونی، به مراجع ذیصلاح و سازمان برنامه و بودجه کشور ارسال خواهد کرد.

۳۱. رسیدگی به شکایات

۳۱-۱. هرگاه هر یک از مناقصه‌گران نسبت به اجرا نشدن موادی از قانون برگزاری مناقصات، اعتراض داشته باشد، می‌تواند در چارچوب قانون یاد شده، شکایت خود را مطرح کند.

کاربرگ مناقصه

اطلاعات کاربرد مناقصه در توضیح و تکمیل موادی از دستورالعمل شرکت در مناقصه، که به کاربرد مناقصه موکول شده است، یا اضافه نمودن موادی به آن می‌باشد. شماره بندهای درج شده در این کاربرد مناقصه، همان شماره بندهای مربوط در دستورالعمل شرکت در مناقصه می‌باشد. در صورت وجود تناقض، مفاد کاربرد مناقصه بر مفاد دستورالعمل شرکت در مناقصه اولویت دارد.





کاربرگ مناقصه	
۶-۱	مجوزهای مربوط به اجرای کارهای موضوع مناقصه، عبارتند از: کاربرد ندارد
۸-۱	مواردی که مهندس مشاور می‌تواند از طرف مناقصه‌گزار در چارچوب این دستورالعمل اقدام کند: (توضیح بر حسب نیاز)
۱-۴	مناقصه‌گران می‌بایست مطابق شرایط ذکر شده در دعوت‌نامه نسبت به دریافت اسناد مناقصه اقدام نمایند.
۲-۴	بخشی از هزینه‌های تهیه پیشنهاد، طبق ضوابط زیر پرداخت می‌شود: کاربرد ندارد
۲-۶	بازدید از محل انبار و تحویل کالا در صورت لزوم متعاقبا به مناقصه‌گران اعلام می‌گردد.
۴-۶	نشانی و مهلت ارسال پرسش‌های مناقصه‌گران، در مورد اسناد مناقصه، به شرح زیر است: نشانی: مهلت ارسال پرسش‌ها: حداکثر تا هفت (۷) روز کاری قبل از آخرین روز (مهلت) تعیین شده توسط دستگاه مناقصه‌گزار برای تسلیم پیشنهاد
۵-۶	جلسه توجیهی در صورت لزوم برگزار می‌شود.
۱-۷	مناقصه‌گزار، می‌تواند حداکثر تا مدت هفتاد و دو (۷۲) ساعت پیش از آخرین روز تعیین شده، برای تسلیم پیشنهادها با صدور الحاقیه در اسناد مناقصه، تجدید نظر به عمل آورده و یا موعد تسلیم یا گشایش پیشنهادها را، به تعویق اندازد.
۱-۸	زبان(های) اصلی پیشنهاد، مکاتبات و مدارک مربوط به آن، به شرح زیر است: زبان پیشنهاد و تمام مکاتبات و همچنین نامه‌ها به زبان فارسی است. اسناد و مدارک و مشخصات فنی، دستورالعمل‌های فنی و سایر مدارک فنی در صورت عدم وجود متن فارسی، متن انگلیسی معتبر است.
۶-۹	اطلاعات تکمیلی مورد نیاز، که مناقصه‌گر باید تمامی مدارک را با مهر و امضای اصل قلمی صاحبان امضاء مجاز تسلیم کند: • الف) با توجه به کارهای موضوع مناقصه، ردیف‌های اشاره شده در بند ۶-۹ برحسب نوع مناقصه • ب) علاوه بر موارد ذکر شده، اسناد و مدارکی که باید در پاکت «ب» قرار داده شود عبارتند از: ۱- برگ تکمیل شده تعهدنامه پیشنهاددهنده در مورد عدم شمول قانون منع مداخله کارمندان دولت در معاملات دولتی. ۲- تعهدنامه اجرا و پذیرش مسئولیت‌های ناشی از مقررات و اسناد و مدارک مناقصه و قرارداد. ۳- رونوشت مصدق اساس‌نامه شرکت، روزنامه رسمی حاوی آگهی تأسیس و ثبت شرکت و روزنامه‌های رسمی حاوی آخرین آگهی‌های تغییرات شرکت و دارندگان امضای مجاز که در زمان بازگشایی پاکات معتبر و قابل استناد باشد. ۴- پروانه بهره‌برداری به انضمام ارائه ظرفیت تولید ۵- اخذ گواهی‌نامه استاندارد اجباری تولیدکنندگان ۶- فرم مشخصات و سوابق مناقصه‌گر ۷- فرم خوداظهاری اعلام کارهای در دست اجرا و ظرفیت آماده بکار تکمیل شده. ۸- گواهی‌نامه ثبت نام مؤدیان مالیاتی و ارائه گواهی ثبت نام در مالیات بر ارزش افزوده معتبر. اشخاص حقوقی فاقد شماره اقتصادی باید جهت اخذ شماره اقتصادی به اداره‌ها و واحدهای مالیاتی مراجعه و ثبت نام نمایند. ۹- شناسه ملی موضوع آیین‌نامه «اختصاص شناسه ملی به کلیه اشخاص حقوقی ایرانی» تصویب‌نامه شماره ۱۶۶۱۹/ت ۳۹۲۷۱-هـ مورخ ۸۸/۱/۲۹ هیات وزیران. ۱۰- ارائه گواهی امضای صاحبان مجاز و تعهدآور دفاتر رسمی. ۱۱- ارائه کپی صفحات شناسنامه و کارت ملی صاحبان امضای مجاز و تعهدآور پیشنهاددهندگان.

کاربرگ مناقصه

۱۲. ارائه رونوشت مصدق صورت‌های مالی حسابرسی شده توسط سازمان حسابرسی یا اعضای جامعه حسابداران رسمی منتهی به سال و به بعد. (مطابق ماده ۲ آیین نامه راهکارهای افزایش ضمانت اجرایی و تقویت حسابرسی به شماره ۲۶۵۱۰/ت/۳۹۰۳۹ ک مورخ ۱۳۸۸/۰۲/۰۹، دستگاه‌های اجرایی مذکور در ماده (۵) قانون مدیریت خدمات کشوری- مصوب ۱۳۸۶- مکلفند از انعقاد قرارداد مازاد بر مبلغ ده برابر نصاب معاملات بزرگ موضوع قانون برگزاری مناقصات- مصوب ۱۳۸۳- با اشخاص مشمول این آیین‌نامه که فاقد صورت‌های مالی حسابرسی شده باشند، خودداری نمایند).

۱۳. مواردی که پیشنهاد از سوی یک مشارکت تسلیم شده باشد: موافقت‌نامه مشارکت به شرح مندرج در بند ۹-۱۱

ج) علاوه بر مدارک ذکر شده اسناد و مدارکی که باید در پاکت «ج» قرار داده شود عبارتند از:

۱. برگ پیشنهاد قیمت که باید طبق فرم پیوست شرایط مناقصه تکمیل شده باشد.
۲. جدول تفکیک مبلغ قرارداد، برای بخش‌های مختلف کار که باید طبق فرم مندرج در فهرست مقادیر کار تکمیل شده باشد.
۳. فهرست مقادیر و برآورد قیمت‌های تکمیل شده به صورت جدول تفکیکی شامل واحد، مقدار، قیمت واحد، قیمت کل و به شکل ریالی. در این قسمت ضریب پیمان یک می‌باشد.
- تذکر مهم: قیمت ارائه شده مندرج در برگ پیشنهاد قیمت باید با جداول فهرست مقادیر و برآورد قیمت‌ها و همچنین قیمت سرجمع هر بخش کار انطباق کامل داشته باشد. لذا هرگونه تغییر و تفاوت بین این قیمت‌ها و یا تخفیف در انتهای جداول در صورت عمدی بودن باعث مخدوش شدن و در نهایت رد پیشنهاد خواهد شد.

۶-۹

۴. فرم تکمیل شده تعهد بیمه تمام یا قسمتی از کار که مورد نظر کارفرما باشد.
مناقصه‌گر می‌بایست فایلهای مربوط به پاکتهای «الف»، «ب» و «ج» را پس از کنترل نمودن محتویات در موعد مقرر در سامانه تدارکات الکترونیکی دولت بارگذاری نماید. اصل تضمین شرکت در فرآیند ارجاع کار (پاکت «الف») نیز بایستی علاوه بر بارگذاری در سامانه "ستاد"، در موعد مقرر به دبیرخانه حراست دستگاه مناقصه‌گزار تحویل گردد.

- توضیح: شرکت کنندگان در مناقصه باید دو کنتور نمونه را برای هر قطر موضوع مناقصه همراه با ارائه پیشنهاد ارسال نمایند. نمونه‌های ارسالی همه مناقصه‌گران پس از بررسی و تست در آزمایشگاه مورد تایید کارفرما نزد کارفرما باقی مانده و قابل استرداد نمی‌باشد. همچنین نمونه‌های مربوط به برنده مناقصه به عنوان نمونه شاهد تلقی و هرگونه تغییر در مشخصات و ویژگی‌های کالای تحویلی نسبت به نمونه شاهد (مانند تغییر در نوع جنس مکانیزم، شرکت سازنده، برند و...) در طول قرارداد مجاز نیست. ضمناً عدم ارسال نمونه‌ها موجب عدم بازگشایی پاکت ج خواهد شد؛ حتی شرکت کنندگانی که قبلاً کنتورهای آنها توسط کارفرما خریداری شده است، از این امر مستثنی نیستند. ضمناً شماره بدنه و شماره پلمپ کنتورهای نمونه مناقصه در اسناد و با نامه مجزا به مناقصه‌گزار اعلام گردد. عدم ارسال نامه شماره بدنه و شماره پلمپ کنتورهای نمونه نیز موجب عدم بازگشایی پاکت ج خواهد شد.

ارائه پیشنهاد جایگزین مجاز نمی‌باشد.

۸-۹

نحوه قیمت‌گذاری و ارزش پیشنهادی و نرخ برابری ارز، به شرح زیر است: کاربرد ندارد

۱-۱۱

۳-۱۱





کاربرگ مناقصه	
۱-۱۲	مبلغ تضمین شرکت در فرآیند ارجاع کار (مناقصه) مطابق با فراخوان مناقصه و برابر ریال می‌باشد. زمان شروع اعتبار تضمین، باید تاریخ آخرین مهلت تسلیم پیشنهادهای باشد. این تضمین طبق آیین‌نامه تضمین برای معاملات دولتی به شماره ۱۲۳۴۰۲/ت ۵۰۶۵۹ هـ مورخ ۹۴/۹/۲۲ مصوبه هیات وزیران است.
۱-۱۲	در صورتی که مناقصه‌گر به صورت مشارکت باشد و مطابق مقررات سیستم بانکی کشور در زمان ارائه پیشنهاد، امکان اخذ یک تضمین شرکت در فرآیند ارجاع کار (مناقصه) به نام مشارکت وجود نداشته باشد امکان ارائه چندین تضمین شرکت در فرآیند ارجاع کار (مناقصه) مشروط به رعایت موارد مشروحه ذیل وجود دارد: (الف) ارائه تضمین شرکت در مناقصه از طرف رهبر گروه مشارکت به نمایندگی از طرف گروه مشارکت یا (ب) هر یک از اعضای مشارکت باید متناسب با سهم خود در مشارکت، تضمین شرکت در مناقصه ارائه نمایند. مبلغ تضمین هر یک از اعضا نباید از حاصلضرب «سهم آن عضو از مشارکت» در «مبلغ تضمین شرکت در مناقصه» کمتر باشد. (پ) مجموع مبلغ تضمین‌های ارائه شده اعضای مشارکت (بند الف فوق)، نباید کمتر از مبلغ تضمین شرکت در فرآیند ارجاع کار (مناقصه) باشد. (ت) از آنجا که اعضای مشارکت به صورت منفرداً، مشترکاً و متضامناً مسئول اجرای پیشنهاد مناقصه در مقابل مناقصه‌گزار و اشخاص ثالث هستند، لذا مشارکت باید طی نامه رسمی که در پاکت «الف» قرار داده خواهد شد اعلام نماید که در صورت تحقق هر یک از حالت‌های مندرج در بند ۵-۱۲ این دستورالعمل، دستگاه مناقصه‌گزار مجاز به ضبط تضمین شرکت در فرآیند ارجاع کار (مناقصه) کلیه اعضای مشارکت خواهد بود.
۱-۱۳	پیشنهادهای، باید تا ۱۸۰ روز پس از آخرین موعد تسلیم پیشنهادهای، اعتبار داشته باشد.
۲-۱۵	محتویات پاکت «ب» در یک نسخه و پاکت «ج»، باید به شمار یک نسخه اصل و یک نسخه رونوشت تهیه شود.
۱-۱۶	آخرین موعد و نشانی تسلیم پیشنهادهای: مطابق با فراخوان مناقصه است.
۱-۱۷	اگر خریدار اسناد مناقصه، مایل به شرکت در مناقصه و آرایه پیشنهاد نباشد، باید ظرف مهلت تعیین شده در فراخوان مناقصه، مراتب را به صورت کتبی به مناقصه‌گزار اعلام کند.
۱-۱۸	زمان و محل گشایش پیشنهادهای: مطابق فراخوان مناقصه
۱-۲-۲۲	نحوه تعیین هزینه انحراف‌های قابل اندازه‌گیری پیشنهاد، از مشخصات فنی: کاربرد ندارد
۲-۲-۲۲	نحوه تعیین هزینه تغییر زمان تکمیل: کاربرد ندارد
۳-۲-۲۲	نحوه تعیین هزینه نگهداری و بهره‌برداری: کاربرد ندارد
۴-۲-۲۲	نحوه تعیین هزینه مابه‌التفاوت هزینه تضمین یا شاخص‌های عملکردی: کاربرد ندارد
۵-۲-۲۲	نحوه تعیین هزینه اضافی کارها، خدمات، تأسیسات و غیره: کاربرد ندارد

کاربرگ مناقصه

<p>سایر معیارهای مورد نظر مناقصه گزار، در ارزیابی مالی پیشنهادهای و روش محاسبه آن‌ها عبارتند از:</p> <p>(الف) شرایط برگزاری مناقصه و تعیین برنده آن مطابق قانون برگزاری مناقصات به شماره ۱۳۰۸۹۰ مصوب سال ۱۳۸۳ مجلس شورای اسلامی می‌باشد.</p> <ul style="list-style-type: none"> • توضیح: با عنایت به موارد فوق، در صورتی که به تشخیص کمیسیون مناقصات حداقل قیمت پیشنهادی غیرمتعارف باشد یا در صورت وجود برآورد اولیه (با ملاحظه تمامی عوامل مهم و موثر در تعیین برآورد دقیق و به روز شده طرح، از جمله تغییرات قیمت از زمان تهیه برآورد تا زمان ارائه پیشنهادها، هزینه بالاسری)، بیش از ده درصد از برآورد اولیه کمتر یا بیشتر باشد، لازم است که کمیسیون مناقصه، برای تعیین صحت مبنای قیمت پیشنهادی مناقصه گر، از جهت توجیه پذیری آن (بالا بودن قیمت به نحوی که توجیه اقتصادی طرح منتفی گردد) یا قابل اجرا بودن مبلغ پیشنهادی (پایین بودن غیرمتعارف قیمت)، موضوع را به کمیته فنی-بازرگانی ارجاع نماید و کمیته مذکور حداکثر ظرف دو هفته نتیجه ارزیابی را به کمیسیون مناقصه اعلام می‌کند. کمیسیون مناقصه در جلسه بعدی پس از بررسی نتایج، برنده مناقصه را صورتجلسه و اعلام می‌نماید. <p>برنده دوم در صورتی اعلام می‌شود که تفاوت قیمت پیشنهادی وی با برنده اول کمتر از مبلغ تضمین شرکت در فرآیند ارجاع کار باشد.</p> <p>د) در صورتی که در بررسی و کنترل قیمت‌های پیشنهادی مناقصه گران معلوم شود که در حاصل ضرب و یا در جمع بندی و انتقال جمع مبالغ به صفحات بعد در جداول قیمت‌ها و سرجمع کل کار و برگ پیشنهاد اختلافی وجود دارد و همچنین نصاب تعیین شده جهت نسبت هزینه کارهای تهیه، حمل و نصب به شرح ذیل رعایت نشده باشد، باید مبلغ اختلاف روی کل قیمت‌های واحد و یا قیمت‌های اجزای کار بنحوی که قیمت کل پیشنهاد را تغییر ندهد، بصورت مناسبی سرشکن شود.</p> <p>قیمت‌های واحد و یا قیمت‌های اجزای کار که به ترتیب فوق بدست می‌آید قیمت‌های پیمان و مبنای پرداخت صورت‌حساب‌ها خواهد بود.</p>	<p>۴-۲۲</p>
<p>نحوه ترجیح سهم ساخت داخل و استفاده از خدمات داخلی، نسبت به خارج: کاربرد ندارد</p>	<p>۲-۲۳</p>
<p>تضمین انجام تعهدات باید ظرف ۷ روز از دریافت نامه پذیرش به مناقصه‌گزار تسلیم شود. در صورتی که مناقصه‌گر به صورت مشارکت باشد، تضمین انجام تعهدات باید به نام مشارکت تهیه گردد. برنده مناقصه باید نسبت به خرید هفت (۷) نسخه اسناد پیمان و انعقاد پیمان مبادرت نماید. در غیر این صورت تضمین شرکت در فرآیند ارجاع کار (مناقصه) وی، بدون هیچ تشریفات قانونی به نفع کارفرما ضبط میشود و حق هیچگونه اعتراضی ندارد.</p>	<p>۱-۲۹</p>



فرم‌ها و تعهدنامه‌ها



برگ پیشنهاد قیمت

امضاکننده (امضای اصل قلمی) زیر پس از بررسی و آگاهی کامل و پذیرش تعهد انجام و مسئولیت در مورد مطالب و مندرجات فراخوان مناقصه، دستورالعمل شرکت در مناقصه، کاربرگ مناقصه، موافقت‌نامه، پیوست‌ها، شرایط خصوصی و عمومی قرارداد، مشخصات فنی خصوصی و عمومی، فهرست مقادیر کار، تعهدنامه انجام و قبول مقررات و اسناد و مدارک مناقصه و پیمان، تعهدنامه عدم شمول قانون منع مداخله کارمندان در معاملات دولتی و به طور کلی تمامی مدارک و اسناد مناقصه
و پس از بازدید کامل از محل کار و با اطلاع کامل از جمیع شرایط و عوامل موجود از لحاظ انجام کارهای مورد مناقصه پیشنهاد می‌نمایم که:

عملیات موضوع مناقصه فوق را براساس شرایط و مشخصات مندرج در اسناد و مدارک مناقصه و قرارداد (به عدد) _____ ریال
(به حروف) _____ ریال انجام دهم.

۱. چنانچه این پیشنهاد مورد قبول قرار گیرد و به عنوان برنده مناقصه انتخاب شوم تعهد می‌نمایم که:
 - اسناد و مدارک قرارداد را براساس مراتب مندرج در اسناد و مدارک مناقصه امضا نموده و همراه تضمین انجام تعهدات حداکثر ظرف مدت هفت (۷) روز از تاریخ دریافت نامه پذیرش و امضای قرارداد به عنوان برنده مناقصه (به استثنای روزهای تعطیل) تسلیم نمایم.
 - ب - ظرف مدت مقرر در قرارداد، تمهیدات لازم را فراهم نموده و شروع به کار نمایم و کلیه کارهای موضوع قرارداد را در مدت مندرج در اسناد و مدارک مناقصه به‌تمام برسانم.
۲. تایید می‌نمایم که کلیه ضمایم اسناد و مدارک مناقصه جزء لاینفک این پیشنهاد محسوب می‌شود.
۳. تایید می‌نمایم برگه‌های اطلاعاتی که توسط این شرکت تکمیل شده، جز لاینفک اسناد بوده و چنانچه مغایرتی بین آن‌ها و مشخصات فنی وجود داشته باشد، آن را طبق نظر کارفرما بدون بار مالی اصلاح نمایم.
۴. تایید می‌نمایم که این پیشنهاد تا یکصد و هفتاد (۱۷۰) روز بعد از آخرین موعد تسلیم پیشنهادها معتبر می‌باشد.
۵. اطلاع کامل دارم که دستگاه مناقصه‌گزار، در چارچوب قانون برگزاری مناقصات، ملزم به پذیرش هیچ یک از پیشنهادهایی که دریافت کرده است از جمله پیشنهاد با کمترین مبلغ، نیست.

۶. تحت عنوان تضمین شرکت در فرآیند ارجاع کار (مناقصه) و به منظور تعهد به امضا و مبادله قرارداد و تسلیم تضمین انجام تعهدات، تضمین مندرج در فراخوان را به نفع کارفرما در پاکت «الف» تقدیم داشته‌ام.

محل مهر و امضای مجاز و تعهدآور مناقصه‌گر

۱. نام و نام خانوادگی	۲. نام و نام خانوادگی	مهر شرکت
تاریخ	تاریخ	
امضاء	امضاء	

محل امضای اعضای کمیسیون مناقصه

نماینده مدیر عامل: نماینده واحد درخواست کننده:

ذیحساب:

سایر اعضای حاضر در جلسه:

فرم شماره (۱) مشخصات و سوابق مناقصه‌گر

این مناقصه‌گر با امضای جدول ذیل، علاوه بر ارائه اطلاعات مربوطه، صحت کلیه اطلاعات ارائه شده در این بخش را نیز تأیید می‌کند. ضمناً مناقصه‌گر متعهد می‌شود در صورت عدم صحت جزئی یا کلی اطلاعات ارائه شده، کلیه زیان‌های وارده به دستگاه اجرایی را- که این دستگاه راساً تعیین می‌کند- بدون نیاز به اثبات در محکمه، جبران نماید.

نام شرکت یا موسسه:

شماره ثبت: تاریخ ثبت: / / محل ثبت:

مطالب مندرج در گواهی‌نامه پروانه بهره‌برداری:

شماره پروانه بهره‌برداری: آخرین تاریخ صدور پروانه: / /

ظرفیت تولید:

شماره اقتصادی مندرج در گواهی ثبت نام مودیان مالیاتی:

شناسه ملی:

امضاهای مجاز تعهدآور به شرح جدول ذیل می‌باشد:

ردیف	نام	نام خانوادگی	سمت	صادره از	نام پدر	نمونه امضا
۱						
۲						
۳						



نمونه مهر

ارایه رونوشت روزنامه رسمی مربوط به ثبت و همچنین در صورت تغییرات، ارایه روزنامه آخرین تغییرات شرکت الزامی است. ارایه رونوشت گواهی نامه ثبت نام مودیان مالیاتی الزامی است.

آیا رونوشت روزنامه رسمی و تصویر آخرین تغییرات پیوست می باشد؟

آری خیر

آیا رونوشت گواهی نامه ثبت نام مودیان مالیاتی پیوست می باشد؟

آری خیر

آیا رونوشت کارت شناسایی ملی پیوست می باشد؟

آری خیر

آیا رونوشت گواهی نامه پروانه بهره برداری تولیدکننده پیوست می باشد؟

آری خیر

در این فرم نمونه امضاهاى مجاز، تعهدآور و مهر شرکت بایستی در یکی از دفاتر اسناد رسمی و یا نزد مراجع قضایی گواهی شده و مورد تایید قرار گیرد.

فرم شماره (۲) اطلاعات هویتی و تماس تامین کننده

مربوط به مناقصه:

اطلاعات تامین کننده	
۱	نام شرکت
۲	نام و سمت دارنده / دارندگان حق امضا طبق آگهی آخرین تغییرات
۳	آدرس دقیق شرکت
۴	کد پستی
۵	صندوق پستی
۶	شماره تلفن ثابت با پیش شماره
۷	شماره همراه
۸	تلفکس
۹	پست الکترونیکی
۱۰	نام، کد شعبه و آدرس بانک طرف حساب تامین کننده جهت ارائه تضامین
۱۱	کد اقتصادی شرکت
۱۲	شناسه ملی شرکت
۱۳	ظرفیت تولید شرکت
۱۴	شماره پروانه بهره برداری
۱۵	تاریخ صدور پروانه
۱۶	ظرفیت استفاده شده تولید

- تذکر: مناقصه گر می بایست اطلاعات خواسته شده در جدول بالا را تکمیل نموده و به همراه اسناد مطابق ترتیب ذکر شده، ارائه دهد. این فرم ملاک مکاتبات آتی مناقصه گزار خواهد بود لذا در تکمیل آن دقت فرمایید.



فرم شماره (۳) فرم خود اظهاری اعلام کارهای در دست اجرا و ظرفیت آماده به کار

مطابق ماده ۲۹ آیین نامه اجرایی بند «ج» ماده (۱۲) قانون برگزاری مناقصات در جهت رعایت ظرفیت‌های آزاد تولید، امضا کننده زیر (امضای اصل قلمی) متعهد می‌گردد در تاریخ برای حضور در مناقصه کارهای در دست اجرا و یا کارهایی که اخیراً برنده شده است به شرح زیر می‌باشد و با آگاهی از ظرفیت‌های تولید و تعداد کار در دست اجرا، ظرفیت آماده به تولید لازم برای شرکت در مناقصه و عقد قرارداد مذکور را با مبلغ تعیین شده دارا می‌باشم.

(مبالغ به میلیون ریال)

ردیف	نام پروژه	نام دستگاه اجرایی طرف قرارداد	مبلغ قرارداد	مبلغ کارکرد قرارداد	ظرفیت تولید	ظرفیت اشغال شده	ظرفیت آزاد

چنانچه اثبات شود تامین کننده به دلیل تکمیل ظرفیت تولید (انعقاد قراردادهای جدید، بازدید، استعلام ظرفیت خالی از مراجع ذیربط و ...) قادر به تامین کالای مورد مناقصه نیست، مسئولیت تاخیر در انجام تعهدات قرارداد که به عهده تامین کننده بوده است و مطابق با دستورالعمل رسیدگی به تخلفات ناشی از عدم رعایت ضوابط ارجاع کار با این شرکت رفتار می‌گردد.

تاریخ:

امضای مجاز و تمهیدآور:



فرم شماره (۴) تعهدنامه پیشنهاددهنده در مورد عدم شمول قانون منع مداخله کارمندان در معاملات دولتی مورخ ۱۳۳۷/۱۰/۲۲

مربوط به مناقصه:

این پیشنهاددهنده با امضای اصل قلمی ذیل این ورقه، بدین وسیله تأیید می‌نماید که مشمول ممنوعیت مذکور در قانون منع مداخله کارمندان دولت در معاملات دولتی مصوب دی ماه ۱۳۳۷ نمی‌باشد و چنانچه خلاف این موضوع به اثبات برسد، کارفرما یا مناقصه‌گزار حق دارد که پیشنهاد ارائه شده برای مناقصه فوق را مردود و تضمین شرکت در فرایند ارجاع کار (مناقصه) را ضبط نماید.

همچنین قبول و تایید می‌گردد که هرگاه این پیشنهاددهنده برنده مناقصه فوق تشخیص داده شود و به عنوان تأمین‌کننده، پیمان مربوط را امضاء نماید و خلاف اظهارات فوق در خلال مدت قرارداد (تا تحویل موقت) به اثبات برسد یا چنانچه افرادی را که مشمول ممنوعیت مذکور در قانون فوق هستند در این قرارداد سهیم و ذی‌نفع نماید و یا قسمتی از کار را به آنها محول کند کارفرما حق خواهد داشت که قرارداد را فسخ و تضمین انجام تعهدات تأمین‌کننده را ضبط و خسارات وارده در اثر فسخ قرارداد و تأخیر اجرای کار را از اموال او اخذ نماید. تعیین میزان خسارت وارده با تشخیص کارفرما می‌باشد.

این پیشنهاددهنده متعهد می‌شود چنانچه در حین اجرای قرارداد به دلیل تغییرات و یا انتصابات در دستگاه دولت مشمول قانون مزبور گردد مراتب را بلافاصله به اطلاع کارفرما برساند تا طبق مقررات به قرارداد خاتمه داده شود، بدیهی است چنانچه این پیشنهاددهنده مراتب فوق را بلافاصله به اطلاع نرساند نه تنها کارفرما حق دارد قرارداد را فسخ نموده و تضمین‌های مربوط را ضبط نماید بلکه خسارات ناشی از فسخ قرارداد و یا تأخیر در اجرای کار را نیز بنا به تشخیص خود از اموال این پیشنهاددهنده وصول خواهد نمود.

مضافاً این پیشنهاددهنده اعلام می‌دارد که بر مجازات‌های مترتب بر متخلفین از قانون فوق آگاهی کامل دارد و در صورت تخلف مستحق مجازات‌های مربوطه می‌باشد.

نام پیشنهاددهنده:

تاریخ:/...../...

نام و نام خانوادگی و امضای مجاز تعهدآور و مهر پیشنهاددهنده:



فرم شماره (۵)، تعهدنامه اجرا و پذیرش مسئولیت‌های ناشی از مقررات و اسناد و مدارک عمومی مناقصه و قرارداد

مربوط به مناقصه:

- الف: بدین وسیله تأیید می‌نماید که مهر و امضای اصل قلمی مجاز این پیشنهاددهنده در آخر این اوراق نشان‌دهنده اطلاع کامل این پیشنهاددهنده از متن قوانین، مصوبات، آئین‌نامه‌ها، دستورالعمل‌ها، بخشنامه‌ها و بطور کلی اسناد و مدارک نامبرده شده در بند ج ذیل می‌باشد.
 - ب: همچنین بدین وسیله تأیید می‌نماید که اسناد و مدارک موضوع بند ج ذیل نیز جزو اسناد و مدارک این مناقصه و قرارداد است و متن و مفاد و ترتیبات مقرر شده در آنها در ارتباط با این مناقصه و پیمان، مورد قبول این پیشنهاددهنده بوده و تمامی مسئولیت‌های لازم و نیز اجرای کامل آنها نیز بدین وسیله توسط این پیشنهاددهنده تقبل و تعهد می‌شود.
 - ج: فهرست مقررات و اسناد و مدارک عمومی مناقصه و قرارداد:
 ۱. قانون برگزاری مناقصات مصوب ۱۳۸۳/۰۱/۲۵ مجلس شورای اسلامی.
 ۲. مصوبه ۱۳۳۴۰۲/۱۲۳۴۹ت/۵۰۶۵هـ مورخ ۱۳۹۴/۰۹/۲۲ هیئت وزیران با موضوع آیین‌نامه تضمین معاملات دولتی
 ۳. آئین‌نامه و مقررات حفاظتی کارگاه‌های ساختمانی.
 ۴. ماده ۵۵۸ قانون مجازات عمومی در مورد حفظ آثار مذهبی یا ملی یا تاریخ.
 ۵. بخش‌نامه‌های شماره ۱۵۷۹۷/۴-۵ مورخ ۱۳۷۰/۳/۲۵ (موضوع مصوبات جلسه ۲۴۰ شورای عالی تامین اجتماعی) و ۱۴۹/۱۰/۱۱ مورخ ۱۳۷۳/۱۰/۲۸ و ۱۴ جدید درآمد مورخ ۱۳۸۰/۰۵/۰۶ و شماره ۱۴/۵ مورخ ۱۳۸۳/۱۱/۱۸ سازمان تامین اجتماعی و ضمیمه آن راجع به میزان درصد حق بیمه پیمانکاران.
 ۶. مشخصات فنی عمومی کارهای مرتبط طبق نشریات سازمان برنامه و بودجه کشور
 ۷. بخش‌نامه شماره ۵۵۴/۱۶۰۵ مورخ ۱۳۵۹/۴/۲۴ سازمان برنامه و بودجه و فرم قرارداد کارفرمایان و کارگران جهت کار معین در کارگاه‌های ساختمانی، تاسیساتی، راه‌سازی
 ۸. بخشنامه شماره ۵۴/۶۰۰ مورخ ۱۰۱۷۴۰/۵-۵۴/۶۰۰ مورخ ۱۳۵۹/۰۲/۲۳ در مورد تحویل موقت تدریجی کار
 ۹. بخشنامه شماره ۴۶۰۱۱/۲/۲۰۱/۰۵/۴ مورخ ۹۴/۰۱/۱۶ در خصوص اجرای قانون خدمت وظیفه عمومی مصوب ۱۳۹۰
 ۱۰. مصوبه نامه شماره ۶۳۶۱۳/ت/۵۱۹۶۶هـ مورخ ۱۳۹۴/۰۵/۱۹ هیئت وزیران در خصوص ممنوعیت خرید کالاهای خارجی دارای تولید مشابه داخل و حمایت از تولید تجهیزات داخلی
 ۱۱. سایر مقررات جاری که به هر نحو در ارتباط با این مناقصه و قرارداد و اجرای آن می‌باشد.
- نام پیشنهاددهنده: تاریخ:/...../....
- نام و نام خانوادگی و امضای مجاز تعهدآور و مهر پیشنهاددهنده:

فرم شماره (۶) بیمه نامه ها

مربوط به مناقصه:

این پیشنهاددهنده با امضاء ذیل این ورقه بدین وسیله تأیید می نماید که چنانچه بعنوان برنده مناقصه فوق انتخاب گردد در موقع عقد قرارداد آن قسمت از عملیات موضوع قرارداد مناقصه مزبور را بطوریکه در شرایط مناقصه و شرایط عمومی قرارداد پیش بینی شده است در مقابل حمل و با خطرات احتمالی مربوط به انجام قرارداد نزدیکی از شرکت های بیمه مورد قبول کارفرما بشرح جدول زیر بیمه نماید.

عملیات موضوع بیمه	حوادث موضوع بیمه	مبلغ کل مورد بیمه	هزینه بیمه
کلیه عملیات مورد قرارداد			

ضمناً تأیید می نماید که جدول فوق الذکر با اطلاع کامل از نرخ بیمه و فرانشیز و غیره تکمیل و در پاکت «ج» تسلیم شده است.

همچنین تأیید می شود در موقع مبادله قرارداد بیمه نامه مربوط تنظیم و تسلیم گردد و چنانچه بعلت تشریفات بیمه یا هر علت دیگر این امر میسر نشود تا حداکثر سه (۳) ماه پس از مبادله قرارداد مکلف به تسلیم بیمه نامه مربوط بوده و در صورت تاخیر آنگاه دستگاه اجرائی مطابق شرایط عمومی قرارداد راساً در این مورد اقدام خواهد نمود و البته چنانچه در این خلال حوادث سوئی پیش آمد نماید که به عملیات انجام شده آسیب وارد نماید این پیشنهاددهنده مسئول خسارات ناشیه می باشد.

تاریخ:/...../...

نام پیشنهاددهنده:

نام و نام خانوادگی و امضای مجاز تعهدآور و مهر پیشنهاددهنده:



بسمه تعالی

ضمانتنامه شرکت در فرایند ارجاع کار

(کاربرگ شماره یک)

نظر به اینکه [نام متقاضی] باشناسه حقیقی/حقوقی به نشانی [کد پستی] مایل است در ارجاع کار/لماقصه/مزایده موضوع ارجاع کار شرکت نماید،

[نام ضامن] از [نام متقاضی] در مقابل [نام کارفرما/نیفتم] برابر مبلغ [ریال لارز تضمین] تمهید می نماید چنانچه [نام کارفرما/نیفتم] به [نام ضامن] اطلاع دهد که پیشنهاد شرکت کننده نامبرده مورد قبول واقع شده و موضوع ارجاع کار در پایگاه اطلاع رسانی مناقصات/معاملات درج شده و مشارالیه از امضای پیمان مربوط یا تسلیم ضمانت نامه انجام تمهیدات استتکاف نموده است، تا میزان [ریال لارز همبستگی] را که [نام کارفرما/نیفتم] بخواهد نماید، به محض دریافت لولین تقاضای کتبی واصله از سوی [نام کارفرما/نیفتم] اینکته احتیاجی به اثبات استتکاف یا اقامه دلیل ویا صدور اظهارنامه یا اقلنمی از مجاری قانونی یا قضایی داشته باشد، در وجه یا حواله کرد [نام کارفرما/نیفتم] بپردازد.

مدت اعتبار این ضمانتنامه سه ماه است و تا آخر ساعت اعلری روز [سه ماه تا آخرین تاریخ تحویل پیشفهد] معتبر می باشد این مدت بنابه درخواست کتبی [نام کارفرما/نیفتم] ای مدت سه ماه دیگر قابل تمدید است ودر صورتیکه [نام ضامن] نتواند یا نخواهد مدت این ضمانتنامه را تمدید کند و یا [نام متقاضی] موجب این تمدید را فراهم نسازد و [نام ضامن] را موفق به تمدید ننماید، [نام ضامن] تمهید است بدون اینکه احتیاجی به مطالبه مجدد باشد، مبلغ درج شده در این ضمانتنامه را در وجه یا حواله کرد [نام کارفرما/نیفتم] پرداخت کند. چنانچه مبلغ این ضمانتنامه در مدت مقرر از سوی [نام کارفرما/نیفتم] مطالبه نشود، ضمانتنامه در سررسید، خود به خود باطل و از درجه اعتبار ساقط است، اعم از اینکه مسترد گردد یا مسترد نگردد.

در صورتیکه مدت ضمانتنامه بیش از سه ماه مد نظر کارفرما باشد با اعلام در اسناد فرایند ارجاع کار واگهی در روزنامه کثیرالانتشار میسر خواهد بود. درصورت ضبط ضمانت نامه موضوع به اطلاع سازمان مدیریت و برنامه ریزی کشور برسد.

دفتر [نام دولت]



فرم شماره (۸) فرم خوداظهاری صحت رونوشت برابر اصل مدارک و تعهد برابر اصل بودن مهر امضاء با امضاء اصل قلمی

به:

موضوع:

احتراماً، اینجانب/اینجانبان به عنوان صاحبان امضای مجاز و تعهدآور شرکت تأیید می‌نمایم/می‌نمائیم که در راستای تکمیل و ارائه مستندات مورد نیاز جهت شرکت در مناقصه، کلیه تصاویر ارائه شده از مستندات مورد نیاز که ممهور به مهر این شرکت و دارای مهر امضای اینجانب/اینجانبان می باشد در حکم برابر اصل بوده و بدیهی است مسئولیت عواقب حاصل از هرگونه اشکال در مدارک ارسالی این شرکت، مستقیماً متوجه این شرکت و اینجانب/اینجانبان می‌باشد. بدینوسیله تأیید می‌نمایم/می‌نمائیم مستندات ممهور شده به مهر امضاء برابر نمونه مندرج در کادر زیر در حکم امضاء اصل قلمی اینجانب/اینجانبان می‌باشد.

تاریخ:

ردیف	نام و نام خانوادگی	سمت	محل امضاء اصل قلمی
۱			
۲			
۳			



فرم شماره (۹)

مشخصات عمومی شرکت تولیدکننده

نام شرکت:		تاریخ تاسیس: / /	
شماره ثبت:		تاریخ ثبت: / /	
نوع مالکیت: دولتی <input type="radio"/> خصوصی <input type="radio"/> تعاونی <input type="radio"/> تحت پوشش <input type="radio"/> سایر		محل ثبت:	
وضعیت حقوقی:			
سهامی عام <input type="radio"/> سهامی خاص <input type="radio"/> مسئولیت محدود <input type="radio"/> سایر یا ذکر نام		نام و نام خانوادگی مدیرعامل:	
نشانی دفتر مرکزی:			
شماره تلفن:		نمابر:	
نشانی کارخانه:			
شماره تلفن:		نمابر:	
نشانی پست الکترونیکی:		نشانی وب سایت:	
نام تجاری و مدل کنتور:			
ظرفیت اسمی تولید:		دستگاه در سال	
میزان کل تولید در سال گذشته:		دستگاه	
نحوه تأمین قسمتهای مختلف کنتور:			
بدنه (پوسته):		<input type="radio"/> تولید داخل کشور	
مکانیزم داخلی:		<input type="radio"/> تولید داخل کشور	
شماره انداز:		<input type="radio"/> تولید داخل کشور	
واردات از سایر کشورها (با ذکر نام کشور)			
واردات از سایر کشورها (با ذکر نام کشور)			
واردات از سایر کشورها (با ذکر نام کشور)			
مشخصات کنتور:			
زیننه قرائت کنتور:		لیتر	
میزان تحمل فشار کنتور:		بار	
حداکثر افت فشار در کنتور:			
دامنه درجه حرارت کاری کنتور:			
مقدار دبی اسمی:		لیتر بر ساعت	
مقدار دبی انتقال:		لیتر بر ساعت	
مقدار دبی حداکثر:		لیتر بر ساعت	
آیا تست نمونه ای از دبی استارت برای این مدل کنتور انجام می گیرد؟ <input type="radio"/> خیر <input type="radio"/> بله			
در صورت پاسخ مثبت:			
آیا تست نمونه ای از دبی استارت بر روی این مدل کنتور بصورت مستمر انجام می گیرد؟ <input type="radio"/> خیر <input type="radio"/> بله			
در صورت پاسخ مثبت:			
آیا تست دوام بر روی این مدل کنتور هر سال انجام می گیرد؟ <input type="radio"/> خیر <input type="radio"/> بله			
مدارک و مستندات مربوط به نتایج تست کدامیک از دبی های اصلی این مدل کنتور ارائه می گردد؟			
<input type="radio"/> دبی انتقال <input type="radio"/> دبی اسمی <input type="radio"/> دبی مینیمم <input type="radio"/> دبی ماکزیمم			
آیا این مدل کنتور دارای مهره و ماسوره و واشر فیبری است؟ <input type="radio"/> خیر <input type="radio"/> بله			
و چه نوع واشری می باشد:			
آیا این مدل کنتور دارای صافی است؟ <input type="radio"/> خیر <input type="radio"/> بله <input type="radio"/> در صورت پاسخ مثبت: صافی دایره ای <input type="radio"/> صافی استوانه ای <input type="radio"/>			
آیا این مدل کنتور دارای قابلیت اتصال به سیستم قرائت از راه دور است؟ <input type="radio"/> خیر <input type="radio"/> بله			
در صورت پاسخ مثبت: سیستم پالسی <input type="radio"/> سیستم غیر پالسی <input type="radio"/>			
آیا امکان ردیابی سوابق خط تولید برای این مدل کنتور از روی شماره بدنه وجود دارد؟ <input type="radio"/> خیر <input type="radio"/> بله			
آیا امکان ردیابی سوابق قطعات برای این مدل کنتور از روی شماره بدنه وجود دارد؟ <input type="radio"/> خیر <input type="radio"/> بله			





بله	خیر	○	○	آیا این مدل کنتور مجهز به سیستم موثر برای جلوگیری از بخار گرفتگی می باشد؟
بله	خیر	○	○	آیا بسته بندی هر کنتور مناسب است؟
بله	خیر	○	○	آیا بسته بندی مجموعه چندتایی کنتورها مناسب است؟
بله	خیر	○	○	آیا این مدل کنتور در برابر دستکاریهای غیر مجاز ایمن است؟
بله	خیر	○	○	آیا این مدل کنتور در برابر باز شدن ایمن است؟
بله	خیر	○	○	آیا این مدل کنتور در اثر یخ زدگی دچار ترکیدگی می شود؟
در صورت پاسخ منفی:				
بله	خیر	○	○	آیا در اثر یخ زدگی از دقت خارج می شود؟
بله	خیر	○	○	آیا واحد تحقیق و توسعه در شرکت وجود دارد؟
بله	خیر	○	○	آیا پروژه تحقیقاتی در شرکت انجام می شود؟
در صورت پاسخ مثبت:				
تعداد پروژه تحقیقاتی موفق و دارای نتایج عملی در دو سال گذشته مورد است.				
بله	خیر	○	○	آیا نوآوری مشخصی در خط تولید صورت گرفته است؟
بله	خیر	○	○	آیا نوآوری مشخصی در محصول صورت گرفته است؟
بله	خیر	○	○	آیا شرکت دارای واحد کنترل کیفیت مواد اولیه است و آزمایشات لازم در این خصوص انجام می شود؟
بله	خیر	○	○	آیا شرکت دارای واحد کنترل کیفیت محصول نهایی است و آزمایشات لازم در این خصوص انجام می شود؟
بله	خیر	○	○	آیا شرکت دارای نظام کالیبراسیون کارآمد و مستند برای دستگاههای تست و اندازه گیری می باشد؟
بله	خیر	○	○	آیا واحد تولیدی دارای برنامه مدون آموزش برای ارتقاء سطح کارکنان خود است؟
در صورت پاسخ مثبت:				
بله	خیر	○	○	آیا هنگام فروش، دستورالعمل نصب و بهره برداری کنتور ارائه می شود؟
بله	خیر	○	○	آیا شماره سریال کنتورهای فروخته شده توسط شرکت در فاکتور فروش درج می شود؟
بله	خیر	○	○	آیا آموزش و ارائه خدمات فنی پس از فروش توسط شرکت صورت می گیرد؟
○	○	○	○	ISO9001
○	○	○	○	ISO10002
○	○	○	○	OHSAS18001
بله	خیر	○	○	آیا واحد تولیدی دارای سیستم نگهداری و تعمیرات است؟
PM	TPM	○	○	در صورت پاسخ مثبت:
بله	خیر	○	○	آیا واحد تولیدی دارای وب سایت فعال است؟
بله	خیر	○	○	آیا مدارک نظر سنجی مستند در خصوص میزان رضایتمندی مشتریان وجود دارد؟
در صورت پاسخ مثبت:				
وضعیت رضایتمندی مشتریان از کیفیت و عملکرد محصولات در طول زمان بهره برداری کالا براساس مستندات چگونه است؟				
رضایتمندی کامل	رضایتمندی خیلی خوب	○	○	رضایتمندی خوب
رضایتمندی متوسط	رضایتمندی کم	○	○	عدم رضایتمندی
○	○	○	○	عدم وجود مستندات
وضعیت رضایتمندی مشتریان از انجام به موقع تعهدات، خدمات پشتیبانی و گارانتی ارائه شده براساس مستندات چگونه است؟				
رضایتمندی کامل	رضایتمندی خیلی خوب	○	○	رضایتمندی خوب
رضایتمندی متوسط	رضایتمندی کم	○	○	عدم رضایتمندی
○	○	○	○	عدم وجود مستندات
وضعیت رضایتمندی مشتریان از نحوه تعامل و برخورد و رسیدگی به شکایات بر اساس مستندات چگونه است؟				
رضایتمندی کامل	رضایتمندی خیلی خوب	○	○	رضایتمندی خوب
رضایتمندی متوسط	رضایتمندی کم	○	○	عدم رضایتمندی
○	○	○	○	عدم وجود مستندات
ظرفیت تولید کارخانه بر اساس پروانه بهره برداری:				

موافقت نامه و فرم‌ها

موافقت نامه

این موافقت نامه در تاریخ.....، بین شرکت آب و فاضلاب..... دارای کد اقتصادی..... و شماره شناسه ملی..... که در این قرارداد «کارفرما» یا «خریدار» نامیده می شود به نمایندگی..... از یک سو و شرکت..... که با شماره ثبت..... شناسه ملی..... و دارای کد اقتصادی..... در شهر..... به ثبت رسیده است و در این قرارداد «تامین کننده» یا «فروشنده» نامیده می شود و به نمایندگی..... از سوی دیگر، طبق مقررات و شرایطی که در اسناد و مدارک این قرارداد درج شده است، منعقد می گردد. در این موافقت نامه، کلمات و عبارات، دارای همان معانی هستند که در شرایط عمومی و خصوصی قرارداد به آنها اطلاق شده است.

ماده ۱. موضوع قرارداد

تامین و خرید کالا به شرح جدول زیر:

ردیف	شرح	مشخصات	تعداد/ مقدار	واحد
۱				
۲				
۳				

شامل: تولید/ ساخت/ تامین، آزمایش در محل کارخانه تولیدکننده، بسته بندی، رنگ آمیزی، بارگیری، حمل و باراندازی در انبارهای مشخص شده و تحویل کالا مطابق مشخصات فنی و شرایط ذکر شده در قرارداد می باشد.

ماده ۲. اسناد و مدارک قرارداد

اسناد و مدارک زیر در مجموع، قرارداد بین کارفرما و تامین کننده را تشکیل می دهند و هر یک به عنوان جزئی از قرارداد محسوب می شوند.

- ◆ موافقت نامه و فرمها
- ◆ شرایط عمومی
- ◆ شرایط خصوصی و پیوستها (۱- برنامه زمان بندی ۲- فهرست مقادیر و بهای کار)
- ◆ مشخصات فنی و خواسته های کارفرما



♦ بخشنامه ها و دستورالعمل ها

♦ الحاقیه‌ها و سایر اسناد و مدارکی که براساس مفاد قرارداد در مدت اجرای کار تنظیم می‌شود و به تأیید دو طرف قرارداد می‌رسد.

ماده ۳. مبلغ قرارداد

مبلغ قرارداد برای انجام تعهدات موضوع قرارداد، ریال (به حروف : می‌باشد که در صورت تغییر مقادیر (موضوع ماده ۲۲ شرایط عمومی قرارداد) به تناسب تغییر می‌یابد. تامین کننده نمی‌تواند بابت انجام تعهدهایی که به طور مشخص در اسناد و مدارک قرارداد بیان نشده است، اما به هر حال برای انجام موضوع قرارداد لازم باشد، ادعای هزینه اضافی کند مگر آنکه خلاف آن در قرارداد تصریح شده باشد.

۱-۳. تفکیک مبلغ قرارداد در پیوست ۲ شرایط خصوصی (فهرست بها و مقادیر کار) درج شده است و پرداخت به تامین کننده نیز براساس آن صورت می‌گیرد.

۲-۳. مبلغ پیش‌پرداخت: معادل% (..... درصد) کل قرارداد در برابر اخذ تضمین معتبر وفق آیین نامه تضمین معاملات دولتی تصویب‌نامه شماره ۱۳۳۴۰۲/ت/۵۰۶۵۹-۵۰ مورخ ۱۳۹۴/۰۹/۲۲ هیات وزیران از طرف تامین کننده به نفع کارفرما پس از تنفیذ قرارداد می‌باشد.

۳-۳. تضمین انجام تعهدات: معادل ۱۰٪ (ده درصد) کل قرارداد در برابر اخذ تضمین معتبر وفق آیین نامه تضمین معاملات دولتی تصویب‌نامه شماره ۱۳۳۴۰۲/ت/۵۰۶۵۹-۵۰ مورخ ۱۳۹۴/۰۹/۲۲ هیات وزیران از طرف تامین کننده به نفع کارفرما.

ماده ۴. نحوه پرداخت و تعدیل

شرایط و نحوه پرداخت و تعدیل مبلغ قرارداد در شرایط عمومی و خصوصی قرارداد درج شده است.

ماده ۵. تاریخ تنفیذ، شروع کار و مدت قرارداد

♦ تاریخ نافذ شدن قرارداد پس از امضا و مبادله قرارداد و تسلیم تضمین انجام تعهدات است.

♦ تاریخ شروع قرارداد تاریخ پرداخت پیش‌پرداخت می‌باشد. تامین کننده موظف است حداکثر ظرف ۱۴ روز پس از تاریخ تنفیذ قرارداد تضمین پیش‌پرداخت را ارائه نماید. در صورت تاخیر تامین کننده در ارائه درخواست یا ارائه تضمین مذکور، تاریخ شروع کار، ۱۴ روز بعد از تاریخ تنفیذ قرارداد می‌باشد.

♦ مدت تحویل کامل کالا از زمان شروع قرارداد (.....) ماه است. جزئیات مقاطع زمانی قسمت‌های اصلی کار در برنامه زمانبندی مشخص شده است. تغییرات مدت اجرای کار تابع ماده ۲۳ شرایط عمومی خواهد بود.

♦ خسارت تاخیر غیرمجاز در تکمیل به موقع کار تابع ماده ۴۵ شرایط عمومی خواهد بود. براساس این ماده هرگاه به دلیل قصور تامین کننده در تحویل کالا طبق برنامه تاخیر پیش آید، خسارت تاخیر در تحویل کالا به میزان تعیین شده در شرایط عمومی و خصوصی از تامین کننده وصول می‌شود.



ماده ۶. دوره تضمین

دوره تضمین و گارانتی تعویض کالا، از تاریخ تحویل موقت یا تاریخ دیگری که طبق ماده ۲۸ شرایط عمومی قرارداد تعیین میشود، برای ۲۴ ماه از سوی تامین کننده، تضمین می گردد و طی آن به ترتیب ماده ۲۸ شرایط عمومی قرارداد عمل می شود.

ماده ۷. محل تامین اعتبار طرح

از محل و به صورت پرداخت می گردد.

ماده ۸. دستگاه نظارت/بازرس

نظارت و کنترل کیفی کلیه اقلام مورد قرارداد بر عهده نماینده یا نمایندگان کارفرما بوده که به صورت مکتوب به تامین کننده اعلام می گردد. همچنین تامین کننده موظف است جدول آنالیز کیفی و کنترل محصولات را در آزمایشگاه های معتبر انجام و به کارفرما ارائه نماید.

ماده ۹. شمار نسخه قرارداد

این قرارداد در ۷ نسخه تنظیم شده و به امضای دو طرف قرارداد رسیده و یک نسخه از آن به تامین کننده ابلاغ شده است. همه نسخ قرارداد از اعتبار یکسانی برخوردار می باشند.

ماده ۱۰. نشانی دو طرف

نشانی کارفرما:
 تلفن:
 نشانی تامین کننده:

* امضای این برگ از موافقت نامه به منزله امضای کل اسناد قرارداد می باشد.

نماینده تامین کننده	نماینده کارفرما
.....	مدیر عامل
امضا:	امضا:
	عضو منتخب هیأت مدیره
	امضا:



فرم شماره (۱)

دستورالعمل تنظیم اسناد و مدارک قراردادهای مهندسان مشاور و پیمان‌های پیمانکاران و تامین کنندگان					
پیوست بخش‌نامه شماره: ۱۰۲/۷۴۵۸-۵۴/۷۱۴۰ مورخ: ۷۷/۱۲/۰۳					
فرم شماره (۲) مشخصات قرارداد					
عنوان طرح:	عنوان پروژه:				
شماره طرح:	شماره پروژه:				
شماره پروژه:	شماره طبقه‌بندی دستگاه اجرایی:				
محل تامین اعتبار، درآمد عمومی (اعتبار عمرانی) <input type="checkbox"/> درآمد اختصاصی <input type="checkbox"/> سایر منابع <input type="checkbox"/>					
نام تامین کننده:	شماره پروانه بهره برداری:				
ظرفیت تولید:	تاریخ صدور پروانه:				
موضوع قرارداد:	محل اجرا:				
مبلغ قرارداد:	ضریب کلی قرارداد: یک				
مدت قرارداد: ماه					
فهرست‌های منضم	فهرست رشته	تاریخ انتشار	ضریب منقلقه‌ای	نوع فهرست	
				پایه	غیرپایه
				سایر	
	فهرست مقادیر				درصد برآورد ردیف‌های غیرپایه کل ردیف‌ها
					٪۱۰۰
تعدیل آحاد بها	مشمول تعدیل آحاد بها: آری <input type="checkbox"/> خیر <input type="checkbox"/> دستورالعمل حاکم بر تعدیل، بخش‌نامه شماره: ۱۰۱/۱۷۳۰۷۳ مورخ ۸۲/۹/۱۵				
	تاریخ برگزاری مناقصه:				
	تاریخ تسلیم پیشنهاد:				
	تاریخ مناقصه: <input type="checkbox"/> تاریخ تسلیم آخرین پیشنهاد کتبی:				
کنترل‌ها	در مواردی که برآورد ردیف‌های غیرپایه، بیش از درصدهای مندرج در دستورالعمل مربوط است، مجوز لازم در موعد مقرر، از شورای عالی فنی کسب شده است؟ آری <input type="checkbox"/> خیر <input type="checkbox"/>				
	نامه ابلاغ مصوبه شورا به شماره: تاریخ:				
ضوابط و معیارها	ضوابط لازم‌الاجرای دفتر امور فنی و تدوین معیارها در پروژه مورد بحث، به شماره(های):				
	۳۰۳	سایر ضوابط و نشریات			

• نحوه پرداخت باید در فرم فوق مشخص گردد (نقدی / اوراق مشارکت / اسناد خزانه اسلامی / سایر)



فرم شماره (۲) اطلاعات هویتی و تماس تامین کننده

اطلاعات تامین کننده	
۱	نام شرکت
۲	نام و سمت دارنده/ دارندگان حق امضا طبق آگهی آخرین تغییرات
۳	آدرس دقیق شرکت
۴	کدپستی
۵	صندوق پستی
۶	شماره تلفن ثابت با پیش شماره
۷	شماره همراه
۸	تلفکس
۹	پست الکترونیکی
۱۰	نام، کد شعبه و آدرس بانک طرف حساب پیمانکار جهت ارائه تضامین
۱۱	کد اقتصادی شرکت
۱۲	شناسه ملی شرکت
۱۳	ظرفیت تولید شرکت
۱۴	شماره پروانه بهره برداری
۱۵	تاریخ صدور پروانه
۱۶	ظرفیت استفاده شده تولید





فرم شماره (۳)، تعهدنامه اجرا و پذیرش مسئولیت‌های ناشی از مقررات و اسناد و مدارک عمومی قرارداد

- الف: بدین وسیله تأیید می‌نماید که مهر و امضای اصل قلمی مجاز این تأمین‌کننده در آخر این اوراق نشان‌دهنده اطلاع کامل این تأمین‌کننده از متن قوانین، مصوبات، آئین‌نامه‌ها، دستورالعمل‌ها، بخشنامه‌ها و بطور کلی اسناد و مدارک نامبرده شده در بند ج ذیل می‌باشد.
- ب: همچنین بدین وسیله تأیید می‌نماید که اسناد و مدارک موضوع بند ج ذیل نیز جزو اسناد و مدارک این قرارداد است و متن و مفاد و ترتیبات مقرر شده در آنها در ارتباط با این قرارداد، مورد قبول این تأمین‌کننده بوده و تمامی مسئولیت‌های لازم و نیز اجرای کامل آنها نیز بدین وسیله توسط این تأمین‌کننده تقبل و تعهد می‌شود.
- ج: فهرست مقررات و اسناد و مدارک عمومی قرارداد:
 ۱. قانون برگزاری مناقصات مصوب ۱۳۸۳/۰۱/۲۵ مجلس شورای اسلامی.
 ۲. مصوبه ۱۳۳۴۰۲/ت/۶۵۹-۵ هـ مورخ ۱۳۹۴/۰۹/۲۲ هیئت وزیران با موضوع آیین‌نامه تضمین معاملات دولتی
 ۳. آئین‌نامه و مقررات حفاظتی کارگاه‌های ساختمانی.
 ۴. ماده ۵۵۸ قانون مجازات عمومی در مورد حفظ آثار مذهبی یا ملی یا تاریخ.
 ۵. بخش‌نامه‌های شماره ۱۵۷۹۷/۴-۵ مورخ ۷۰/۳/۲۵ (موضوع مصوبات جلسه ۲۴۰ شورای عالی تأمین اجتماعی) و ۱۴۹/۱ و درآمد مورخ ۱۳۷۳/۱۰/۲۸ و ۱۴ جدید درآمد مورخ ۱۳۸۰/۰۵/۰۶ و شماره ۱۴/۵ مورخ ۱۳۸۳/۱۱/۱۸ سازمان تأمین اجتماعی و ضوابط آن راجع به میزان درصد حق بیمه پیمانکاران.
 ۶. مشخصات فنی عمومی کارهای مرتبط طبق نشریات سازمان برنامه و بودجه کشور
 ۷. بخش‌نامه شماره ۵-۵۴/۱۶۰۵ مورخ ۱۳۵۹/۴/۲۴ سازمان برنامه و بودجه و فرم قرارداد کارفرمایان و کارگران جهت کار معین در کارگاه‌های ساختمانی، تاسیساتی، راه‌سازی
 ۸. بخشنامه شماره ۱۰۱۷۴۰/۵-۵۴/۶۰۰ مورخ ۱۳۵۹/۰۲/۲۳ در مورد تحویل موقت تدریجی کار
 ۹. بخشنامه شماره ۴۶۰۱۱/۲/۲۰۱/۰۵/۴ مورخ ۹۴/۰۱/۱۶ در خصوص اجرای قانون خدمت وظیفه عمومی مصوب ۹۰
 ۱۰. مصوبه نامه شماره ۶۳۶۱۳/ت/۵۱۹۶۶-۵ هـ مورخ ۱۳۹۴/۰۵/۱۹ هیئت وزیران در خصوص ممنوعیت خرید کالاها و خدمات خارجی دارای تولید مشابه داخل و حمایت از تولید تجهیزات داخلی
 ۱۱. سایر مقررات جاری که به هر نحو در ارتباط با این قرارداد و اجرای آن می‌باشد.

نام تأمین‌کننده: تاریخ:/...../.....

نام و نام خانوادگی و امضای مجاز تعهدآور و مهر تأمین‌کننده:

فصل سوم

شرایط عمومی قرارداد



بخش اول: تعاریف و کلیات

ماده ۱. تعاریف و تفاسیر

اصطلاحات و کلمات مورد استفاده در اسناد قرارداد دارای معانی زیر می‌باشند:

۱-۱. ابلاغیه‌ها

هرگونه اطلاعیه، اعلام نظر، موافقت و اقدام‌های مشابه، تنها به صورت کتبی معتبر است. رسید دبیرخانه هر دو طرف و با رسید تحویل پستی، ملاک تسلیم مکاتبه‌هاست.

۲-۱. انبار

منظور از انبار، اراضی و محل‌های تعیین شده‌ای از سوی کارفرما است که کالادر آنها تخلیه و تحویل می‌شود.

۳-۱. اوزان و مقادیر

کلیه اوزان و مقادیر طبق قوانین ایران براساس سیستم متریک خواهد بود.

۴-۱. بازرسی

بازرسی شخص حقوقی یا حقیقی است که از طرف کارفرما برای بازرسی و نظارت بر اجرای عملیات تدارک، تولید، فرآوری، ساخت، بسته‌بندی، حمل و تحویل کالا موضوع قرارداد به تامین کننده معرفی می‌شود.

۵-۱. تاریخ شروع قرارداد (تاریخ لازم الاجرا شدن)

منظور از تاریخ شروع قرارداد، تاریخ پرداخت پیش‌پرداخت و حداکثر ۱۴ روز پس از تاریخ نفوذ قرارداد (هرکدام زودتر محقق گردید) است.

۶-۱. تامین کننده کالا (مصالح و یا تجهیزات و یا ماشین آلات)

شخصیت حقوقی است که طرف دیگر امضا کننده قرارداد بوده و اجرای تعهدات موضوع قرارداد را برعهده گرفته است. در قرارداد حاضر تامین کننده همان فروشنده (تولید کننده و یا عرضه کننده) می باشد. جانشینان و نمایندگان قانونی تامین کننده حکم تامین کننده محسوب می شوند.

۷-۱. تاریخ نفوذ قرارداد

تاریخ نفوذ قرارداد، تاریخ امضای و مبادله قرارداد پس از ارائه تضمین انجام تعهدات توسط تامین کننده، می باشد.

۸-۱. تحویل اولیه

شامل تخلیه کالدر انبارهای مقرر در قرارداد و تشریفات مربوطه آن (مانند صورت مجلس تحویل کالا) می باشد.

۹-۱. تحویل قطعی

پس از تحویل کلیه اقلام و عناصر قراردادی و طی کامل دوره تضمین با انجام تشریفات مربوطه صورت گرفته و دلیل تسویه تودیع تضمینات تامین کننده می باشد.

۱۰-۱. تحویل موقت

به معنی کنترل کالای تخلیه شده، به منظور تعیین کالای قابل قبول و غیر قابل قبول (جهت تعمیر یا جایگزینی) و تهیه صورتجلسه یا صورت حساب قابل ارایه به کارفرما می باشد.

۱۱-۱. دوره تضمین

مدت زمانی است که حسن عملکرد تمام کالاهای موضوع قرارداد پس از تاریخ تحویل موقت یا پس از نصب و راه اندازی هر کدام زودتر محقق شود، تضمین می گردد. (به شرح درج شده در بند ۲۸-۱ شرایط عمومی)

۱۲-۱. دوره پشتیبانی

دوره زمانی است که تامین کننده قطعات و لوازم یدکی مورد نیاز برای بهره برداری مطمئن و اقتصادی از کالای تامین شده را تعهد می کند. مدت و شرایط آن در شرایط خصوصی درج شده است.

۱۳-۱. روز و ماه و سال و تاریخها

منظور از ماه و سال، ماه و سال شمسی است و تاریخها طبق تقویم رسمی جمهوری اسلامی ایران می باشد. منظور از روز روزه های کاری طبق تقویم رسمی جمهوری اسلامی ایران می باشد.

۱۴-۱. ریال

تمامی پرداختها به ریال است و منظور از ریال، وجه رایج در کشور جمهوری اسلامی ایران می باشد.

۱۵-۱. شرایط خصوصی

شرایط خصوصی، شرایط خاصی است که به منظور تکمیل شرایط عمومی، برای این قرارداد، با توجه به وضعیت و ماهیت آن، تنظیم شده است. موارد درج شده در شرایط خصوصی، هیچ گاه نمی تواند مواد شرایط عمومی (به جزء موارد مشخص شده در شرایط عمومی) را نقض کند.

۱۶-۱. شرایط عمومی

شرایط عمومی، مفاد همین متن است که شرایط عمومی حاکم بر قرارداد را تعیین می کند



۱۷-۱. عناوین

- الف- کلمات و عباراتی که در عناوین فصول و مواد اسناد و مدارك قرارداد نوشته شده است صرفاً به منظور راهنمایی و اطلاع از مفاد فصول و مواد می باشد و نمی توان از آنها در تفسیر مواد استفاده کرد.
- ب- منظور از کلماتی از قبیل «مصوب»، «تصویب»، «مقرر»، «طبق دستور» و مانند آنها در اسناد و مدارك قرارداد، مصوبات و دستورات کتبی است و تصویب یا دستور با قرار شفاهی معتبر نمی باشد.

۱۸-۱. قرارداد

مجموعه اسناد و مداركی است که در ماده ۲ موافقت نامه قرارداد تحت عنوان «اسناد و مدارك قرارداد» (با توجه به تبصره های آن) ذکر شده است. این قرارداد يك کلیت و مجموعه است، يك بخش یا يك ماده از آن نمی تواند به تنهایی مورد استفاده قرار گیرد و هیچ ماده ای از این قرارداد با ماده دیگر نقض نمی گردد.

۱۹-۱. قسمت قابل تحویل

هر قسمت از مصالح و تجهیزات و کالاهای موضوع قرارداد می باشد که به طور مستقل قابل تحویل و بهره برداری بوده و بهره برداری آن منوط به بخش های تحویل نشده مصالح و تجهیزات و کالا نباشد.

۲۰-۱. کار یا کارهای موضوع قرارداد

کار یا کارهای موضوع قرارداد، کلیه تعهدات و مسئولیت های تامین کننده و انجام تمام خدمات مورد نیاز بر طبق اسناد و مدارك قرارداد و سایر کارهایی است که به منظور اجرای تعهدات اصلی وی ضروری می باشد، هر چند در اسناد و مدارك قرارداد ذکرى از آن به میان نیامده باشد.

۲۱-۱. کارگاه ساخت

منظور از کارگاه ساخت کلیه اراضی، اماکن و محل هایی است که کالا (یا مواد اولیه و واسطه آنها) در آن محل ها، تدارك، تولید، فرآوری، بسته بندی و حمل می شود و یا به منظور اجرای کارهای فوق از آنها به نحوی استفاده می شود.

۲۲-۱. کارفرما

شخصیت حقوقی است که يك طرف امضاکننده قرارداد بوده و اجرای کارهای موضوع قرارداد را به تامین کننده واگذار نموده است. در قرارداد حاضر منظور از کارفرما همان خریدار می باشد. جانشینان و نمایندگان قانونی کارفرما در حکم کارفرما محسوب می شوند.

۲۳-۱. مشاور طرح

مشاور طرح شخص حقوقی است که در صورت لزوم برای نظارت بر انجام تعهدات قرارداد در چارچوب اختیارات تعیین شده از سوی کارفرما معرفی می شود.



۱-۲۴. مفرد و جمع

هر جا که معنی و سیاق عبارت ایجاب کند کلمات مفرد معنی جمع و کلمات جمع معنی مفرد خواهند داشت.

۱-۲۵. مبلغ اولیه و کل قرارداد

۱-۲۵ الف) مبلغ اولیه قرارداد مبلغی است که در ماده ۳ موافقت نامه قرارداد معین شده است.
 ۱-۲۵ ب) مراد از مبلغ کل قرارداد مبلغ اولیه قرارداد با اضافه یا کسر نمودن مبالغ مربوط به تغییرات مقادیر ابلاغ شده می باشد.

ماده ۲. اولویت اسناد

هرگاه بین مفاد و مضمون اسناد قرارداد، تناقض، اختلاف و اشتباه، برطرف خواهد شد.
 در صورت دوگانگی بین اسناد و مدارک پیمان، به ترتیب موافقتنامه قرارداد، شرایط خصوصی و شرایط عمومی بر دیگر اسناد و مدارک قرارداد اولویت دارد. هرگاه دوگانگی مربوط به مشخصات فنی باشد، اولویت به ترتیب با مشخصات فنی مورد درخواست کارفرما و مشخصات فنی تامین کننده است و اگر دوگانگی مربوط به بهای کار باشد، فهرست بها بر دیگر اسناد و مدارک قرارداد اولویت دارد.

ماده ۳. استانداردها، کدها و مراجع

نگارش استانداردها، شناسه‌ها (کدها) و مراجع مورد نیاز انجام کارها که در قرارداد پیش بینی شده است، آخرین تجدید نظر آنها در زمان عقد قرارداد است؛ مگر آنکه به نحو دیگری در قرارداد تصریح شده باشد.
 در موارد مسکوت در قرارداد، از آخرین نگارش استانداردها و کدهای معتبر بین المللی هماهنگ با دیگر استانداردهای پیش بینی شده در قرارداد، با تایید کارفرما استفاده می شود.

ماده ۴. زبان قرارداد

موافقت نامه قرارداد، شرایط خصوصی و شرایط عمومی قرارداد و سایر مدارک اشاره شده در ماده ۲ موافقتنامه قرارداد به زبان فارسی تهیه شده است و در صورت استفاده از استانداردهای خارجی در صورت استناد در اسناد منضم به قرارداد به ترتیب مقرر در شرایط خصوصی قرارداد عمل خواهد شد.

ماده ۵. قانون حاکم بر قرارداد

قانون حاکم بر قرارداد منحصراً قوانین موضوعه جمهوری اسلامی ایران می باشد و هر نوع تفسیر و تعبیری از مواد قرارداد طبق قوانین مذکور به عمل خواهد آمد.





بخش دوم: تأییدات و تعهدات تأمین کننده

ماده ۶. تأییدات تأمین کننده

تأمین کننده تأیید می کند:

۱-۶. اطلاع از موضوع قرارداد و تعهدات آن

کلیه اسناد و مدارک قرارداد را مطالعه نموده و از مفاد آن کلاً و جزئاً اطلاع حاصل کرده و نسبت به امکان انجام کارهای موضوع قرارداد در مدت تعیین شده از هر جهت، من جمله از حیث امکان تأمین کالا، مصالح و تجهیزات و مواد مورد نیاز برای اجرای کارها، تهیه کارگران ساده و متخصص به مقدار کافی، تهیه آب، آذوقه و سوخت و وضعیت آب و هوایی و نزولات جوی و موقعیت جغرافیایی منطقه و محل کار، اطمینان حاصل نموده است.

۲-۶. اطلاع از موضوع هزینه های قرارداد

کلیه هزینه های لازم برای اجرای کار و یا ناشی از انجام کارها و نیز هزینه های ناشی از اجرای قوانین کار و بیمه های تأمین اجتماعی و قوانین و آئین نامه های مربوط به مالیات ها و عوارض (مالیات بر ارزش افزوده بر عهده کارفرما می باشد) و هزینه های مربوط به عوارض گمرکی و ترخیص کالا که در تاریخ امضاء قرارداد معمول و جاری بوده است و همچنین سود خود را در محاسباتش منظور نموده است. بدیهی است کارفرما هیچ گونه تعهدی در خصوص تأمین ارز به تأمین کننده ندارد.

۳-۶. انجام مطالعات کافی پیرامون قرارداد

تأمین کننده تأیید می کند که هنگام امضای قرارداد مطالعات کافی به عمل آورده و هیچ نکته ای باقی نمانده است که بتواند در مورد عدم اجرای تعهدات قراردادی مربوطه، استناد به بی اطلاعی خود نماید و از آن بابت، مبلغی بیش از آنچه که در قرارداد پیش بینی شده است مطالبه نماید.

۴-۶. اطلاع از شرایط تحریم

تأمین کننده از تحریم های صورت گرفته علیه کشور جمهوری اسلامی ایران در تاریخ نفوذ قرارداد اطلاع داشته و قیمت پیشنهادی وی با علم به شرایط تحریم بوده و در آینده نمی تواند در مورد عدم اجرای تعهدات قراردادی مربوطه، استناد به بی اطلاعی خود نماید و از آن بابت، مبلغی بیش از آنچه که در قرارداد پیش بینی شده است مطالبه نماید.

ماده ۷. تامین کالا

تامین، تدارک، ساخت کلیه کالاها، مصالح و تجهیزات، ابزار آلات، لوازم یدکی، ماشین آلات، وسایل حمل و نقل، آب، سوخت و مواد شیمیایی، مواد مصرفی و به طور کلی تمام لوازم مورد نیاز برای اجرای تعهدات موضوع قرارداد مطابق شرایط مندرج در اسناد قرارداد و با رعایت استانداردها و مشخصات فنی قابل قبول کارفرما و مطابق برنامه زمان بندی تعیین شده، به عهده تامین کننده می باشد. در این رابطه تامین کننده مجاز است پس از تصویب کارفرما نسبت به ورود موادی که در داخل ایران به مقدار کافی یا با کیفیت مطلوب یا در زمان لازم به منظور مطابقت با برنامه زمانی کارها وجود ندارند اقدام نماید. شرایط و مشخصات این کالا، مصالح و تجهیزات در شرایط خصوصی درج شده است.

ماده ۸. مدارک فنی و دستورالعملها

تامین کننده، باید تمام مدارک فنی، دستورالعملها، اطلاعات مورد نیاز کارفرما را در رابطه با عملیات ساخت، نصب، انجام آزمایشها، راه اندازی، بهره برداری، نگهداری و تعمیر کالا را به شرح درج شده در مشخصات فنی، که در رابطه با کالا، مصالح و تجهیزات موضوع قرارداد مورد نیاز کارفرما باشد، تهیه کند و در ۳ نسخه و طبق برنامه زمانی، بر حسب مورد، برای تصویب یا اطلاع، تسلیم کارفرما نماید. کارفرما ملزم است در مدت بیست (۲۰) روز پس از دریافت اطلاعات و اسناد یاد شده، آن قسمت از آنها را که نیاز به تصویب دارد، بررسی کرده و نظر خود را در مورد تصویب یا رد و یا تقاضای اصلاح یا رفع ابهام، مدارک یاد شده را همراه با اظهار نظر، به تامین کننده باز گرداند. در این صورت، تامین کننده موظف است اصلاحات لازم را طبق نظر کارفرما معمول داشته و اطلاعات و اسناد اصلاح شده را حداکثر طول مدت بیست و هشت (۲۸) روز، تحویل کارفرما نماید.

مسئولیت هر نوع نقص یا کمبود در مدارک فنی در محدوده خدمات تامین کننده، حتی اگر به تایید کارفرما رسیده باشد، به عهده تامین کننده است، مگر اینکه نقص یا کمبود، ناشی از اطلاعات درج شده در مشخصات فنی کارفرما باشد.

ماده ۹. تضمین های عملکردی

تامین کننده کارایی و عملکرد کالا، مصالح و تجهیزات موضوع قرارداد را به شرح مندرج در شرایط خصوصی قرارداد ضمانت می کند. جریمه های پیش بینی شده برای تضمین های عملکردی مستقل از جرائم مذکور در ماده ۴۵ شرایط عمومی قرارداد می باشد.

ماده ۱۰. برنامه ها و گزارش ها

۱۰-۱. تهیه برنامه تفصیلی

تامین کننده موظف است برنامه زمان بندی تفصیلی تولید، حمل و تحویل مصالح و تجهیزات و کالاها و مواعید اجرای کارها را در چارچوب زمان بندی منضم به قرارداد ظرف مدت ۱۵ روز از تاریخ نفوذ قرارداد، برای تصویب به کارفرما تسلیم نماید. تصویب برنامه مذکور به هیچ وجه از مسئولیت های تامین کننده نخواهد کاست.



۲-۱۰. تهیه گزارش ماهانه

تامین کننده مکلف است مطابق شرایط ذکر شده در شرایط خصوصی قرارداد، گزارش پیشرفت اجرای تعهدات به ضمیمه ۲ نسخه از نمودارهای پیشرفت قسمت‌های مختلف کار را به صورت ماهانه به کارفرما تحویل نماید.

ماده ۱۱. تحصیل پروانه‌های لازم

تحصیل پروانه و مجوزهای مربوط به ساخت، حمل و تحویل کالا، مصالح و تجهیزات به انبار از مبداء و تخلیه در انبار کارفرما، به عهده تامین کننده می‌باشد.

ماده ۱۲. نو بودن کالا، مصالح و تجهیزات

کلیه کالا، مصالح، مواد، لوازم و تجهیزات موضوع قرارداد باید نو، غیر مستعمل و اصلی بوده و مستقیماً از کارخانه تولید کننده برای کارفرما ارسال گردد. کالا، مصالح و تجهیزات مستعمل یا دوباره ساخته شده یا تعمیر شده و همچنین نمونه اول (Prototype) پذیرفته نخواهد شد. در صورت مستعمل بودن کالا، مصالح و تجهیزات و یا در صورتی که مشخصات فنی تجهیزات تخلیه شده توسط تامین کننده، مطابق مشخصات فنی قرارداد نباشد، تامین کننده متعهد است به دستور کارفرما این نوع کالا، مصالح و تجهیزات را تعویض نموده و طی مدت معقولی که کارفرما تعیین می‌نماید در انبار تخلیه نماید. کلیه هزینه‌های ایجاد شده در این رابطه (از قبیل حقوق گمرکی، سود بازرگانی و بیمه) و مسئولیت تاخیرات حاصله از این بابت به عهده تامین کننده خواهد بود. کالا، مصالح و تجهیزات نو که مدت طولانی در کارخانه سازنده انبار شده باشد بدون تایید کارفرما قابل ارسال نخواهد بود.

تبصره ۱- در صورتی که در شرایط خصوصی به طور مشخص استفاده از مصالح و تجهیزات و کالاهای مستعمل اجازه داده شده باشد، در حد مشخصات قید شده در محدوده مندرج در شرایط خصوصی، احکام این ماده قابل صرف نظر کردن است.

تبصره ۲- در صورتی که کالا، مصالح، مواد، لوازم و تجهیزات موضوع قرارداد، نو، غیر مستعمل و اصلی در انبار تامین کننده موجود باشد (قبل از زمان انعقاد قرارداد تولید شده باشد) بایستی حسب مورد با اخذ تأییدیه از بازرس و کارفرما برای کارفرما ارسال گردد.

ماده ۱۳. بیمه‌نامه‌ها

تامین کننده متعهد است بیمه‌نامه‌هایی به شرح شرایط زیر و درج شده در شرایط خصوصی قرارداد از یکی از شرکت‌های بیمه ایرانی به نام و به نفع کارفرما تحصیل و به کارفرما تسلیم نماید.

۱-۱۳. بیمه‌نامه تمام خطر

بیمه‌نامه تمام خطر برای حمل مواد، مصالح، تجهیزات، ابزار مخصوص و لوازم یدکی موضوع قرارداد، معادل ارزش سیپ در انبار (CIP) آنها به اضافه ده درصد (۱۰٪) آن باید باشد. بیمه‌نامه مذکور باید شامل شرایط بیمه تمام خطر بوده و هر نوع خسارت و آسیب وارده به مواد و مصالح و تجهیزات، در طول مدت



حمل و نقل از مبدا تا تخلیه و تحویل در انبار را بیوشاند. تامین کننده موظف است قبل از حمل هر محموله نسبت به اخذ گواهی بیمه اقدام نماید.

۱۳-۲. مدت اعتبار بیمه نامه تمام خطر

بیمه نامه مذکور باید تا زمان رسیدن مواد، مصالح، تجهیزات، ابزار مخصوص و لوازم یدکی به انبار معتبر بوده و در صورتی که مدت اعتبار آن قبل از رسیدن کالا، مصالح و تجهیزات به محل انبار در شرف انقضا باشد تامین کننده متعهد است مدت اعتبار آنها را تا زمانی که لازم باشد تمدید نماید، در غیر این صورت مسئول خساراتی خواهد بود که از این بابت به کارفرما وارد خواهد شد. چنانچه تحویل اولیه بخشی از کالا، مصالح و تجهیزات و کالاها به تاخیر افتد، تامین کننده بیمه نامه مذکور را برای مدت لازم تمدید خواهد نمود.

۱۳-۳. بیمه صحت عملکرد و کارایی کالا

تامین کننده می بایست بابت تضمین صحت عملکرد و کارایی کالای مورد نظر نسبت به ارائه بیمه نامه معتبر در خصوص پوشش کلیه هزینه های ناشی از ایرادات، اشکالات و عدم کیفیت و کارایی محصول و هرگونه خسارت وارده برای مدت تعیین شده در شرایط خصوصی، اقدام نماید.

۱۳-۴. اطلاع در صورت بروز حوادث

در صورت بروز حادثه ای که باعث آسیب یا از بین رفتن تمام و یا قسمتی از کالا، مواد، مصالح، تجهیزات، ابزار مخصوص و لوازم یدکی موضوع قرارداد گردد، تامین کننده موظف است اولاً مراتب را فوراً به کارفرما بر طبق مقررات شرکت بیمه به بیمه گر اطلاع داده و کلیه اقدامات و پیگیری های لازم جهت تهیه و تکمیل درخواست ها و فرم ها و سایر اسناد و مدارک مورد لزوم بیمه گر را تا مرحله اخذ خسارت از شرکت بیمه انجام دهد و ثانیاً طبق دستور کارفرما ضمن پیگیری تشریفات مربوط به وصول خسارت از بیمه گر، در مدتی معقول که مورد قبول کارفرما باشد بر حسب مورد نسبت به تعمیر و جایگزینی کالا، مصالح و تجهیزات خسارت دیده و به حالت «مورد قبول کارفرما» در آوردن مصالح و تجهیزات و کالاها اقدام نماید. خسارت دریافتی از شرکت بیمه عیناً و به تدریج در مقابل اسناد حمل (در موارد جایگزینی) یا در مقابل صورت حساب مربوط به انجام ترمیم یا تعمیر مصالح و تجهیزات و کالاهای خسارت دیده به تامین کننده پرداخت خواهد شد.

۱۳-۵. مسئولیت مدنی توأم با بیمه

بیمه کردن کالا، مواد، مصالح، تجهیزات، ابزار مخصوص و لوازم یدکی، فقط به منظور تامین خسارات وارده است و تامین کننده را به هیچ وجه از تعهدات خود مبری نمی سازد.

ماده ۱۴. بسته بندی

تامین کننده کلیه کالاها، مصالح و تجهیزات موضوع قرارداد را برای حمل و تحویل، مطابق با استانداردهای مندرج در مشخصات فنی و با توجه به ماهیت محموله و نوع وسیله حمل به نحوی



بسته‌بندی و آماده خواهد کرد که از آسیب و فساد ضمن حمل و تخلیه مصون بمانند. تامین‌کننده مسئول جبران کلیه خسارات و فساد ناشی از هر گونه عیب و نقص در طرز صحیح بسته‌بندی، حمل، انبار کردن و نگهداری از قبیل نفوذ رطوبت، زنگ زدگی، تعرضات هوا و گازهای دیگر و غیر از آنها خواهد بود و خسارت کارفرما را از طریق تعمیر یا تعویض یا پرداخت خسارات به نحوی که مورد رضایت کارفرما باشد، جبران خواهد نمود. در مواردی که لازم باشد، ابزار و ماشین‌های سنگین برای سهولت حمل روی چرخ یا شاسی مناسب و مجهز به ضربه‌گیر نصب خواهد شد. قطعات و مصالح و تجهیزاتی که ممکن است در اثنای حمل مفقود شوند در صندوق‌های چوبی یا بسته‌بندی مطمئن دیگری حمل خواهند شد و بسته‌بندی‌ها باید به نحو روشن و معلومی علامت‌گذاری گردند. کلیه صندوق‌ها یا بسته‌هایی که وزن ناخالص آنها از یکصد (۱۰۰) کیلوگرم بیشتر باشد بایستی به نحوی بسته‌بندی شوند که به آسانی بتوان چنگک جرثقیل را به آنها متصل کرده و در مواردی که اتصال چنگک جرثقیل به صندوق‌ها و بسته‌ها به علل فنی برای محتوای آنها زیان بخش باشد باید روی بسته‌ها وسایلی تعبیه شود که بتوان به آسانی آنها را به چنگک جرثقیل متصل نمود به طوری که بدون خطر، حمل و نقل آنها میسر می‌گردد. همچنین کلیه محصولات باید به نحوی بسته‌بندی شوند که با هر گونه مقررات حمل و نقل، با توجه به نوع وسیله حمل تطبیق نمایند. نحوه کدگذاری و اسناد منضم به بسته‌ها در شرایط خصوصی درج گردیده است.

ماده ۱۵. حمل و تخلیه در انبار

۱-۱۵. تامین‌کننده مسئول بارگیری، حمل، انبار داری تا قبل از تحویل اولیه به کارفرما، کلیه انتقالات، انجام تشریفات قانونی و تخلیه و چیدمان در انبار کلیه کالاها، مصالح و تجهیزات براساس برنامه زمانی تحویل بوده و کلیه هزینه‌های ایجاد شده در این رابطه بر عهده وی می‌باشد. تامین‌کننده برنامه زمانی حمل کالا، مصالح و تجهیزات موضوع قرارداد را به نحوی تنظیم خواهد نمود که با برنامه زمانی اجرای پروژه، هماهنگی کامل داشته باشد. هر گاه برنامه زمانی اجرای پروژه تغییر یابد، تامین‌کننده موظف است تاثیر این تغییرات را در برنامه زمانی حمل، با ملاحظه مواد مربوط به برنامه زمانی قرارداد منظور دارد. با در نظر گرفتن ماهیت، اندازه و وزن کالا، مصالح و تجهیزات و بسته‌های آنها، تامین‌کننده با مسئولیت کامل خود پس از مشورت با کارفرما مناسب‌ترین روش حمل کالا، مصالح و تجهیزات تا انبار را به کار خواهد گرفت.

۲-۱۵. کلیه هزینه‌های گمرکی و ترخیص مربوط به ورود کالا، مصالح و تجهیزات اعم از هزینه‌های تحصیل تضمین و ضمانت‌نامه، سپرده گمرکی و بیمه آنها در محوطه گمرک یا خارج آن و جرایم گمرکی و غیره برعهده تامین‌کننده است. همچنین است کلیه هزینه‌های متعلق به حمل کالا، مصالح و تجهیزات تامین‌شده از داخل کشور از جمله کاپوتاژ و امثال آن.

۳-۱۵. چنانچه تامین‌کننده کالا، مصالح و تجهیزاتی را که به صورت موقت وارد نموده است از کشور خارج ننماید باید حقوق گمرکی، سود بازرگانی و هر نوع عوارض مربوطه و جرایم دیرکرد را بپردازد. چنانچه تامین‌کننده این مبالغ را نپردازد و سپرده‌ها و تضمین‌های وی نزد گمرک برای این منظور کافی نباشد، کارفرما می‌تواند آنها را پرداخت کرده و از مطالبات تامین‌کننده و یا از تضمین‌های بانکی وی کسر نماید.



به منظور کسب مجوز خروج مربوطه، کارفرما با گمرکات مکاتبه خواهد کرد.

۱۵-۴. کالا، مصالح و تجهیزات بایستی در ساعات کاری با هماهنگی کارفرما در انباری که توسط کارفرما معرفی می‌گردد، توسط تامین‌کننده تخلیه گردد. در طول زمان تخلیه، با حضور کارفرما یا نماینده وی و مشاور طرح مورد بازرسی قرار خواهد گرفت و در صورتی که کالا، مصالح و تجهیزات ظاهراً سالم باشد و آثار خسارت در آنها دیده نشود، صورت‌مجلس تحویل اولیه کالا، مصالح و تجهیزات مطابق با فرم ضمیمه قرارداد تنظیم و امضا خواهد شد.

۱۵-۵. در هنگام بارگیری هر محموله از کالا، مصالح، تجهیزات، متعلقات لوازم و یدکی و ... موضوع قرارداد، محموله از حیث:

۱. شمار کل بسته‌ها.
 ۲. کمیت تجهیزات محتوی هر بسته.
 ۳. متناسب بودن بسته‌بندی‌ها با محتوای آنها و نوع حمل و انطباق آن با اسناد و مدارک قرارداد.
 ۴. علامت‌گذاری و بارگیری صحیح بسته‌ها.
 ۵. بازرسی چشمی و ظاهری کیفیت تجهیزات و همچنین، کنترل تمام مدارک و گواهی‌نامه‌های بازرسی و آزمایش کنترل کیفیت که در مراحل ساخت تجهیزات مربوط تهیه شده است. از سوی بازرس، مورد بازرسی قرار خواهد گرفت.
- تامین‌کننده، باید گواهی بازرسی مبنی بر انجام تمام موارد پیش‌گفته را همراه با اسناد حمل، حسب مورد برای کارفرما ارسال کند. خروج محموله‌ها از کارخانه منوط به اخذ مجوز بازرس کارفرما و مسئول Q.C کارخانه می‌باشد.

توضیح: سایر شرایط و ملاحظات حمل کالاها در شرایط خصوصی تعیین گردیده است.

تبصره- چنانچه در شرایط خصوصی تعهد حمل بر عهده کارفرما باشد، مسئولیت حمل از عهده تامین‌کننده ساقط می‌گردد.

ماده ۱۶. انتقال به غیر و پرداخت مطالبات فروشندگان جزء

الف- تامین‌کننده حق انتقال یا واگذاری قرارداد به غیر را ندارد.
ب- بجز مواردی که در قرارداد پیش‌بینی شده است تامین‌کننده نمی‌تواند بدون موافقت کتبی کارفرما تمام یا قسمتی از قرارداد را به غیر واگذار کند. به هر حال تامین‌کننده برای خرید کالا، مصالح و تجهیزات مورد نیاز یا واگذاری امر تهیه و ساخت کالا، مصالح و تجهیزات به سازندگان که نام آنها در قرارداد ذکر شده است احتیاج به موافقت کتبی کارفرما ندارد.

ج- واگذاری قرارداد نباید به قسمی باشد که از پیشرفت کار طبق برنامه زمانی کارها بکاهد و تحت هیچ عنوانی از مسئولیت و تعهدات تامین‌کننده نخواهد کاست. در هر صورت تامین‌کننده مسئول خسارات



ناشی از قصور و مسامحه فروشندگان جزء، کارگران و کارکنان آنها خواهد بود. د- تامین کننده باید در موافقت نامه هایی که با فروشندگان جزء منعقد می کند آنان را از واگذاری کار به غیر ممنوع دارد.

ه- همچنین در این موافقت نامه ها باید قید شود که در صورت بروز اختلاف بین تامین کننده و تامین کننده جزء کارفرما یا نمایندگان کارفرما به مورد اختلاف رسیدگی نموده و هر تصمیمی اتخاذ کند برای طرفین (تامین کننده و تامین کننده جزء) قطعی و لازم الاجرا است.

ماده ۱۷. انجام کارهای موضوع قرارداد در شب

به طور کلی تحویل موضوع قرارداد در شب ممنوع است، مگر در مواردی که در برنامه تفصیلی اجرایی یا به واسطه شرایط اقلیمی انبار یا تصویب کارفرما پیش بینی شده باشد. هر گاه به سبب بروز بعضی تاخیرات انجام کارها طبق تشخیص تامین کننده در مدت قرارداد امکان پذیر نباشد، تامین کننده می تواند با موافقت مشاور طرح و تصویب کارفرما قسمتی از کارها را در شب انجام دهد. در این حالت تامین کننده حق مطالبه هیچگونه خسارت و اضافه بهاء نخواهد داشت. تامین کننده متعهد است ترتیب کار را طوری بدهد که اجرای کارها در شب برای ساکنین و موسسات مجاور زحمتی ایجاد نکند.

ماده ۱۸. تامین لوازم یدکی

الف- تامین کننده مکلف است ظرف مدت یک ماه از تاریخ شروع قرارداد، لیست قیمت پایه قلم به قلم کلیه لوازم یدکی را که در طول عمر بهره برداری از موضوع قرارداد، مورد نیاز کارفرما خواهد بود، تهیه و تسلیم کارفرما نماید. قیمت اعلام شده برای این لوازم باید متناسب با قیمت کلی تجهیزات بوده و با لوازم مشابه در بازار قابل رقابت باشد.

ب- تامین کننده متعهد است علاوه بر تامین لوازم یدکی پیش بینی شده در قرارداد، کلیه لوازم یدکی مورد نیاز کارفرما در طول عمر بهره برداری از موضوع قرارداد را تحت شرایط قرارداد، تهیه و تحویل نماید.

ج- تامین کننده متعهد است اسامی کلیه شرکت های سازنده لوازم یدکی مربوط به مواد و تجهیزات موضوع این قرارداد را همراه با کاتالوگ و آدرس کامل آنها با شماره تلفن و فاکس در اختیار کارفرما قرار داده و بنحوی اقدام نماید تا کارفرما بتواند مستقیماً نسبت به اخذ پیشنهاد، مذاکره و خریداری لوازم یدکی از سازندگان اصلی اقدام نماید.

ماده ۱۹. آموزش

۱-۱۹. تامین کننده متعهد است شماری از کارکنان کارفرما را که تعداد و محل آموزش آنها در شرایط خصوصی ذکر شده است، آموزش دهد. این آموزش باید با استفاده از وسایل کمک آموزشی مدرن انجام شده و کتب و دستورالعمل های مربوطه در اختیار آموزش گیرندگان قرار گیرد.

۲-۱۹. مدرسان این دوره ها باید از تجربه آموزشی کافی در زمینه مورد نظر برخوردار بوده و قبلاً صلاحیت آنها به تایید کارفرما رسیده باشد.



بخش سوم: تاییدات و تعهدات کارفرما

ماده ۲۰. تحویل انبار

الف- کارفرما متعهد است محل مناسبی را به منظور تخلیه و تحویل کالا، مصالح و تجهیزات بلاعوض و در تاریخ‌هایی که در برنامه زمانی قرارداد پیش‌بینی شده است، در اختیار تامین‌کننده قرار دهد. در هر صورت زمان تحویل انبار باید حداقل ۱۰ روز قبل از آماده شدن کالاها جهت حمل، به تامین‌کننده اعلام و تحویل گردد.

با توجه به شرایط و حدود کار تعیین شده، در صورتیکه کالاهای موضوع قرارداد لازم است در محل‌های مختلفی انبار و تحویل کارفرما گردند، در اینصورت کارفرما شرایط تحویل هر محل را مطابق برنامه زمانبندی تعیین می‌نماید، به عبارتی در این حالت نیازی به تحویل یکجا کل محل‌های انبار نمی‌باشد. ب- هرگاه کارفرما بنا به هر دلیلی نتواند انبار کالا را در زمان مقرر و حداکثر ۳۰ روز پس از آن تحویل تامین‌کننده نماید، موظف است هزینه‌های انبار داری کالاها را مطابق شرایط ذکر شده در شرایط خصوصی به تامین‌کننده برای مازاد بر ۳۰ روز فوق پرداخت نماید و طول مدت قرارداد را نیز متناسباً افزایش دهد (به عنوان تاخیر مجاز).

ماده ۲۱. مداخله کارفرما

هرگاه تامین‌کننده در اجرای تمام یا قسمتی از موارد مندرج در مواد شرایط قرارداد سهل‌انگاری یا کوتاهی کند و بر اثر آن خساراتی وارد آید و یا از تعهداتی که در مواد مذکور به عهده گرفته است خودداری نماید کارفرما حق خواهد داشت آن تعهدات را به جای تامین‌کننده انجام داده و هزینه‌های مربوطه را به علاوه بیست و پنج درصد (۲۵٪) و جرایم مربوطه، از محل مطالبات و یا تضمین‌های تامین‌کننده برداشت نماید.

ماده ۲۲. تغییر مقادیر کارها

الف- کارفرما می‌تواند تا یک ماه پس از شروع قرارداد یا یک سوم مدت قرارداد، هر کدام بیشتر باشد، حداکثر تا ۲۵٪ مبلغ اولیه قرارداد، مقادیر کالا، مصالح و تجهیزات را کاهش یا افزایش دهد. پس از تاریخ فوق، کاهش یا افزایش مقادیر کالا، مصالح و تجهیزات با توافق طرفین خواهد بود. در صورت کاهش مقادیر کار، تضمین انجام تعهدات تامین‌کننده، توسط کارفرما به تناسب کاهش می‌یابد. افزایش یا کاهش بیش از ۲۵ درصد مبلغ اولیه قرارداد مجاز نمی‌باشد.

ب- کارفرما می‌تواند تا سقف ۱۰ درصد مبلغ اولیه قرارداد، نسبت به ابلاغ کارهای جدید به تامین‌کننده اقدام نماید. در اینصورت طرفین در خصوص قیمت کارهای جدید باید از قبل توافق نموده باشند.

ماده ۲۳. تغییرات مدت قرارداد

۲۳-۱. در موارد زیر مدت قرارداد مشمول تغییر خواهد بود:



- الف- در صورتی که مقادیر کالا تغییر کند، که در این صورت مدت مناسبی با توافق کارفرما و تامین کننده تعیین و برحسب مورد به مدت قرارداد اضافه و یا از آن کسر می‌شود.
- ب- در صورتیکه کارفرما در تحویل انبار به تامین کننده کالا، یا ابلاغ سایر موارد تعهد شده در قرارداد تاخیر داشته باشد.
- ج- در موارد حوادث قهریه و همچنین در موارد مربوط به کشف اشیاء عتیقه و آثار تاریخی.
- د- در صورتی که قوانین و مقررات جدیدی وضع شود که در مدت انجام کار موثر باشد.

۲۳-۲. در پایان مدت اولیه قرارداد یا هر تمدید مدت قرارداد، طرفین درخصوص دلایل بروز تاخیرات و مجاز و غیر مجاز بودن آن طرف مدت ۳۰ روز توافق می نمایند و براساس آن نسبت به اعمال شرایط قراردادی تعیین شده اقدام می نمایند. در صورتیکه طرفین قرارداد، ظرف مدت ۳۰ روز به توافق نرسیدند موضوع از طریق ماده حل اختلاف پیگیری می گردد.

ماده ۲۴. تعلیق کار

الف- تعلیق تا سه ماه

کارفرما می‌تواند در مدت قرارداد اجرای کار را موقتاً برای حداکثر سه (۳) ماه معلق نماید و در این صورت باید مراتب را کتباً با تعیین تاریخ شروع تعلیق به تامین کننده اطلاع دهد. در مدت تعلیق تامین کننده موظف است کلیه مصالح و تجهیزات و کالاهای موجود در مراحل ساخت و موجود در انبار (تامین کننده) را براساس قرارداد به طور شایسته حفاظت و حراست نماید.

کارفرما تنها هزینه‌های انبارداری تامین کننده را در دوران تعلیق، به میزان تعیین شده در شرایط خصوصی به تامین کننده می‌پردازد. اگر در اسناد و مدارک قرارداد، تعیین هزینه‌های یاد شده، به توافق طرفین در زمان ابلاغ تعلیق موکول شده باشد، کارفرما در مورد میزان آن با تامین کننده توافق می‌نماید. به غیر هزینه‌های اشاره شده هیچ هزینه اضافی دیگری قابل پرداخت نمی‌باشد.

هرگاه عوامل موجب تعلیق کار برطرف شود، کارفرما با تعیین مهلتی برای تامین کننده به منظور آماده نمودن خطوط تولید، تاریخ شروع کار را به تامین کننده ابلاغ می‌کند.

ب- تعلیق مازاد بر سه ماه

در صورتی که تعلیق بیش از سه (۳) ماه ضروری باشد، کارفرما می‌تواند با جلب موافقت کتبی تامین کننده طبق شرایط مندرج در بند الف این ماده مدت تعلیق را افزایش دهد. در صورت عدم موافقت تامین کننده قرارداد خاتمه یافته تلقی و طبق ماده ۴۸ شرایط عمومی قرارداد عمل خواهد شد.

ماده ۲۵. تعدیل مبلغ قرارداد

مبلغ اولیه قرارداد مطابق شرایط اعلام شده در شرایط خصوصی مشمول تعدیل می‌گردد.



بخش چهارم: بازرسی و انجام آزمایشات

ماده ۲۶. بازرسی و آزمایش

۱-۲۶. دسترسی به کارخانه برای بازرسی

کارفرما و یا نماینده او باید در مدت اجرای قرارداد به کارخانجات سازنده کالا، مصالح و تجهیزات قرارداد، اعم از داخل یا خارج از کشور و همچنین به کارگاه‌ها و محل کار دسترسی داشته باشد و کلیه کالاهای، مصالح و تجهیزات، در طول دوره‌های تدارک، فرآوری، ساخت، بسته‌بندی، بارگیری، حمل و تحویل، طبق مشخصات فنی مشمول بازرسی و آزمایش خواهند بود. این بازرسی و آزمایش‌ها به نحوی خواهد بود که بی‌جهت مانع کار تامین کننده نشود.

۲-۲۶. تضمین کیفیت

در صورتی که کالا، مصالح و تجهیزات تهیه شده و یا کار انجام شده توسط طرف قرارداد، از نظر جنس یا ساخت بر حسب مورد معیوب بوده و یا با مشخصات فنی مطابقت نداشته باشد کارفرما تا قبل از پایان دوره تحویل قطعی نسبت به استرداد یا درخواست اصلاح آنها محق خواهد بود. مصالح و تجهیزاتی که مسترد شده یا اصلاح آنها درخواست شده است باید پس از اخطار به طرف قرارداد، ظرف مدت معین شده تعویض یا اصلاح گردد، چنان که با مشخصات فنی مطابقت نماید و هزینه‌های فوق به علاوه جرایم آن بر عهده تامین کننده می‌باشد.

۳-۲۶. تمهیدات بازرسی

برای انجام بازرسی و آزمایش‌ها که توسط کارفرما و بازرسی وی مطابق مشخصات فنی در کارخانجات یا کارگاه‌های سازنده انجام می‌پذیرد، تامین کننده باید کلیه تسهیلات و امکانات لازم جهت حضور بازرسی و نیز انجام وظایف و ایمنی آنان در محل کار را فراهم آورد. به هر حال انجام یا عدم انجام بازرسی و آزمایش کالا، مصالح و تجهیزات و لوازم یدکی، از مسئولیت طرف قرارداد طبق اسناد و مدارک قرارداد نخواهد کاست و مسئولیتی را متوجه کارفرما نخواهد نمود.

۴-۲۶. ارسال گواهی بازرسی

تامین کننده باید آزمایش‌های کارخانه‌ای کالا، مصالح و تجهیزات تامین شده توسط خود و یا کالا، مصالح و تجهیزاتی که ساخت آن را تقبل نموده است، جهت اطمینان از انطباق با مشخصات کیفی مندرج در اسناد و مدارک قرارداد، در حضور بازرسان، انجام دهد. تامین کننده باید گواهی بازرسی

مبنی بر انجام و تأیید آزمایش‌های فوق را همراه با اسناد حمل برای تأیید مشاور طرح و تصویب کارفرما ارسال نماید.

۵-۲۶. برنامه زمانی آزمایش‌ها

تامین‌کننده باید برنامه زمانی انجام آزمایش‌های کالا، مصالح و تجهیزات ساخت خارج و داخل را به تفکیک در ظرف دو هفته پس از شروع قرارداد جهت بررسی و تأیید کارفرما ارسال نماید. علاوه بر آن تامین‌کننده می‌باید حداقل دو هفته قبل از اجرای هر گونه آزمایش کارخانه‌ای کالا، مصالح و تجهیزات، برنامه زمانی انجام آزمایش‌های مذکور را مجدداً به اطلاع کارفرما برساند. هزینه‌های سفر، توقف و اقامت نمایندگان کارفرما برعهده کارفرما خواهد بود، در صورت تکرار آزمایش به علت مردود شدن نمونه‌ها، هزینه‌ها کلاً به عهده تامین‌کننده خواهد بود. در صورتی که کارفرما پس از اعلام به موقع تامین‌کننده نمایندگان خود را جهت نظارت بر انجام آزمایش‌ها اعزام ننماید، تامین‌کننده حق دارد آزمایش‌های مربوطه را بدون حضور نمایندگان کارفرما انجام داده و گواهی نتایج آزمایش را صادر نماید. بدیهی است مسئولیت صحت و درستی مواد و مصالح و لوازم یدکی تجهیزات آزمایش شده برعهده تامین‌کننده است.

تصوره- برای کالاهایی که داخل کشور تولید می‌گردد تامین‌کننده متعهد است که تسهیلات لازم را از قبیل دفتر کار با تجهیزات کامل، محل آزمایشگاه، کلیه وسایل لازم کنترل کیفی جهت آزمایش‌های مورد نیاز و تمهیدات لازم جهت پذیرایی را در اختیار کارفرما یا نمایندگان او قرار دهد. کلیه هزینه‌های این قسمت بر عهده تامین‌کننده است و در قیمت پیشنهادی خود منظور نموده است.

۶-۲۶. هزینه‌های مربوط به آزمایش‌های کیفیت

تامین‌کننده باید کلیه آزمایش‌های لازم را بر طبق مشخصات فنی بدون هیچگونه هزینه اضافی انجام دهد.

۷-۲۶. هزینه‌های مربوط به آزمایش‌های کارایی

هرگاه تا پایان دوره تضمین، کارفرما یا مشاور طرح انجام آزمایش‌های اضافی را جهت اطمینان کارایی هر یک از کالا، مصالح و تجهیزات تحویل شده لازم بداند این گونه آزمایش‌ها نیز طبق دستورات کارفرما انجام خواهد شد. در صورتی که نتیجه حاصل از این آزمایش‌ها نشان دهد که کارایی این کالا، مصالح و تجهیزات، با مشخصات فنی قید شده در اسناد و مدارک قرارداد و استانداردهای مربوطه که در آن مورد به کار می‌رود مطابقت دارد، کارفرما هزینه چنین آزمایشی را به عهده خواهد گرفت، بر عکس چنانچه نتایج این آزمایش‌ها نشان دهد که کالا، مصالح و تجهیزات تحویل شده با مشخصات فنی و استانداردهای مورد عمل مطابقت ندارد، در این صورت کلیه هزینه‌های مربوط به آزمایش، تعویض و اصلاح کالاها، مصالح یا تجهیزات معیوب به عهده تامین‌کننده خواهد بود. تامین‌کننده در ضمن تولید و در زمان بازگیری، امکانات را جهت بازدید نمایندگان کارفرما فراهم می‌نماید تا ضمن بازدید نسبت به انجام دو مرحله آزمایشات فنی لازم توسط آزمایشگاه بی طرف در صورت وجود در مشخصات فنی و با هزینه تامین‌کننده انجام دهد و کلیه کالاها، تجهیزات و مصالح ارسالی از نظر کیفیت و مسائل فنی تضمین نموده و در صورت بروز



هرگونه مغایرت نتایج آزمایش با استانداردهای مذکور، موظف به رفع اشکال و جایگزینی آن می باشد. کلیه هزینه‌های مربوط به دو مرحله آزمایشات کنترل کیفیت در کارخانه به عهده تامین کننده می باشد.

۸-۲۶. شیوه اجرایی فرایند بازرسی

مجموع هزینه‌های بازرسی (که کارفرما طی قرارداد جداگانه‌ای با بازرس منتخب خود، منعقد می نماید) توسط کارفرما به حساب بازرس واریز می گردد و با اعلام‌های موردی تامین کننده (دو هفته قبل از هر آزمایش)، بازرسان مکلف به حضور در محل کارخانه خواهند شد. تامین کننده موظف است آزمایش‌ها را مطابق طرح کنترل کیفی (QC Plan) تدوین شده توسط تامین کننده که به تأیید مشاور و تصویب کارفرما یا نماینده وی رسیده است به انجام رساند.

۹-۲۶. مسئولیت مدنی سازنده و تامین کننده

انجام بازرسی و آزمایش‌های پیش‌بینی شده در قرارداد توسط کارفرما و نیز تصویب یا عدم اعلام رد کالا یا مصالح، تجهیزات و لوازم یدکی که توسط تامین کننده تهیه و تحویل شده است، تامین کننده را از مسئولیت‌های قراردادی وی در رابطه با صحت کالا یا مصالح، تجهیزات و لوازم یدکی تحویل شده و مطابقت آنها با مشخصات فنی معاف نمی‌نماید.

۱۰-۲۶. آزمایش

۱. تامین کننده، باید با حضور نمایندگان کارفرما، تمام کالا، مصالح، تجهیزات موضوع قرارداد را در دوره ساخت و یا قبل از حمل، طبق مشخصات فنی، به هزینه خود مورد آزمایش قرار دهد. تامین کننده، موظف است تسهیلات و امکانات لازم را برای انجام وظایف نمایندگی که از سوی کارفرما به تامین کننده معرفی می شوند، فراهم کند و وسایل و لوازم آزمایش را برای انجام وظایف محوله، در اختیار آنان قرار دهد.

۲. در صورتی که در موقع آزمایش کالا، مصالح و تجهیزات، که از سوی تامین کننده تهیه می‌شوند، از لحاظ جنس و یا ساخت معیوب بوده و یا طبق مشخصات مشروح در قرارداد، تهیه نشده باشند، کارفرما می‌تواند آنها را قبول نکند و یا اصلاح آنها را بخواهد. در صورتی که تامین کننده از رفع عیوب یا جایگزینی که کارفرما تقاضای تعویض و یا تعمیر آنها را نموده است امتناع کند، کارفرما می‌تواند: الف) به هر طریقی که صلاح می‌داند این کالا، مصالح و تجهیزات را تعویض و یا تعمیر کرده و هزینه‌های انجام شده را به علاوه بیست و پنج درصد (۲۵٪)، از تامین کننده وصول نماید.

ب) طبق مفاد ماده ۴۶، قرارداد را به دلیل قصور تامین کننده در انجام تعهد، فسخ کرده و خسارت‌های خود را طبق اسناد و مدارک قرارداد، از تامین کننده وصول نماید.

۳. کارفرما، حداکثر ظرف مدت هفت (۷) روز، نتیجه آزمایش‌ها را بررسی و تأیید و یا عدم تأیید آنها را به تامین کننده اعلام می‌کند. تامین کننده، حق ندارد ساخت کالا، مصالح، تجهیزات، موضوع قرارداد را قبل از دریافت تأییدیه به کارفرما تکمیل کرده و یا (در صورتی که قبلاً تکمیل شده باشد) حمل نماید. در صورتی که تامین کننده ظرف مدت یاد شده، هیچ‌گونه نظری از کارفرما در مورد آزمایش‌ها



دریافت نکند، کالای موضوع قرارداد را بر اساس مشخصات فنی و نتایج آزمایش‌ها مربوط، تکمیل و حمل خواهد نمود.

۴. انجام یا عدم انجام هرگونه آزمایش، و تصویب یا عدم رد کالا از طرف کارفرما، از مسئولیت تامین کننده در مقابل قصوری که در اجرای مفاد قرارداد کرده باشد، و عیوبی که قبل از پایان دوره تضمین معلوم شوند، نمی‌کاهد.

۱۱-۲۶. حدود اختیارات بازرس

بازرس حق دارد با توجه به مفاد قرارداد، به نمایندگی کارفرما بر اجرای تعهدات تامین کننده نظارت دقیق به عمل آورد و کالا، مصالح و تجهیزات موضوع قرارداد را براساس مشخصات فنی و مورد رسیدگی و آزمایش قرار دهد و هرگاه عیب و نقصی در این کالا، مصالح و تجهیزات مشاهده نماید، ضمن اعلام و هماهنگی با مشاور طرح به تامین کننده دستور رفع آنها را بدهد، ولی به هیچ عنوان حق ندارد از تعهدات تامین کننده بکاهد، مگر آنکه دستور کاهش از طرف کارفرما کتباً تأیید شده باشد. هرگاه بعضی از کالا، مصالح و تجهیزات معیوب باشد و نتوان با آنها کار را طبق مشخصات فنی انجام داد، بازرس حاضر در محل طبق اصول صحیح مهندسی تعویض آنها را از تامین کننده خواهد خواست. تامین کننده مکلف است دستورات بازرس را در حدود مفاد این ماده به موقع به اجرا بگذارد، مگر در مواردی که آنها را برخلاف مفاد قرارداد بداند که در این صورت موظف است بلافاصله به مشاور و کارفرما مراجعه و کسب تکلیف کند و در این مورد نظر کارفرما و مشاور (در حدود اختیارات) قاطع خواهد بود. با وجود نظارتی که از طرف بازرس در اجرای کارها به عمل می‌آید، کارفرما یا نمایندگان کارفرما حق دارند کالا، مصالح و تجهیزات را براساس مشخصات فنی و نقشه‌ها مورد رسیدگی قرار دهند و اگر آنها را معیوب تشخیص داده و یا براساس قرارداد نداند، تامین کننده متعهد است کالا، مصالح و تجهیزات را به هزینه خود عوض نماید. در هر حال نظارت بازرس، به هیچ وجه از مسئولیت تامین کننده نکاسته و سلب حق از کارفرما نمی‌نماید.



بخش پنجم: تضمین، پرداخت و تحویل کار

ماده ۲۷. تضمین انجام تعهدات

پس از امضای قرارداد، برای تضمین انجام تعهدات ناشی از آن، تامین کننده باید ضمانت نامه ای معادل ۱۰ درصد مبلغ اولیه قرارداد مطابق شرایط و مشخصات مندرج در شرایط خصوصی قرارداد، تسلیم کارفرما نماید. این ضمانت نامه باید تا یک ماه پس از پایان دوره تضمین اعتبار داشته باشد. تا زمانی که دوره تضمین به پایان نرسیده است، تامین کننده موظف است نسبت به تمدید این ضمانت نامه اقدام نماید و اگر تا ۱۵ روز پیش از انقضای مدت اعتبار ضمانت نامه، تامین کننده موجبات تمدید آن را فراهم نکرده و ضمانت نامه تمدید نشود، کارفرما حق خواهد داشت که مبلغ ضمانت نامه را از بانک ضامن دریافت کند و وجه آن را به جای ضمانت نامه، به رسم وثیقه نزد خود نگه دارد.

تصره: در شرایط خاص که در آیین نامه تضمین معاملات دولتی (یا اصلاحیه های آن) پیش بینی شده است، می تواند مبلغ و شرایط تضمین انجام تعهدات تغییر نماید در این صورت شرایط این موضوع باید در زمان مناقصه در اسناد اعلام می گردیده و در اینصورت در شرایط خصوصی شرایط آن درج می شود.

ماده ۲۸. دوره تضمین

۱-۲۸. تامین کننده، حسن عملکرد تمام کالاها، مصالح و تجهیزات موضوع قرارداد را به مدت درج شده در شرایط خصوصی (از تاریخ تحویل موقت یا پس از نصب و راه اندازی هر کدام زودتر محقق شود)، تضمین می کند و این مدت به نام دوره تضمین نامیده می شود. تامین کننده موظف به ارائه بیمه نامه تضمین کیفیت محصول موضوع قرارداد به مدت درج شده در شرایط خصوصی از زمان تحویل موقت می باشد.

۲-۲۸. تامین کننده، تضمین می کند که کالا، مصالح و تجهیزات و لوازم یدکی تهیه و تامین شده توسط وی، قادر به انجام کار مطلوب طبق تضمین هایی تعیین شده در قرارداد و با ایمنی که لازمه بهره برداری است بوده و از هر لحاظ طبق مشخصات مشروح در اسناد قرارداد است. همچنین تامین کننده صحت و دقت طراحی و کیفیت مواد و دوام و راندمان کالا و صحت و دقت محاسبات، اطلاعات، دستورات عملی ها و نقشه های نصب، راه اندازی و بهره برداری، و کار نظارت خود را تضمین می نماید.

۳-۲۸. هرگاه در دوره تضمین، معایب و نقایصی در کالا، مصالح و تجهیزات مشهود شود که ناشی



از عدم رعایت مشخصات فنی و روش‌های صحیح طراحی و ساخت، یا به کار بردن مواد بد و نامرغوب، طرز کار نامناسب و یا نقص یا اشتباه در اطلاعات، محاسبات، نقشه‌ها و دستورالعمل‌های نصب، راه اندازی و بهره‌برداری، باشد، تامین‌کننده مکلف است آن معایب و نقایص را به هزینه خود به سرعت رفع کند.

این هزینه‌ها شامل، مخارج ناشی از برطرف کردن معایب و نقایص، از جمله هزینه‌های تعویض قطعات و تعمیرات، فراهم کردن ماشین‌آلات و مصالح و تجهیزات و کارشناسان لازم برای رفع معایب و نواقص، هزینه حمل، بیمه، ترخیص و عوارض گمرکی، انجام آزمایش‌های لازم برای حصول اطمینان کارفرما، از رفع عیب است. برای این منظور، کارفرما معایب و نقایص و محل آنها را به تامین‌کننده اطلاع می‌دهد و تامین‌کننده باید در اسرع وقت، شروع به رفع معایب و نقایص کند و آنها را در حداقل زمان ممکن مرتفع نماید. هرگاه تامین‌کننده در انجام تعهد خود قصور ورزد یا مسامحه کند، کارفرما حق دارد آن معایب و نقایص را راساً و یا به هر ترتیب که مقتضی بداند، رفع کند و تمام هزینه‌های انجام شده و خسارت‌های وارده را به علاوه بیست و پنج درصد (۲۵٪) از محل مطالبات یا هر نوع سپرده یا تضمین تامین‌کننده، بدون هیچگونه تشریفات اداری و قضایی، تامین و برداشت نماید.

۲۸-۴. هرگاه در دوره تضمین، برخی از کالا، مصالح و تجهیزات تعویض شوند، دوره تضمین دوباره برای همان مصالح و تجهیزات، از تاریخ تعویض و تایید کارفرما مبنی بر صحت انجام آن، آغاز خواهد شد. هرگاه در نتیجه عیب و نقص قسمتی از مصالح و تجهیزات، بهره‌برداری از سایر قسمت‌ها متوقف شود، دوره توقف، جزو دوره تضمین قسمت‌های متوقف شده، منظور نخواهد گردید.

ماده ۲۹. آزادسازی تضمین انجام تعهدات

تضمین انجام تعهدات در پایان دوره تضمین با رعایت مواد ۳۴ و ۳۷ و ۴۰ به تامین‌کننده به شرح زیر بازگردانده خواهد شد.

پنجاه (۵۰٪) درصد تضمین انجام تعهدات هر قسمت قابل تحویل، پس از تحویل موقت و رسیدگی به صورت وضعیت موقت، متناسباً با رعایت ماده ۲۳، مسترد خواهد شد و پنجاه (۵۰٪) درصد دیگر، بعد از رسیدگی به صورت وضعیت قطعی و پایان دوره تضمین متناسباً بازگردانده می‌شود.

ماده ۳۰. تضمین حسن اجرای کار

در قراردادهایی که صرفاً تامین و حمل کالا موضوع قرارداد می‌باشد. تضمین حسن اجرای کار اخذ نمی‌گردد و موضوعیت ندارد. در سایر موارد شرایط و میزان آن در شرایط خصوصی درج گردیده است.

ماده ۳۱. پیش پرداخت

۳۱-۱. کارفرما موافقت دارد که به منظور تقویت بنیه مالی تامین‌کننده، مبلغی به عنوان پیش پرداخت به تامین‌کننده پرداخت کند. میزان، روش پرداخت و چگونگی واریز پیش پرداخت و دیگر ضوابط آن، در شرایط خصوصی قرارداد درج شده است. تامین‌کننده در موعد یا مواعدهای مقرر



در شرایط خصوصی، برای دریافت تمام یا هر یک از اقساط پیش پرداخت درخواست خود را به کارفرما می نویسد. کارفرما در مقابل تضمین تعیین شده در شرایط خصوصی، بدون اینکه وجوهی از آن کسر شود، در وجه تامین کننده پرداخت می نماید. مهلت پرداخت هر قسط پیش پرداخت ۲۰ روز پس از تاریخ درخواست تامین کننده یا ۱۰ روز از تاریخ ارائه تضمین از سوی تامین کننده، هرکدام بیشتر است، می باشد.

تبصره: در هر صورت حداکثر مبلغ پیش پرداخت برابر ۲۵ درصد مبلغ اولیه قرارداد می باشد و شرایط اعلام شده در شرایط خصوصی نمی تواند ضوابط مندرج در آیین نامه تضمین معاملات دولتی که در زمان ارجاع کار نافذ بوده است را نقض نماید.

۳۱-۲. برای بازپرداخت مبلغ پیش پرداخت، از مبلغ ناخالص هر صورت حساب موقت، بخشی از مبلغ پیش پرداخت متناسباً به گونه ای کسر می شود که تمام مبلغ پیش پرداخت تا آخرین صورت حساب موقت مستهلک گردد.

۳۱-۳. میزان ضمانت نامه پیش پرداخت متناسب با مبالغ کسر شده در صورت حسابهای موقت (موضوع بند قبل) کاهش داده می شود.

ماده ۳۲. تنظیم صورت مجلس تحویل کالا

۳۲-۱. پس از ورود هر محموله از کالای موضوع قرارداد به انبار کارفرما (که بایستی در ساعات کاری و با هماهنگی قبلی با کارفرما این امر انجام شود)، کالای وارد شده توسط نماینده کارفرما و تامین کننده مورد بازرسی شکلی قرار می گیرد. در صورتیکه کالای تحویلی ظاهراً سالم و آثار خسارت در آنها دیده نشود، صورت مجلس تحویل کالا توسط نمایندگان دوطرف در سه نسخه تنظیم و امضا می گردد.

۳۲-۲. امضای صورت مجلس تحویل اولیه کالا، مصالح و تجهیزات به هیچ وجه به منزله تحویل موقت آنها نبوده و تحویل موقت کالا، مصالح و تجهیزات پس از صدور گواهی های مربوطه و براساس اسناد و مدارک قرارداد انجام خواهد گرفت و چنانچه مشهود باشد که کالا، مصالح و تجهیزات خسارت دیده هستند یا در شرایط مطلوب نیستند کارفرما مجاز است که کالا مصالح و تجهیزات تخلیه شده را اصولاً قبول ننموده و جایگزینی یا اصلاح آنها را بخواهد و تامین کننده موظف است طبق نظر کارفرما نسبت به اصلاح یا جایگزینی اقدام نماید.

تبصره: با توجه به حضور و فعالیت اشخاص مختلف حقیقی و حقوقی در مراحل مختلف پس از تحویل (حمل مجدد، تخلیه و بارگیری و آزمون عملکردی تا هنگام تحویل قطعی)، در صورت مشاهده هر گونه عیب و نقص، جهت تعیین مرحله ایجاد عیب و مسئولیت ناشی از آن، نظر هیئت متشکل از نمایندگان دو طرف که از آغاز در جریان امر بوده است- فصل الخطاب می باشد.



ماده ۳۳. صورت حساب موقت تحویل کالا و پرداخت ها

تامین کننده موظف است صورت حساب کالای تحویلی به انبار کارفرما را در پایان هر ماه یا فواصل زمانی مشخص شده در شرایط خصوصی برحسب تحویل کالا، مصالح و تجهیزات، طبق فرم‌های مورد قبول کارفرما به همراه مدارک و مستندات مربوطه و صورت حساب یا فاکتورهای مربوط به اقلامی را که از شروع قرارداد تا آن تاریخ تحویل شده و مطابق قرارداد باید از طریق ارائه صورت حساب پرداخت گردد، تهیه و براساس مبالغ مندرج در اسناد و مدارک قرارداد تسلیم کارفرما می‌کند.

کارفرما صورت حساب‌های دریافتی را ظرف مدت ۳۰ (سی) روز رسیدگی و پس از کسر مبالغ زیر، تمه قابل پرداخت به تامین کننده را پرداخت خواهد نمود:

۱. جمع وجوهی که بابت صورت حساب‌های موقت قبلی پرداخت شده است.
۲. اقساط پیش‌پرداخت‌ها.
۳. مالیات، عوارض و حق بیمه تامین اجتماعی به نحوی که در اسناد و مدارک قرارداد پیش‌بینی شده است.
۴. هر گونه جرائم مطابق اسناد و مدارک قرارداد.
۵. کسور متفرقه دیگری که بر طبق شرایط قرارداد به عهده تامین کننده است.

تبصره ۱: هرگاه به عللی صورت حساب ارسالی تامین کننده ناقص باشد یا برخی از ارقام آن مورد تایید کارفرما قرار نگیرد، این صورت حساب ظرف ۱۴ روز از زمان دریافت، به منظور تصحیح به تامین کننده عودت داده می‌شود، مدت ضرب الاجل پرداخت مبلغ آن صورت حساب از تاریخی شروع خواهد شد که صورت حساب تصحیح شده تسلیم کارفرما بشود. در صورتی که در ارتباط با محاسبات صورت حساب موقت اختلافی پدید آید کارفرما نسبت به پرداخت موارد مورد توافق، اقدام می‌نماید. پرداخت موارد توافق نشده، موکول به صدور حکم از مرجع حل اختلاف قرارداد خواهد بود. در چنین صورتی در مقابل تقاضای تامین کننده، کارفرما موافقت می‌نماید پس از کسر کسورات فوق از مبلغ صورت حسابی که تأیید نموده است، تا هفتاد درصد (۷۰٪) آن را به صورت علی الحساب در وجه تامین کننده پرداخت کند و مابقی را پس از اصلاح و امضای صورت حساب به او بپردازد.

تبصره ۲: کلیه مقادیر مندرج در صورت حساب‌های موقت و همچنین پرداخت‌هایی که بابت آنها به عمل می‌آید، جنبه موقت و غیرقطعی و علی الحساب دارد و هر نوع اشتباه اندازه‌گیری و محاسباتی و جز اینها در صورت حساب‌های بعدی و یا صورت حساب قطعی اصلاح و رفع خواهد گردید.

تبصره ۳: اگر به عللی که ناشی از قصور و تقصیر تامین کننده نباشد و به دستور کارفرما، کار به طور ناتمام تحویل گرفته شود، نسبت به احتساب بهای کالا، مصالح و تجهیزات تحویل شده، طبق شرایط حاکم بر خاتمه قرارداد اقدام و در صورت حساب قطعی منظور می‌گردد.



ماده ۳۴. تحویل موقت

هنگامی که هر یک از قسمت‌های قابل تحویل، مطابق مشخصات فنی قرارداد برای اجرای مطمئن و عادی، تخلیه و تحویل اولیه شد، تامین کننده می‌تواند تقاضای انجام آزمایش‌های لازم و تحویل موقت آنها را بنماید و نماینده خود را برای امضای صورت‌مجلس تحویل موقت معرفی نماید. در صورت تأیید کارفرما یا نماینده وی، با تعیین تاریخ جهت آزمایش‌های لازم، بازرسی و تحویل موقت، تمهید لازم را از کارفرما تقاضا می‌نماید. کمیسیون تحویل موقت مرکب خواهد بود از:

الف- نماینده واحد تحویل گیرنده

ب- نماینده مشاور طرح (در صورت وجود)

پ- نماینده تامین کننده

کارفرما یا مشاور وی اعضای کمیسیون را کتباً به اطلاع تامین کننده خواهد رسانید. تامین کننده تا تشکیل کمیسیون تحویل موقت، برنامه‌ای که برای انجام آزمایش‌ها، مطابق مشخصات فنی قرارداد برای تحویل لازم باشد، تهیه و به تأیید کارفرما می‌رساند. تامین کننده همچنین تسهیلات لازم برای آزمایش‌ها را مطابق مشخصات فنی قرارداد فراهم می‌نماید، از جمله تامین کننده ملزم به تهیه مواد مصرفی، شامل کلیه مواد شیمیایی، روغن، گریس و مواد روان کننده مورد نیاز برای آزمایش‌های کیفی می‌باشد. آزمایش‌ها با حضور اعضای کمیسیون و توسط تامین کننده انجام می‌شود. پس از انجام موفقیت‌آمیز آزمایش‌ها، مطابق مشخصات فنی قرارداد (مشروط بر آنکه عیب و نقصی که موجب اختلال در امر بهره‌برداری مطمئن و عادی باشد مشاهده نگردد) صورت‌مجلس تحویل موقت تنظیم و به امضای اعضای کمیسیون می‌رسد. کارفرما بلافاصله تصویب صورت‌مجلس تحویل موقت را به تامین کننده ابلاغ خواهد نمود. لیستی از «نقایص، معایب و کارهای ناتمام و این که موجب اختلال در امر بهره‌برداری مطمئن و عادی می‌گردد یا خیر» پیوست صورت‌مجلس‌های تحویل موقت خواهد بود. کمیسیون به منظور رفع نقایص و معایب و تکمیل کارهای ناتمام، مهلتی برای تامین کننده معین و به بازرس ماموریت خواهد داد که در راس مهلت مزبور کارها را مجدداً بازدید کند. هر زمان براساس فهرست نقایص فوق‌الذکر هیچگونه عیب و نقص و کار ناتمامی نمانده باشد بازرس گواهی رفع نقایص را، جهت اعلام تحویل موقت، تأیید کرده و برای کارفرما ارسال خواهد داشت تا مورد تصویب و اقدام وی قرار گیرد.

تبصره ۱: تامین کننده به منظور انجام آزمایش‌های کیفی (در صورت وجود مطابق مشخصات فنی) باید با توجه به تشریفات اداری تشکیل کمیسیون لاقبل دو هفته قبل از آمادگی کارها برای شروع آزمایش‌های کیفی به کارفرما و بازرس تسلیم نماید. بازرس و کارفرما ترتیب کار را طوری خواهند داد که کمیسیون تحویل موقت حداکثر در مدت دو هفته پس از تاریخ تقاضای تامین کننده در محل کار حاضر و برای آزمایش‌های کیفی اقدام نماید.

تبصره ۲: تامین کننده موظف است هر گونه مصالح اضافی و مصرف نشده را که با استفاده از اعتبارات اسنادی گشایش شده یا مبالغ پرداخت شده توسط وی، در قرارداد وارد نموده و یا از داخل کشور تهیه و تدارک نموده و در صورت حساب‌ها منظور نموده باشد در موقع تحویل موقت کارها به کارفرما تحویل دهد.



- تبصره ۳: در شرایطی که مصالح آماده به صورت مستقیم در محیط کارگاه به پیمانکار دیگری (بهره بردار یا مجری) تحویل می‌شود، در صورتی که کارفرما صلاح بداند، نماینده پیمانکار (بهره بردار یا مجری) صورت‌مجلس تحویل موقت را امضا و مصالح مربوط را دریافت می‌نماید.

ماده ۳۵. انتقال مالکیت

الف- مالکیت کالا، مصالح، تجهیزات، مواد و تمامی اموالی که تامین‌کننده تعهد تحویل آنها را نموده، از زمان تحویل اولیه مصالح و تجهیزات و کالا به انبار کارفرما یا از زمان پرداخت بهای آنها به شرح مندرج در صورت‌حساب‌های موقت کارها هر کدام زودتر رخ دهد، به کارفرما انتقال می‌یابد. اگر در شرایط خصوصی به نحو دیگری بیان نشده باشد، در صورت احراز مالکیت در محل کارخانه یا محل تولید، مصالح و تجهیزات و کالاهای تولید شده به صورت امانت نزد تامین‌کننده باقی می‌ماند و حق انتقال به غیر از وی سلب می‌گردد، کارفرما به تشخیص خود می‌تواند بخشی از صورت‌حساب (کمتر از ۸۰ درصد مبلغ مصالح و تجهیزات و کالای احراز مالکیت شده) را به تناسب به تامین‌کننده پرداخت نماید.

ب- مالکیت کالا، مصالح، تجهیزات، مواد و سایر اموال با پرداخت بهای آنها یا تحویل اولیه مصالح و تجهیزات و کالا به انبار کارفرما (حسب مورد) خود به خود به کارفرما منتقل می‌شود، لیکن هر گاه برای ثبت رسمی انتقال مالکیت آنها به کارفرما حضور تامین‌کننده در مراجع خاص به منظور تنظیم و امضای اسناد ضروری باشد، تامین‌کننده مکلف به حضور و امضاء خواهد بود و می‌باید ضمن تسلیم اسناد مالکیت آنها، به کارفرما و کالت رسمی بدهد که به جای او تعهد مزبور را ایفا نماید. در غیر این صورت علاوه بر الزام به حضور و امضای اسناد مسئول خسارات کارفرما نیز خواهد بود.

ماده ۳۶. تحویل قطعی

در پایان دوره تضمین مندرج در موافقت‌نامه قرارداد، کارفرما به تقاضای تامین‌کننده اعضای کمیسیون تحویل قطعی و همچنین تاریخ تشکیل کمیسیون را به همان نحو که در ماده ۳۴ شرایط عمومی قرارداد برای تحویل موقت پیش‌بینی شده است، معین و به تامین‌کننده ابلاغ می‌نماید. ترکیب کمیسیون تحویل قطعی به شرح زیر است:

- ♦ نماینده کارفرما یا نماینده واحد تقاضاکننده معامله
- ♦ تحویل‌گیرنده یا انباردار
- ♦ نماینده تامین‌کننده
- ♦ بازرسی
- ♦ نماینده مشاور طرح (در صورت وجود)

کمیسیون پس از بازدید و بررسی قسمت‌های قابل تحویل و کلیه گزارش‌ها صورت‌جلسه‌ها و اعلام نظرهای مربوطه، هرگاه عیب و نقصی که ناشی از کار تامین‌کننده باشد مشاهده ننماید، آن را تحویل قطعی خواهد گرفت و بلافاصله صورت‌مجلس مربوط به آن را تنظیم می‌نماید و کارفرما تصویب آن را با صدور گواهی تحویل قطعی به تامین‌کننده ابلاغ می‌کند.



ماده ۳۷. صورتحساب قطعی و تصفیه حساب قطعی با تامین کننده

الف- صورتحساب قطعی عبارتست از مبلغ صورتحساب قطعی که طبق ماده ۳۴ شرایط عمومی قرارداد تهیه و تنظیم می شود و مبالغی که براساس مواد موافقتنامه، شرایط عمومی و خصوصی و سایر اسناد و مدارک قرارداد به مبلغ بالا اضافه و یا از آن کسر می شود. این مبالغ شامل کسور و احتمالاً بهای مواد و کالای تحویلی تامین کننده به کارفرما، جبران خسارات، جرائم، دعاوی تامین کننده نسبت به کارفرما و برعکس و غیره می باشد.

ب- صورتحساب قطعی که به ترتیب بالا تنظیم می گردد ماخذ تسویه حساب قطعی تامین کننده خواهد بود و پس از امضای آن توسط کارفرما و تامین کننده برای طرفین قطعی بوده و هر گونه اعتراضی نسبت به آن بلااثر خواهد بود.

ج- هرگاه براساس این صورتحساب قطعی، تامین کننده بستانکار شود طلب او حداکثر ظرف مدت يك (۱) ماه از تاریخ امضای صورتحساب قطعی پرداخت می گردد.

د- هرگاه براساس این صورتحساب قطعی تامین کننده مبلغی بدهکار شود، مکلف است ظرف يك (۱) ماه از تاریخ امضای صورتحساب قطعی طلب کارفرما را بپردازد و اگر در این پرداخت تاخیر نماید و یا استنکاف ورزد، کارفرما حق خواهد داشت بدون احتیاج به انجام تشریفات قضایی طلب خود را از محل تضمین های تامین کننده و یا دارایی موجود او در انبار وصول کند و اگر مبالغ این تضمین ها یا دارایی مزبور تکافو ننماید طبق قوانین جاری کشور از سایر دارایی های او وصول کند.

ماده ۳۸. تاخیر در پرداخت ها

هر گاه به دلایل قابل انتساب به کارفرما در پرداخت صورتحساب های صحیح و کامل تامین کننده بیش از سی (۳۰) روز نسبت به موعد مقرر در ماده های ۳۳ و ۳۷ بوسیله کارفرما تاخیر غیرموجه ایجاد شود، مطابق فرمول خسارت تادیه دین و شاخص های ماهانه بهای کالا و خدمات مصرفی مندرج در سایت بانک مرکزی (مربوط به ماههای که تاخیر شده) برای خالص بخشی از صورت وضعیت، که به تامین کننده پرداخت نگردیده است، به عنوان جبران هزینه های اضافی تامین کننده در مدت تاخیر، به وی پرداخت می شود.





بخش ششم: حوادث قهری، فسخ، خاتمه، حل اختلاف

ماده ۳۹. حوادث قهری و غیر مترقبه (فورس ماژور)

الف- هرگاه تامین کننده به لحاظ بروز حوادث قهریه قادر به انجام بموقع تعهدات قراردادی خویش نگردد از مسئولیت مبرا است. مشروط بر آنکه تامین کننده از هیچ طریق دیگری نتواند تعهدات خود را انجام دهد. حوادثی قهری تلقی می‌شوند که:

۱. غیر قابل پیش بینی بوده و بعد از امضای قرارداد حادث شده باشد و
۲. ناشی از فعل یا ترک فعل تامین کننده نباشد و
۳. جلوگیری یا رفع آن خارج از حیطه قدرت تامین کننده باشد و
۴. مانع از اجرای تمام یا قسمتی از تعهدات قراردادی تامین کننده باشد که در صورت اخیر، فورس ماژور فقط نسبت به همان قسمت موثر خواهد بود.

ب- در مواردی که حوادث قهری در جمهوری اسلامی ایران وقوع یابد و موجب بروز خسارتی به کالا و، مصالح و تجهیزات، قبل از تحویل گردد، در مورد خسارت به شرح ذیل عمل خواهد شد:

۱. هرگاه خسارات وارده مشمول بیمه‌های موضوع ماده ۱۳ شرایط عمومی قرارداد باشد، برای جبران خسارات طبق همان ماده اقدام خواهد شد.
۲. هرگاه خسارات وارده مشمول بیمه‌های موضوع ماده مذکور نباشد، جبران خسارت به عهده تامین کننده می‌باشد.
۳. تامین کننده پس از انقضای حادثه قهری با اعلام کتبی کارفرما نسبت به اجرا و تکمیل تعهدات قراردادی مربوطه اقدام خواهد نمود و در این صورت مدت اجرای آن قسمت از کارها که تامین کننده به دلیل حادثه قهری قادر به انجام آن نبوده است متناسب با میزان مدت حادثه قهری تمدید خواهد گردید و این مدت مشمول تعدیل قیمت خواهد بود.
۴. هرگاه طول مدت حادثه قهری در جمهوری اسلامی ایران از شش (۶) ماه تجاوز نماید، طرفین قرارداد برای نحوه ادامه قرارداد مذاکره خواهند نمود و در صورتی که ظرف مدت یک (۱) ماه توافقی حاصل نگردد، تامین کننده می‌تواند خاتمه قرارداد را اعلام نماید. در چنین حالتی طبق ماده ۴۸ شرایط عمومی قرارداد عمل خواهد شد.

ماده ۴۰. قوانین کار و بیمه‌های تامین اجتماعی و حفاظت فنی و عوارض و مالیات‌ها

الف- تامین کننده تأیید می‌کند که از جمیع قوانین و مقررات مربوط به کار و بیمه‌های اجتماعی و حفاظت فنی و همچنین قواعد مربوط به مالیات‌ها و عوارض که در زمان امضای قرارداد جاری بوده است کاملاً مطلع بوده و متعهد است همه آنها را رعایت کند. در هر حال مسئولیت عدم اجرای قوانین و مقررات

فوق الذکر توسط تامین کننده متوجه کارفرما نخواهد بود.

ب- تامین کننده متعهد است کلیه مالیات‌ها و عوارض (مالیات بر ارزش افزوده بر عهده کارفرما می باشد) و سایر کسورات قانونی را از هر نوع و هر قبیل چه در جمهوری اسلامی ایران و چه در خارج از آن پرداخت نماید.

ج- تامین کننده در مقابل هر گونه ادعا یا اعتراض که در مورد این قرارداد در رابطه با مالیات‌ها یا حقوق تامین اجتماعی مربوط به کارکنان وی یا هر مورد دیگر (بجز در مواردی که در این ماده صراحتاً مستثنی شده) علیه کارفرما مطرح شود مسئول خواهد بود و نیز متعهد است هر گونه خسارت بازبایی را که از این بابت متوجه کارفرما گردد، جبران نماید.

د- آن بخش از مالیات‌ها، عوارض و کسور قانونی مربوط به فروشندگان با رعایت قوانین جمهوری اسلامی ایران که مقرر گردیده بوسیله کارفرما کسر گردد، از طرف کارفرما به اداره دارایی یا مرجع مربوط در محل ارسال و رسید آن تسلیم تامین کننده خواهد شد.

ه- هرگاه پس از امضای قرارداد بر اثر وضع قوانین و مقرراتی در جمهوری اسلامی ایران، مالیات و عوارض موضوع این ماده تغییر کند، به نحوی که در قیمت‌های درج شده در قرارداد در کل و یا در مواردی مؤثر واقع شود، کارفرما یا تامین کننده به اقتضای مورد، مکلف است وجه افزایش یافته یا کاهش یافته را، به طرف دیگر قرارداد پرداخت نماید.

و- پرداخت آخرین صورت‌حساب موقت تامین کننده و آزادسازی بخش اول تضمین انجام تعهدات (معادل ۵۰ درصد)، توسط کارفرما، منوط به ارائه مفصلاً حساب از سازمان تامین اجتماعی خواهد بود.

ماده ۴۱. دعاوی مربوط به امتیازات و علائم تجاری

تامین کننده مکلف است، کارفرما، نمایندگان وی، بازرس، دولت جمهوری اسلامی ایران، سازمان‌های تابعه و کارکنان آنها را از هر حیث، از هر گونه ضرر مادی، خسارات، مطالبه حقوق، اقامه دعوی، اقدامات قانونی، جبران خسارات، محکومیت‌ها و هر گونه مسئولیتی شامل کلیه هزینه‌های مربوطه که به دلیل اعتراض یا ادعای صاحب حق اختراع ثبت شده یا ثبت نشده و حق تالیف و هر گونه حقی که مربوط به مقالات، نوشته‌ها، دستگاه‌ها، متدها، تجهیزات و ادواتی که در اثر استفاده تامین کننده در کار موضوع قرارداد ایجاد شود یا به دلیل تجاوز به هر گونه حقوق انحصاری از قبیل علائم تجاری و غیره ایجاد گردد مصون دارد.

ماده ۴۲. قصور و مسامحه و حدود مسئولیت تامین کننده

هیچ‌یک از طرفین قرارداد در قبال خسارات غیرمستقیم طرف دیگر مسئولیتی ندارد. لیکن به هر حال خسارات و جرائم مذکور در قرارداد خسارت غیرمستقیم تلقی نمی‌شود. در صورتی که تامین کننده یا فروشندگان دست دوم وی در انجام تعهدات خود قصور ورزیده یا مسامحه نمایند و یا تحت هر عنوان سبب ایجاد خسارتی برای کارفرما شوند، کارفرما حق دارد خسارات وارده را از محل مطالبات یا دارایی‌هایی که تامین کننده نزد او دارد، بدون احتیاج به انجام اقدامات اداری یا قضایی برداشت نماید. مسئولیت کارفرما در ارتباط با خسارات مستقیم، محدود به مبلغ کل قرارداد بوده و بیش از آن مسئولیتی ندارد.



ماده ۴۳. هدیه

هرگاه ثابت شود که تامین کننده به منظور تحصیل قرارداد به متصدیان مربوطه حق العمل یا پاداش یا تحف یا هدایایی اعم از نقدی و جنسی داده است و یا آنان و یا واسطه‌های آنان را در منافع خود سهیم کرده است، کارفرما حق خواهد داشت قرارداد را فسخ نموده و طبق ماده ۴۶ شرایط عمومی قرارداد عمل نماید.

ماده ۴۴. وارد شدن صدمه به تاسیسات موجود در انبار یا تغییر وضع آنها

هرگاه در اثر عمل تامین کننده به تاسیسات موجود در انبار کارفرما مانند ارتباطات تلفنی، لوله آب/گاز/فاضلاب/آب سطحی، خط برق و غیره صدماتی وارد شود، تامین کننده متعهد است هزینه ترمیم یا برقراری مجدد آنها را بپردازد. هرگاه انجام کارهای موضوع قرارداد تغییر وضع تاسیسات فوق را ایجاب کند تامین کننده به کارفرما اطلاع خواهد داد تا مامورین مربوطه برای تعویض آنها اقدام نمایند. در این صورت مشروط به اینکه تغییر وضعیت و تاسیسات فوق ناشی از قصور تامین کننده نباشد، هزینه تعویض به عهده کارفرما خواهد بود.

ماده ۴۵. جرایم تاخیر غیر مجاز

هر گاه در شرایطی غیر از تاخیرات مجاز (از جمله حوادث قهری و غیرمترقبه)، تامین کننده در تحویل ارقام قراردادی تاخیر نماید جرائمی به شرح زیر به عهده او خواهد بود:

الف- هرگاه تاخیر تحویل هر قسمت قابل تحویل مصالح و تجهیزات و کالا نسبت به برنامه زمان بندی تفصیلی (موضوع ماده ۱۰) از يك دهم مدت پیمان تجاوز نکند، برای هر روز تاخیر دو هزارم بهای همان قسمت قابل تحویل که در تحویل آن تاخیر شده است.

ب- هرگاه تحویل هر قسمت قابل تحویل مصالح و تجهیزات و کالا از يك دهم مدت پیمان تجاوز نماید، تا يك دهم مدت پیمان طبق بند «الف» و برای مازاد بر آن تا يك چهارم مدت پیمان برای هر روز تاخیر چهار هزارم بهای همان قسمت قابل تحویل که در اجرای آن تاخیر شده است.

ج- هرگاه تحویل هر قسمت قابل تحویل مصالح و تجهیزات و کالا از يك چهارم مدت پیمان و یا جمع جرایم ماخوذه از ده درصد (۱۰٪) مبلغ کل قرارداد تجاوز نماید کارفرما با احتساب جرائم مذکور در بندهای «الف» و «ب» بالا می تواند قرارداد را فسخ و طبق مواد ۴۶ و ۴۷ شرایط عمومی قرارداد عمل کند ولی در صورت ادامه قرارداد مجموع جرائم تاخیر قابل دریافت از تامین کننده هیچگاه نمی تواند از ده درصد (۱۰٪) مبلغ کل قرارداد تجاوز کند و مدت اضافه، بدون جریمه تاخیر محسوب خواهد شد.

د- در هر حال حداکثر جریمه تاخیر مذکور در این ماده از ۱۰٪ کل مبلغ قرارداد تجاوز نخواهد نمود.

ماده ۴۶. موارد فسخ قرارداد

در موارد زیر قرارداد با يك اخطار ۱۴ روزه از طرف کارفرما قابل فسخ است:

الف- تاخیر در تحویل هر قسمت قابل تحویل، بیش از يك چهارم مدت پیمان،

ب- عدم قبول تامین کننده نسبت به افزایش مقادیر مصالح و تجهیزات و کالاها طبق ماده ۲۲ شرایط عمومی قرارداد،



- ج- عدم اجرای هر يك از مواد قرارداد توسط تامین کننده که اجرای قرارداد را به مخاطره افکند،
- د- عدم انجام دستور بازرس یا مشاور طرح به منظور رفع نقایص و تجدید یا اصلاح کالاهای تحویل شده معیوب، در مهلتی که بازرس یا مشاور طرح برای تامین کننده تعیین می کند. در این صورت برای يك بار کارفرما به هر ترتیبی که مقتضی بداند راساً معایب و نقایص مصالح و تجهیزات و کالا را رفع می کند و جمع هزینه های مربوطه را به اضافه بیست و پنج درصد (۲۵٪) از مطالبات تامین کننده کسر می نماید و در صورت تکرار، موضوع مشمول موارد فسخ قرارداد می شود.
- ه- کشف عدم صحت جزیی یا کلی اطلاعات ارائه شده در اسناد مناقصه. در این صورت کارفرما مجاز است که کلیه زیان های وارده به دستگاه اجرایی را (که این دستگاه راساً تعیین می کند)، بدون نیاز به اثبات در محکمه از محل مطالبات یا سپرده های تامین کننده جبران نماید.
- و- تامین کننده مشمول ممنوعیت قانونی موضوع ماده ۵۱ شرایط عمومی قرارداد گردد که در این مورد فسخ قرارداد حتمی است.
- ز- انتقال قرارداد به شخص ثالث بدون اجازه کارفرما.
- ح- انحلال شرکت تامین کننده.
- ط- ورشکستگی تامین کننده.

تبصره : تعهد تامین کننده نسبت به تامین و حمل (شامل کلیه مراحل، اعم از هر گونه ترخیص، بیمه و جز آن) و تحویل کلیه مصالح و تجهیزاتی که در زمان فسخ، بهای آن از طریق صورت حساب های پیشین پرداخت شده ولی به انبار تحویل نشده پابرجاست. علاوه بر آن کارفرما می تواند حقوق تامین کننده نسبت به آن قسمت از کالا، مصالح و تجهیزات که تولید شده لیکن حمل نشده باشد و هر گونه امکانات و تجهیزات نیمه تمامی را که تامین کننده طبق شرایط این قرارداد جهت تحویل کالا، تولید و خریداری نموده است و همچنین اسناد، اطلاعات و حقوق قراردادی مربوطه را براساس قیمت های قرارداد به خود منتقل نماید.

ماده ۴۷. اقدامات پس از فسخ قرارداد

هر گاه کارفرما بخواهد قرارداد را به یکی از علل مشروحه در ماده ۴۶ شرایط عمومی قرارداد فسخ کند مراتب را با ذکر دلایل کتبا به اطلاع تامین کننده می رساند و بدون احتیاج به انجام دادن تشریفات قضایی یا اداری باقی مانده تضمین انجام تعهدات را به سود خود وصول و ضبط نموده و بلافاصله اقدامات لازم را برای حفاظت از انبار خود، تاسیسات و کالا، مصالح و تجهیزات و لوازم موجود در آن معمول می دارد. کارفرما ضمن اعلام فسخ قرارداد نسبت به تهیه صورت مجلس تفکیکی، اقدام تحویل شده اقدام می نماید. همچنین از تامین کننده می خواهد که برای صورت برداری از کلیه کالا، مصالح و تجهیزات و تاسیسات موجود در انبار تامین کننده براساس گزارش بازرس و تمام آنچه که به کارفرما تعلق دارد و در انبار تامین کننده موجود است و همچنین برای صورت مجالس تحویل موقت و باقی مانده کار، ظرف هفت روز کاری با حضور نمایندگان کارفرما، مشاور طرح، بازرس و تامین کننده تهیه صورت حساب قطعی کالاهای تحویل شده ظرف يك (۱) هفته نماینده یا نمایندگانی معرفی کند. هرگاه نماینده تامین کننده در مهلت مقرر بالا



حاضر نشود، کارفرما می‌تواند از مراجع ذیصلاح قضایی درخواست تامین دلیل نموده و از این طریق میزان تحویل قطعی تامین کننده و صورت اموال وی را در انبار تامین کننده تعیین نماید. صورت حساب و صورت اموالی که به یکی از دو طریق مذکور در فوق تهیه می‌شود برای طرفین قطعی خواهد بود. يك نسخه از این صورت حساب و صورت اموال از طرف کارفرما برای تامین کننده ارسال می‌گردد.

از کالا، مصالح و تجهیزات متعلق به کارفرما، درون انبار تامین کننده، آنچه طبق مشخصات فنی و به صورت قسمت قابل تحویل موقت باشد و برای اتمام کامل کار مورد نیاز باشد کارفرما قبول می‌کند و در صورتی که بهای آن قبلاً پرداخت نشده و یا در صورت حساب قطعی منظور نگردیده است، بهای آن را به بستانکار حساب تامین کننده منظور می‌دارد.

تامین کننده مکلف است مازاد ماشین آلات و تاسیسات و سایر دارایی خود را که در انبار کارفرما باقیمانده است حداکثر ظرف مدت یک (۱) ماه از انبار خارج نماید در غیر اینصورت کارفرما مخیر است به هر نوع که مقتضی و صلاح بداند نسبت به مازاد فوق عمل نماید و هزینه‌های متعلقه را به بدهی حساب تامین کننده منظور دارد.

از تاریخ فسخ قرارداد تا تاریخ خروج اموال تامین کننده از انبار کارفرما کلیه هزینه‌های مستقیم مربوط به نگهداری و حفاظت آنها به عهده تامین کننده است که به بدهی حساب او منظور می‌گردد.

تبصره ۱: تشخیص کارفرما مبنی بر انطباق تخلف یا تخلفات تامین کننده با يك تعدادی از موارد مذکور در ماده ۴۶ فوق کافی برای فسخ قرارداد و اجرای تمام مفاد این ماده خواهد بود و تامین کننده به هیچ عنوان نمی‌تواند فسخ قرارداد را به عنوان یکی از موارد اختلاف موضوع ماده ۴۹ شرایط عمومی قرارداد تلقی کند ولی چنانچه حقی برای خود قائل باشد البته می‌تواند به مراجع واجد صلاحیت مذکور در ماده ۴۹ شرایط عمومی قرارداد مراجعه نماید بدون اینکه این مراجعه او بتواند مانع اجرای مفاد این ماده گردد.

تبصره ۲: در صورت وقوع مواردی مانند بند پ ماده ۴۶ یا در شرایط دیگری که عدم اجرای بموقع و درست هر بخش از قرارداد توسط تامین کننده، منجر به ورود خساراتی به کارفرما گشته باشد، علاوه بر امکان فسخ قرارداد و سایر تبعات آن، بخشی از این خسارات به تشخیص کارفرما و نظر مشاور وی، از محل مطالبات تامین کننده تامین خواهد شد.

ماده ۴۸. خاتمه دادن به قرارداد

هرگاه کارفرما بدون آنکه تقصیری متوجه تامین کننده باشد بنا به مصلحت خود یا علل دیگر تصمیم به خاتمه دادن تمام یا قسمتی از قرارداد بگیرد، مراتب را کتباً به اطلاع تامین کننده می‌رساند و در همان اطلاعیه تکلیف کارهایی را که ناتمام ماندن آنها موجب بروز خطر و یا زیان مسلمی است به طور روشن معین می‌کند و ضمناً مهلتی نیز بعنوان تاریخ خاتمه دادن قرارداد تعیین می‌نماید تا تامین کننده بتواند در آن مهلت مصالح و تجهیزات و کالاهای معین شده به کارفرما را برای تحویل آماده نماید.

کارفرما در تاریخ خاتمه دادن قرارداد، اقلامی را که به صورت قسمت قابل تحویل مصالح و تجهیزات و



کالا نیست صورت مجلس و تعیین تکلیف می کند و اقلامی را که به صورت قسمت قابل تحویل مصالح و تجهیزات و کالا می باشد تحویل موقت می گیرد.

در مورد مصالح و تجهیزات و کالاهای حمل شده چنانچه معایبی در آنها مشاهده شود تامین کننده مکلف است به هزینه خود در مدت کوتاه و متناسبی که با توافق کارفرما تعیین می شود رفع عیب نماید و سپس تحویل دهد. تضمین انجام تعهدات مربوط به کارهای ناتمام بلافاصله پس از تهیه صورت حساب قطعی و انجام تصفیه حساب، به شرح مندرج در ماده ۳۷ شرایط عمومی قرارداد توسط کارفرما آزاد خواهد شد ولی تضمین انجام تعهدات مربوط به مصالح و تجهیزات و کالاهایی که تحویل موقت شده اند مطابق ماده ۲۹ شرایط عمومی آزاد می شوند. تامین کننده، ظرف ده (۱۰) روز از تاریخ اعلام خاتمه دادن قرارداد در معیت بازرسان اقدام به صورت برداری و تنظیم صورت حساب قطعی می کند. در مورد کالا، مصالح و تجهیزات حمل و تحویل موقت شده به شرح زیر اقدام خواهد شد:

الف- کلیه کالا، مصالح و تجهیزات موجود در انبار که طبق مشخصات فنی و در حد قسمت قابل تحویل بوده و برای اتمام کامل کار لازم باشد اندازه گیری شده و براساس موازین قرارداد و اسناد و مدارک آن تقویم و در صورت حساب قطعی منظور می شود.

ب- بهای کالا، مصالح و تجهیزات که تامین کننده به منظور اجرای کامل قرارداد از داخل و خارجی کشور سفارش داده است، مشروط بر آنکه قبلاً پرداخت نشده باشد، در مقابل تسلیم اسناد مثبت (از جمله اسناد حمل) در صورت حساب قطعی منظور خواهد شد.

ماده ۴۹. حل اختلاف

الف- در صورتی که اختلافاتی بین تامین کننده و کارفرما پدید آید، اعم از اینکه مربوط به اجرای کارهای موضوع قرارداد و یا مربوط به تفسیر و تعبیر هر یک از مواد قرارداد باشد، چنانچه طرفین نتوانند موضوع اختلاف را از راه توافق رفع نمایند به شرح شرایط ذکر شده در این ماده اقدام خواهد شد. رعایت توالی موارد ذکر شده در این ماده الزامی می باشد.

ب- تامین کننده ملزم است تا حل اختلاف تعهداتی را که به موجب قرارداد به عهده دارد اجرا نماید و در غیر این صورت کارفرما طبق قرارداد به تشخیص خود نسبت به تامین کننده عمل خواهد نمود.

ج- بدیهی است کارفرما نیز در طول مدت حل اختلاف، تعهدات خود را براساس تشخیص خود از اسناد و مدارک قرارداد نسبت به تامین کننده انجام خواهد داد. در صورتی که به هر عنوانی این قرارداد فسخ یا خاتمه داده شود این ماده کماکان به اعتبار خود باقی و لازم الاجرا خواهد بود.

۱-۴۹. دعاوی تامین کننده

اگر تامین کننده به استناد هر یک از مواد شرایط حاضر یا به گونه دیگری در ارتباط با قرارداد، خود را محق به هرگونه تمدید مدت تکمیل و یا دریافت مبالغ بیشتری، بداند، باید مراتب را به کارفرما اعلام کرده و رویداد یا وضعیتی را که منجر به این ادعا شده است، شرح دهد. این اعلام باید در زودترین زمان ممکن و به هر حال در ظرف کمتر از ۲۸ روز پس از این که تامین کننده از رویداد یا وضعیت آگاه شده، یا باید آگاه می شد، ارسال گردد.

اگر تامین کننده در اعلام ادعا ظرف این دوره ۲۸ روز، قصور کند، مدت قرارداد تمدید نخواهد شد، تامین کننده محق به دریافت مبالغ بیشتری نخواهد بود و کارفرما از هرگونه مسئولیتی در قبال ادعا معاف





خواهد بود. در غیر این صورت، مفاد این ماده نافذ خواهد بود. تامین‌کننده باید همچنین هرگونه اعلام دیگری را که طبق قرارداد لازم است، و تمام جزئیات پشتیبانی‌کننده مربوط به رویداد یا وضعیتی را که منجر به ادعا شده است، تسلیم کند. تامین‌کننده باید اطلاعات و سوابق مربوط رویداد یا وضعیت را برای دوره زمانی رویداد یا وضعیت مورد نظر که ممکن است برای اثبات هرگونه ادعا لازم باشد، در محل کارخانه یا انبار کارفرما یا در محل دیگری که مورد پذیرش کارفرما باشد، نگهداری کند. کارفرما می‌تواند، پس از دریافت هرگونه اعلام طبق این ماده، پرونده‌های موجود را بازرسی کرده و یا به تامین‌کننده دستور دهد که اطلاعات و سوابق بیشتری را ضبط و نگهداری کند. تامین‌کننده به کارفرما اجازه می‌دهد تمام این پرونده‌ها را بازرسی کرده و (در صورت درخواست) تصویر آنها را به مشاور طرح تحویل دهد.

ظرف ۲۸ روز پس از این که تامین‌کننده از رویداد یا وضعیت منجر به ادعا آگاه شده یا باید آگاه می‌شد یا ظرف هر دوره دیگری که مورد پیشنهاد تامین‌کننده و تأیید کارفرما باشد، تامین‌کننده باید گزارشی جامع با جزئیات کامل ادعا، شامل تمام مبانی و دلایل ادعا و مدت تمدید و یا مبالغ بیشتر مورد ادعا را برای کارفرما ارسال کند.

اگر تأثیر رویداد یا وضعیت منجر به ادعا کماکان ادامه داشته باشد:

۱-۴۹. گزارش جامع پیشگفته، گزارش موقت تلقی خواهد شد.

۲-۱-۴۹. تامین‌کننده باید در فواصل یک ماهه گزارش‌های موقت بعدی مربوط به ادعا را ارسال، و در آنها تأخیرها و یا هزینه‌های تجمعی ناشی از ادعا و هرگونه جزئیات معقول دیگری را که کارفرما لازم می‌داند، درج کند.

۳-۱-۴۹. تامین‌کننده باید ظرف ۲۸ روز پس از پایان اثرات ناشی از رویداد یا وضعیت یاد شده، یا ظرف دوره دیگری که مورد پیشنهاد تامین‌کننده و پذیرش کارفرما باشد، گزارش نهایی مربوط به ادعا را ارسال کند.

ظرف ۲۸ روز پس از دریافت ادعا یا هرگونه ادله جدید در مورد ادعای قبلی، یا ظرف دوره‌ای که مورد پیشنهاد کارفرما و پذیرش تامین‌کننده باشد، دو طرف برای حصول توافق تلاش می‌نمایند. هرگاه توافق قابل دستیابی نباشد، موضوع از طریق هیات حل اختلاف و شرایط ذکر شده در مفاد آن پیگیری می‌گردد.

هرگاه و تازمانی که جزئیات ارائه شده برای اثبات کل ادعا کافی نباشد، تامین‌کننده محق به دریافت مبالغ مربوط به قسمت‌هایی از ادعا خواهد بود که قادر به اثبات آنها بوده است.

۲-۴۹. انتصاب هیئت حل اختلاف

کلیه اختلاف‌های پیش آمده بین طرفین در چارچوب قرارداد، که به صورت دوستانه حل و فصل نگردیده است، از سوی هیئت حل اختلاف رسیدگی خواهد شد. هر دو طرف باید ظرف ۲۸ روز پس از دریافت اخطار طرف دیگر، در مورد قصد ارجاع مورد اختلاف به هیئت حل اختلاف، مشترکاً اقدام به انتصاب هیئت یاد شده کنند.

هیئت حل اختلاف، از سه شخص واجد صلاحیت که «اعضا» خوانده می‌شود، تشکیل می‌گردد. هر یک هیئت حل اختلاف، از سه شخص واجد صلاحیت که «اعضا» خوانده می‌شود، تشکیل می‌گردد. هر یک از دو طرف یک عضو را برای تأیید طرف دیگر معرفی می‌کند. دو طرف پس از مشورت با این دو عضو، در

مورد عضو سوم که به عنوان رئیس هیئت منصوب می‌شود، توافق می‌کنند.

در زمان تعیین شرایط انتصاب، باید شرایط و حق الزحمه قابل پرداخت به یک یا هر یک از سه عضو، مورد توافق دو طرف قرار گیرد. هر یک از دو طرف مسئول پرداخت نیمی از این حق الزحمه است.

اگر در هر زمان دو طرف با هم توافق کنند، می‌توانند یک یا چند شخص واجد صلاحیت را برای جانشینی یک یا چند عضو هیئت حل اختلاف، منصوب کنند. هرگاه دو طرف در این مورد اختلافی نداشته باشند، اگر یکی از اعضا از انجام کار امتناع کند یا به علت مرگ یا ناتوانی، استعفا یا خاتمه انتصاب، قادر به انجام کار نباشد، انتصاب جانشین تنفیذ خواهد شد. فرد جانشین به همان روش عضو قبلی یعنی پس از معرفی و توافق دو طرف، به شرح این ماده، منصوب خواهد شد.

انتصاب هر یک از اعضا می‌تواند با توافق هر دو طرف لغو شود، ولی کارفرما یا تأمین‌کننده به تنهایی حق انجام چنین کاری را ندارد. اگر دو طرف در این مورد اختلافی نداشته باشند، انتصاب هیئت حل اختلاف (و هر یک از اعضای آن) پس از اتخاذ تصمیم در مورد اختلاف‌هایی که طبق ماده ۳-۴۹، به آنها ارجاع شده است، منقضی خواهد شد، مگر اینکه پس از آن زمان، طبق ماده ۴-۴۹، اختلاف دیگری به هیئت ارجاع شده باشد که در این صورت، تاریخ انقضای هیئت، زمانی خواهد بود که تصمیم خود را درباره اختلاف‌های اخیر نیز اعلام کرده باشد.

۳-۴۹. عدم توافق در انتصاب هیئت حل اختلاف

اگر هر یک از شرایط ذیل نافذ باشد:

۲-۳-۴۹. هر یک از دو طرف، در مورد معرفی یک عضو برای تصویب از سوی طرف دیگر برای هیئت سه نفره حل اختلاف در موعد تعیین شده، قصور کند.

۲-۳-۴۹. دو طرف در مورد انتصاب عضو سوم به عنوان رئیس هیئت تا موعد تعیین شده، موفق به توافق نشوند.

۳-۳-۴۹. دو طرف نتوانند، ظرف ۲۸ روز از تاریخی که هر یک از سه عضو هیئت از خدمات امتناع ورزیده است، یا به علت مرگ، ناتوانی، استعفا، یا پایان انتصاب قادر به انجام کار نباشد، در مورد فرد جانشین به توافق برسند.

در این صورت، مرجع منصوب‌کننده هیئت حل اختلاف (شرکت مهندسی آب و فاضلاب کشور) که اختیار انتصاب دارد، بنا به درخواست هر یک یا هر دو طرف و پس از مشاوره با هر دو طرف، اقدام به انتصاب اعضای هیئت حل اختلاف خواهد کرد. این انتصاب نهایی و قطعی خواهد بود.

۴-۴۹. اخذ تصمیم هیئت حل اختلاف

اگر بین دو طرف اختلاف (از هر نوع) در ارتباط یا برخاسته از قرارداد یا اجرای کارها، شامل اختلاف‌هایی در زمینه هر نوع گواهی، تصمیم، دستور، دیدگاه، یا ارزش‌گذاری، پس از انتصاب هیئت حل اختلاف، طبق ماده ۲-۴۹، به وجود بیاید، هر یک از دو طرف می‌تواند اختلاف را به صورت مدون برای اتخاذ تصمیم به هیئت حل اختلاف ارجاع کند و برای طرف دیگر رونوشت آن را ارسال نماید. در این ارجاعیه باید درج شود که طبق این ماده ارسال شده است. تاریخ دریافت ارجاعیه از سوی هیئت، طبق تاریخ دریافت آن از سوی رئیس هیئت تلقی خواهد شد.

هر دو طرف باید بدون فوت وقت، دسترسی به کارخانه و انبار کالا، و تسهیلات مقتضی مورد نیاز هیئت را



به منظور رسیدگی و اتخاذ تصمیم در مورد این اختلاف، در اختیار هیئت قرار دهند، لیکن نباید تصور شود که هیئت حل اختلاف کار داوری را انجام می دهد.

ظرف ۲۸ روز پس از دریافت چنین ارجاعه‌ای، یا ظرف هر دوره دیگری که مورد پیشنهاد هیئت و تأیید هر دو طرف باشد، هیئت باید تصمیم خود را اعلام کند. تصمیم هیئت باید مدلل و طبق مفاد این ماده باشد. پس از اعلام نظر هیئت حل اختلاف، هر دو طرف به تصمیم هیئت حل اختلاف عمل می کنند مگر این که طبق یک توافق دوستانه یا به صورتی که در زیر آمده است در آن تجدید نظر کنند، تأمین کننده کماکان، طبق قرارداد، به انجام کارها ادامه خواهد داد، مگر این که قرارداد بی اعتبار و یا فسخ شده باشد.

اگر هر یک از دو طرف از تصمیم هیئت ناراضی باشد، آن وقت هر یک از دو طرف می تواند ظرف ۲۸ روز پس از دریافت تصمیم، مراتب عدم رضایت خود را به طرف دیگر ابلاغ کند. اگر هیئت ظرف ۴۲ روز یا مدت دیگر که مورد پیشنهاد هیئت و تأیید دو طرف باشد، پس از دریافت ارجاعه، در ابلاغ تصمیم خود قصور کند، آن وقت هر یک از دو طرف می تواند، ظرف ۲۸ روز پس از انقضای این دوره، مراتب عدم رضایت خود را به دیگری ابلاغ کند.

در هر دو صورت یاد شده، در این ابلاغ نارضایتی، باید تعیین شود که طبق همین ماده ارسال شده است و باید موضوع مورد اختلاف و دلایل نارضایتی را به وضوح شرح دهد. هیچ یک از دو طرف حق آغاز ارجاع اختلاف به داوری را ندارد مگر این که ابلاغیه عدم نارضایتی طبق این ماده صادر شده باشد. اگر هیئت حل اختلاف، تصمیم خود را راجع به موضوع اختلاف به هر دو طرف ابلاغ کرده باشد، و ظرف ۲۸ روز از تاریخ دریافت تصمیم هیئت، هیچ یک از دو طرف مراتب نارضایتی خود را اعلام نکرده باشند، آن وقت تصمیم هیئت حل اختلاف باید به اجرا گذاشته شود.

۵-۴۹. داوری

اگر دو طرف نتوانند اختلاف حاصله (از هر نوع) در ارتباط یا برخاسته از قرارداد یا اجرای کارها را، شامل اختلاف‌هایی در زمینه هر نوع گواهی، تصمیم، دستور، دیدگاه یا قیمت گذاری، از طریق تشکیل هیئت حل اختلاف حل کنند، هر یک از دو طرف می تواند، درخواست ارجاع موضوع یا موضوعات مورد اختلاف را براساس قوانین داوری اتاق بازرگانی و صنایع و معادن جمهوری اسلامی ایران و به وسیله سه نفر داور که طبق قوانین داوری مشخص می شوند، حل و فصل خواهد گردید. محل داوری تهران است و زبان داوری نیز فارسی می باشد.

هرگونه رای‌ی که طبق فرایند داوری تعیین شده فوق صادر شود، نهایی و برای دو طرف قرارداد لازم الاجرا می باشد. در صورت عدم اجرا از سوی هر یک از طرفین، طرف ذینفع می تواند جهت اجرای این رای به مراجع قضایی رجوع نماید. علاوه بر آن دو طرف قرارداد بدین وسیله موافقت می نمایند که هیچ یک حق شروع یا ادامه دعوی یا رسیدگی قضایی در خصوص هر اختلاف مربوط به مفاد قرارداد را تا زمانی که مراحل داوری آن طبق شرایط این بند در حال رسیدگی است، ندارد. پس از صدور رای، دو طرف قرارداد تنها برای اجرا یا تسهیل در اجرای آن می توانند به مراجع قضایی مراجعه نمایند. ارجاع موضوع یا موضوعات مورد اختلاف به مرجع داوری فوق، تغییری در تعهدات قراردادی دو طرف نمی دهد و موجب آن نمی شود که یکی از دو طرف به تعهدات قراردادی خویش عمل نکند.

ماده ۵۰. شخصیت حقوقی کارفرما



این قرارداد فقط نسبت به طرفین آن نافذ است و با آنکه کارفرما يك شرکت دولتی است معهدا امضای این قرارداد توسط کارفرما بمنزله آن نخواهد بود که دولت جمهوری اسلامی ایران طرف تعهد می باشد و به علت استقلال شخصیت کارفرما در این قرارداد از دولت جمهوری اسلامی ایران، تامین کننده مجاز به تهاتر، توقیف اموال، اعم از منقول و غیر منقول، دارایی ها و وجوه نقدی دولت جمهوری اسلامی ایران نبوده و نمی تواند تعهدات کارفرما را به دولت جمهوری اسلامی ایران و یا سایر شرکت ها و سازمان های دولتی جمهوری اسلامی ایران تسری دهد و در صورت تخلف تامین کننده از این شرط، کلیه خسارت ها و زیان های وارده به کارفرما به تشخیص وی از محل تضامین، مطالبات تامین کننده بدون احتیاج به اقدامات قضایی و اداری برداشت خواهد شد.

ماده ۵۱. رعایت قوانین و مقررات

۱-۵۱. تامین کننده اعلام می دارد که مشمول قانون منع مداخله مصوب ۲۲ دی ماه ۱۳۳۷ نیست، و در صورتی که خلاف آن برای کارفرما احراز شود، قرارداد فسخ شده و ضمانت نامه انجام تعهدات و کسور حسن انجام کار تامین کننده، توسط کارفرما ضبط می گردد.

۲-۵۱. آیین نامه پیشگیری و مبارزه با رشوه در دستگاه های اجرایی (تصویب نامه شماره ۷۳۳۷۷/ت ۳۰۳۷۴ مورخ ۸۳/۱۲/۲۲) و اصلاحیه های بعدی آن گردیده و یا شرایط و موجبات وقوع آن را فراهم آورد، کارفرما حق دارد قرارداد را در هر مرحله ای که باشد فسخ نموده و طبق ماده فسخ قرارداد عمل نماید. در این صورت کارفرما به مدت ۵ سال از هر گونه معامله با وی خودداری خواهد نمود و مراتب حسب مورد تخلف به مراجع قضایی، سازمان برنامه و بودجه، شورای عالی انفورماتیک، وزارت کار و امور اجتماعی و غیره نیز منعکس خواهد گردید.

۳-۵۱. کلیه قوانین و مقررات جاری کشور در تاریخ نفوذ قرارداد بر حسب موضوع و شرایط ذکر شده در قرارداد، برای طرفین لازم الاجرا می باشند.

ماده ۵۲. اقامتگاه قانونی

اقامتگاه قانونی کارفرما و تامین کننده، همان است که در موافقت نامه نوشته شده است. در صورتی که یکی از دو طرف، محل قانونی خود را تغییر دهد، باید نشانی جدید خود را دست کم چهارده (۱۴) روز پیش از تاریخ تغییر، به طرف دیگر اطلاع دهد. تا وقتی که نشانی جدید به طرف دیگر اعلام نشده است، مکاتبات به نشانی قبلی ارسال می شود و دریافت شده تلقی می گردد.

نماینده کارفرما

نماینده کارفرما

نام و نام خانوادگی:

نام و نام خانوادگی:

سمت:

سمت:

مهر و امضا:

مهر و امضا:



فصل چهارم

شرایط خصوصی قرارداد و پیوست ها

(۱- زمان بندی ۲- فهرست مقادیر)

شرایط خصوصی

این شرایط خصوصی، در توضیح و تکمیل مواردی از شرایط عمومی است که تعیین تکلیف برخی از مواد در آنها، به شرایط خصوصی موکول شده است. از این رو، هرگونه نتیجه‌گیری و تفسیر مواد مختلف این شرایط خصوصی، به تنهایی و بدون توجه به ماده مربوط به آن در شرایط عمومی، فاقد اعتبار است. شماره مواد درج شده در این شرایط خصوصی، همان شماره مواد و بندهای مربوط در شرایط عمومی است.

♦ ماده ۱-۱۲. دوره پشتیبانی خدمات پس از فروش:

تامین کننده موظف است پشتیبانی و خدمات پس از فروش کارا را برای یک دوره ۱۰ ساله تضمین نماید.

♦ ماده ۴. استانداردهای خارجی که رعایت آنها توسط تامین کننده الزامی می باشد به ترتیب اولویت عبارتند از:

طبق استانداردهای درج شده در مشخصات فنی قرارداد می باشد.

♦ ماده ۷. کالا، مصالح و تجهیزات موضوع قرارداد:

مطابق شرایط ذکر شده در ماده ۱ موافقت‌نامه و مشخصات فنی قرارداد به شرح زیر می باشد.

♦ ماده ۹. تضمین‌های عملکردی که باید توسط تامین کننده در چارچوب موضوع قرارداد تأمین گردند:

شرایط پذیرش و تضمین عملکرد کنتورها به شرح زیر می باشد:

۱. علاوه بر کنترل‌های آزمایشگاهی تولید کننده در کارخانه، کارفرما مختار است تمام یا بخشی از کنتورهای تحویل شده به انبار خود را در کارگاه تست خود یا توسط بازرس دیگری انجام دهد. برای این منظور از هر سری کنتور ارسالی ابتدا ده درصد آن به صورت تصادفی جدا شده و تست می شود. در صورتی که در این مجموعه ده درصدی بیش از یک دهم خرابی وجود داشته باشد، ادامه تست متوقف شده و کل بار آن سری به هزینه تامین کننده مرجوع می گردد و تامین کننده متعهد خواهد بود کل بار را با نمونه سالم جایگزین نماید و در این صورت هزینه‌های بازرسی مرحله دوم کنترل، کلاً بر عهده تامین کننده خواهد بود و از اولین فاکتور ارسالی کسر خواهد شد. در صورتی که انجام این فرایند جایگزینی موجب تاخیر در زمان‌های تحویل مصوب کنتورها گردد، جرایم مربوط به این تاخیرات نیز مطابق ماده ۴۵ شرایط عمومی قرارداد اعمال خواهد گردید.

۲. در صورت امکان برای کارفرما و در صورت تأیید مرحله تست تصادفی، تست کلی برای تک تک کنتورهای ارسالی ادامه خواهد یافت و کلیه کنتورهای خراب توسط کارفرما جداسازی، علامت گذاری و تعیین عیب شده و تامین کننده موظف است به همان تعداد در سری بعدی کنتورهای سالم جایگزین نماید. بدیهی است پرداخت کلیه هزینه‌های اضافی تحمیل شده به کارفرما ناشی



از این قصور نیز بر عهده تامین کننده است. در صورتی که انجام این فرایند جایگزینی موجب تاخیر در زمان های تحویل مصوب کنتورها گردد، جرایم مربوط به این تاخیرات نیز مطابق ماده ۴۵ شرایط عمومی قرارداد اعمال خواهد گردید.
{علاوه بر شرایط فوق، موارد دیگر برحسب نیاز درج شود}

♦ ماده ۱۰-۲. نحوه تهیه و ارائه گزارش های پیشرفت ماهیانه به شرح زیر می باشد:
{برحسب نیاز درج شود}

♦ ماده ۱۲. کالاهایی که می تواند مستعمل و یا نمونه اولیه (Prototype) باشند عبارتند از:
{برحسب نیاز درج شود}

♦ ماده ۱۳. شرایط و مشخصات بیمه نامه های مورد نیاز در قرارداد علاوه بر شرایط ذکر شده در شرایط عمومی، عبارتند از:
{برحسب نیاز درج شود}

♦ ماده ۱۳-۳. بیمه صحت عملکرد و کارایی کالا برای مدت ۵ سال باید اعتبار داشته باشد.
{برحسب نیاز درج شود}

♦ ماده ۱۴. نحوه و شرایط بسته بندی علاوه بر شرایط ذکر شده در شرایط عمومی عبارتند از:
{برحسب نیاز درج شود}

♦ ماده ۱۵. علاوه بر شرایط اعلام شده در شرایط عمومی، تامین کننده موظف است شرایط زیر را در حمل و تحویل کالا به انبار کارفرما رعایت نماید:
{برحسب نیاز درج شود}
مسئولیت حمل کالا و تحویل آن به عهده تامین کننده می باشد.

♦ ماده ۱۹. شرایط و مشخصات دوره های آموزشی و تعداد افرادی که باید آموزش ببینند عبارتند از:
{برحسب نیاز درج شود}

♦ ماده ۲۰-ب. در صورتیکه کارفرما نتواند شرایط تحویل کالا به انبار را پس از مدت ۳۰ روز از زمان تعیین شده طبق برنامه زمانبندی مصوب، فراهم نماید، باید به ازای هر ماه تاخیر در تحویل کالا به انبار، هزینه انبارداری برابر ریال (به حروف
..... ریال) را به تامین کننده پرداخت نماید. کسری از ماه نیز متناسباً محاسبه و پرداخت خواهد شد.

♦ ماده ۲۴-الف. هزینه انبارداری ماهیانه در دوره تعلیق برابر است با
ریال (به حروف: ریال) می باشد. برای دوره های کمتر از ۳۰ روز، متناسباً محاسبه و پرداخت می گردد.

♦ ماده ۲۵. شرایط اعمال تعدیل مبلغ اولیه قرارداد در قراردادهایی که مطابق شرایط عمومی



مشمول تعدیل می گردند به شرح زیر می باشد:

مطابق بخش نامه ۰۷۳/۱۷۳۰/۱۰ مورخ ۱۳۸۲/۹/۱۵ با عنوان دستورالعمل تعدیل آحاد بهای قرارداد و اصلاحیه های آن به شرح جدول زیر با فرض شاخص مبنا برابر سه ماهه سال تعدیل می گردد:

فصل	شرح	شاخص فصلی رشته ای تعدیل
اول	تهیه و تامین کالا	فصل پانزدهم فهرست بهای پایه تاسیسات مکانیکی
دوم	حمل و تحویل کالا	فصل بیستم و هشتم فهرست بهای پایه ابنیه

♦ ماده ۲۷. شرایط و میزان تضمین انجام تعهدات مطابق تبصره ذیل این ماده شرایط عمومی عبارتند از:

{در صورت تغییر یا تکمیل مفاد شرایط عمومی، موارد برحسب نیاز درج شود.}

♦ ماده ۲۸-۱. طول دوره تضمین برابر است با ۲۴ ماه می باشد و طول دوره بیمه کالا برابر ۵ سال می باشد.

♦ ماده ۳۰. شرایط سپرده حسن اجرای کار و آزاد سازی آن به شرح زیر می باشد:
{برحسب نیاز درج شود}

♦ ماده (۳۱) مبلغ و شرایط پیش پرداخت

میزان پیش پرداخت برابر (۲۵٪) بیست و پنج درصد مبلغ اولیه قرارداد می باشد. روش و نحوه واریز پیش پرداخت، طبق مصوبه شماره ۱۲۳۴۰۲/ت/۵۰۶۵۹ هـ مورخ ۱۳۹۴/۹/۲۲ هیأت وزیران است. این مبلغ طی یک قسط در قبال تضمین درج شده در آیین نامه فوق می باشد.

۱. تامین کننده در موعدهای مقرر، برای دریافت پیش پرداخت، درخواست خود را به کارفرما می نویسد. کارفرما پس از بررسی، مبلغ پیش پرداخت را در مقابل تضمین تعیین شده در مصوبه هیأت وزیران، بدون اینکه وجوهی از آن کسر شود، پرداخت می نماید. مهلت پرداخت پیش پرداخت ۴۵ روز از تاریخ درخواست تامین کننده است، یا ۳۰ روز از تاریخ ارائه تضمین از سوی تامین کننده، هر کدام که بیشتر است، می باشد.

۲. مبالغ مربوط به پیش پرداخت در ازای تودیع تضامین درج شده در آیین نامه فوق از طرف تامین کننده به نفع کارفرما به او پرداخت می شود. ضمانت نامه های مزبور تا پایان مدت قرارداد معتبر بوده و به دستور کارفرما قابل تمدید است.

۳. برای بازپرداخت مبلغ پیش پرداخت، از مبلغ ناخالص هر صورت حساب موقت به گونه ای کسر می شود که تمام مبالغ پیش پرداخت تا آخرین صورت حساب موقت، مستهلک شود.

۴. میزان ضمانت نامه ها به ترتیبی که اقساط پیش پرداخت مربوط بازپرداخت می گردد، همزمان و متناسباً کاهش داده می شود.

نماینده کارفرما: نماینده تامین کننده:

نام و نام خانوادگی:

نام و نام خانوادگی:

سمت:

سمت:

امضاء

مهر و امضاء



پیوست یک: برنامه زمان بندی

کارفرما برنامه زمان بندی تامین و تحویل کالا را حداقل در سطح دو در این پیوست درج می نماید.

۱. برنامه زمانبندی تفصیلی اجرای کامل کار بایستی توسط تامین کننده ظرف مدت ۱۴ روز پس از تنفيذ قرارداد جهت تایید در اختیار کارفرما قرار داده شود.
۲. مدت کل زمان تحویل کالا روز (..... ماه) می باشد.
۳. ساختار شکست فعالیتها بایستی طوری تهیه شود که زمان شروع، خاتمه و مدت انجام کار فعالیت های مشروحه ذیل به روشنی در برنامه زمانبندی تفصیلی قید شده باشد.

♦ سطح اول :

- نهایی نمودن فهرست سفارش کالا با تایید کارفرما
- تهیه و تدارک کالا طبق جدول مقادیر پیوست شماره دو
- حمل کالا و تخلیه در انبار خریدار
- نصب و راه اندازی (در صورت وجود)

♦ سطح دوم: {در هر فعالیت اصلی طبق سطح اول باید جزئیات انجام کار در سطح دوم درج شود} :

- برای بخش اول به میزان
 - برای بخش دوم به میزان
 - برای بخش سوم به میزان
 - برای بخش چهارم به میزان
۴. تامین کننده موظف است برنامه زمانبندی تفصیلی خود را به گونه ای BREAK DOWN و سطح بندی نماید که کلیه فعالیت های محدوده پروژه تا پائین ترین سطح کنترلی را شامل گردیده و سطوح ۱ تا ۲ مطابق با WBS مورد تأیید کارفرما و سطوح پایین تر مطابق آیتمهای قراردادی باشد.
 ۵. در صورت نیاز به انجام بازنگری (Revise) در برنامه زمانبندی لازم است تامین کننده، ضمن ارائه دلایل و مستندات مربوط به بروز تأخیر در اجرای کار، نسبت به اخذ تأییدات لازم از کارفرما در خصوص تغییر زمان خاتمه کار و بررسی تبعات قراردادی اقدام و سپس برنامه بازنگری را جهت تأیید و تصویب به کارفرما تسلیم نماید.
 ۶. تامین کننده موظف است همراه با توجه به پیشرفت فعالیتها، برنامه زمانبندی خود را به گونه ای که اختلاف بین Baseline و وضعیت فعلی پروژه قابل رؤیت و کنترل باشد، به روز نماید و فایل برنامه زمانبندی را بطور کامل در اختیار کارفرما قرار دهد.



پیوست دو: فهرست مقادیر و بهای اجزای مختلف قرارداد

جدول تفکیک مبلغ قرارداد- ریال

ردیف	شرح	بهای واحد	مقدار	بهای کل
الف- بخش تهیه و تامین کالا				
۱				
۲				
۳				
۴				
ب- بخش حمل، بارگیری، باراندازی و تحویل به انبار خریدار				
۱				
۲				
۳				
۴				
جمع کل - مبلغ قرارداد				
مبلغ پیمان به حروف:				

توضیح: هزینه های بازرسی و انجام آزمایشات مربوطه مطابق شرایط درج شده در قرارداد در مبالغ مربوط به تهیه و تامین کالا لحاظ شده است.





فرم صورت مجلس تحویل کالا به انبار

تاریخ ورود کالا به انبار :				ساعت ورود :	
شماره صورت جلسه :					
موضوع :					
ردیف	خلاصه بررسی ها و اقدامات :	اقدام گرفته	تاریخ اقدام	تایید گرفته	
۱	تفزیه کارشناسی:				
۲	کنترل مقادیر، وضعیت بسته بندی، وضعیت ظاهری کالا:				
۳	<p>اسناد حمل :</p> <p><input type="checkbox"/> بازنامه بدون قید و شرط حمل</p> <p><input type="checkbox"/> صورت حساب حمل در پنج نسخه</p> <p><input type="checkbox"/> صورت بسته بندی در پنج نسخه، حاوی وزن، ابعاد و محتویات هر بسته که نام خریدار و نشانی آن، نام پروژه، شماره قرارداد و بسته، به طور کامل روی آن درج شده باشد.</p> <p><input type="checkbox"/> اقوایی از مایش های کارخانه ای صادره در سه نسخه</p> <p><input type="checkbox"/> اقوایی بازرسی، صادره از سوی شرکت های بازرسی کننده معتبر</p>				
تایید کنندگان :					
نماینده خریدار-انبار دار و واحد فنی:		نماینده فروشنده:		نماینده شرکت بازرسی:	



فصل پنجم

مشخصات فنی

مشخصات ارائه شده در این بخش مربوط به کنتورهای خانگی با بدنه برنجی می باشد، در صورت تغییر نوع کنتور، مشخصات مربوطه باید توسط کارفرما تهیه و در این بخش درج گردد



الف- مشخصات فنی پایه

◆ مشخصات فنی پایه:

- توجه: در مرحله برگزاری مناقصه در صورت عدم ارائه هر یک از مستندات ذیل و یا ارائه آنها به صورت ناقص، کارفرما از بررسی اسناد شرکت کنندگانی که این موارد را رعایت ننموده اند، معذور بوده و اسناد عودت داده خواهد شد و شرکت کننده در مناقصه حق هیچ گونه اعتراضی را نخواهد داشت
- ۱. نوع کنتور طبق استاندارد OIMLR49 یا استاندارد ملی ایران به شماره INSO19191 مناسب برای آب سرد در شرایط کاری و مقاومت مناسب در برابر تغییرات دما و فشار کاری تعیین می گردد (با توجه به شرایط منطقه مطابق راهنما در پیوست ۱).
- ۲. نسبت دبی های Q_3 به Q_1 (به Q_{min}) برای تمامی اقطار کنتور (R) بزرگتر یا مساوی ۱۶۰ است. مقدار Q_3 برای کنتور ۱/۲ و ۳/۴ و ۱ اینچ مطابق استاندارد به ترتیب ۲٫۵ و ۴ و ۶٫۳ مترمکعب بر ساعت می باشد. این مقادیر باید توسط یک آزمایشگاه معتبر بین المللی تأیید شده و بر روی نمایشگر کنتور نیز درج شده باشد.
- ۳. دبی استارت برای کنتورهای ۱/۲ اینچ مساوی یا کمتر از ۶ لیتر بر ساعت در فشار ۰٫۳ بار و برای کنتورهای ۳/۴ اینچ مساوی یا کمتر از ۸ لیتر بر ساعت در فشار ۰٫۳ بار باشد.
- ۴. بدنه کنتور از جنس برنج با آنالیز CuZn40Pb2 سرب کمتر از ۲٫۵ درصد و دارای پوشش بهداشتی مناسب داخلی و خارجی در قسمت های ماشین کاری نشده بوده (منظور از پوشش بهداشتی از نوع پودری اپوکسی الکترو استاتیک کوره ای حداقل با ضخامت ۱۵۰ میکرون می باشد). به گونه ای که آب عبوری حداقل تماس را با فلز برنج داشته باشد. ضمن اینکه ارسال آنالیز برنج به همراه تاییدیه آزمایشگاه معتبر مبنی بر بهداشتی بودن الزامی است (حداکثر میزان سرب در آنالیز ۲٫۵ درصد باشد). ارائه گواهی بهداشتی بودن کلیه قطعات کنتور که با آب آشامیدنی مستقیماً در تماس هستند، الزامی است.
- ۵. ارائه CE APPROVAL اروپا برای مکانیزم های (شماره انداز) صرفاً وارداتی، از موسسه ذیصلاح اروپایی الزامی است و شماره EC Type باید روی شماره انداز یا نمایشگر کنتور درج شده باشد، ضمن اینکه ارسال تصویر تمامی صفحات تاییدیه الزامی است. برای مکانیزم های ساخت داخل رعایت استاندارد ملی INSO 19191 الزامی است.
- تبصره: با عنایت به عدم وجود آزمایشگاه مرجع در حال حاضر در داخل کشور، به منظور کنترل الزامات استاندارد، تا زمان راه اندازی آزمایشگاه مرجع تأیید صحت عملکرد مکانیزم های داخلی براساس مشخصات فنی مندرج در همین اسناد (مشخصات اولیه و الزام آور) انجام خواهد گرفت.
- ۶. سال تولید مکانیزم کنتور باید حداکثر محدود به ۲ سال اخیر باشد. این موضوع با علامت اختصاری M – (مثال: M18 به معنی تولید سال میلادی ۲۰۱۸) بر روی نمایشگر کنتور درج می شود. مکانیزم های تولید شده سال های قبل تر از آن مورد تأیید نیست.
- ۷. مکانیزم های (شماره انداز) وارداتی باید مطابق استاندارد OIMLR49 و هماهنگ با تصویر مکانیزم موجود در EC Type اخذ شده برای آن کنتور باشد. همچنین مکانیزم های وارداتی و یا ساخت داخل باید قابلیت نمایش حجم اندازه گیری شده تا حداقل ۵ رقم صحیح و دهم لیتر را داشته باشد.

۸. ارائه نتایج آزمایشات مربوط به دوام کنتور (تست خستگی) الزامی است.
۹. کنتور باید به همراه ملزومات از قبیل مهره و ماسوره نصب، واشر، صافی و درپوش صفحه نمایش ارائه شود. در صورتی که خرید برای کنتورهای تعویضی انجام می شود، با نظر کارفرما نیاز به مهره و ماسوره نمی باشد و این مورد باید در قیمت کنتور لحاظ شود.
۱۰. مهره ماسوره و رینگ، از جنس برنج و ماسوره با طول آچار گیر کافی باشد. مهره باید ۶ ضلعی باشد. هم چنین جنس واشر، فیبری با تاییدیه بهداشتی باشد.
۱۱. وزن رینگ برنجی برای کنتور ۱/۲ اینچ حداقل ۱۸۰ گرم و برای کنتور ۳/۴ اینچ حداقل ۲۰۰ گرم باشد. در صورت وزن کمتر، کنتور مرجوع می شود.
۱۲. وزن بدنه برنجی برای کنتور ۱/۲ اینچ حداقل ۸۵۰ گرم و برای کنتور ۳/۴ اینچ حداقل ۱۰۰۰ گرم باشد. در صورت وزن کمتر، کنتور مرجوع می شود.
۱۳. هر کنتور دارای پلمپ چرخشی مناسب بوده و شماره سریال کنتور علاوه بر رینگ روی پلمپ نیز باید درج شود. موکدا تصریح می شود پلمپ سیم و سرب به هیچ عنوان مورد قبول نمی باشد.
۱۴. ارائه مدارک و مستندات مربوط به حداکثر افت فشار ناشی از قرار گرفتن کنتور در مسیر جریان در دبی Q_3 همراه با ملزومات آن (مهره ماسوره، واشر و صافی) حداکثر ۰٫۶۳ و تحمل فشار مطابق بند ۱ (استاندارد OIML R49) الزامی است.
۱۵. شماره سریال کنتورها به همراه نام شرکت آب و فاضلاب و سال تولید باید بر روی رینگ کنتورها حک شود (مطابق جدول پیوست ۳).
۱۶. نمایشگر کنتور باید مطابق استاندارد OIML R49 و هماهنگ با تصویر نمایشگر موجود در EC Type اخذ شده برای آن کنتور بوده و قابلیت نمایش حجم اندازه گیری شده تا حداقل ۵ رقم صحیح و دهم لیتر را داشته باشد.
۱۷. شماره انداز کنتور آب باید به روش مناسبی آب بندی و وکیوم گردد تا امکان قرائت واضح کنتور آب در شرایط آب و هوایی مختلف فراهم آید. (کنتورهای آب با شماره انداز IP68 دارای امتیاز فنی بیشتری هستند).
۱۸. کنتور خریداری شده دارای گارانتی تعویض به مدت حداقل ۳ سال بعد از تحویل باشد.
۱۹. پوشش شماره انداز یا مکانیزم کنتور باید از جنس شیشه طبیعی یا پلی کربنات شفاف باشد بطوری که قرائت کنتور برای زمان طولانی تضمین شود و دچار بخار گرفتگی نشود.
۲۰. هر دستگاه کنتور به منظور حفاظت در برابر ضربه در حین حمل باید دارای بسته بندی مناسب باشد.
۲۱. ارائه دستورالعمل نصب، راه اندازی و نگهداری کنتور الزامی است.
۲۲. در صورت استفاده از مکانیزم خشک مغناطیسی، مگنت حتما چهار قطبی بوده و دارای حلقه ضد مغناطیس بیرونی باشد.
۲۳. کالاهای تحویل شده باید مطابق مشخصات فنی فوق الذکر (مطابق با استاندارد مربوطه) باشند، در صورتی که کالاهای تحویلی مورد تأیید دستگاه نظارت نباشد، مرجوع شده و فروشنده موظف است بدون هیچگونه ادعایی آنها را تحویل گرفته و به هزینه خود آنها را حمل نموده و نسبت به جایگزینی آنها با نوع مورد تأیید اقدام نماید. بدیهی است از این بابت هیچگونه هزینه اضافی تحت هر عنوانی به فروشنده پرداخت نخواهد شد.
۲۴. فروشنده متعهد می شود در صورت وجود عیب (در صورتی که عیب مربوط به عملکرد کنتور باشد) در مدت گارانتی، بنا به تشخیص دستگاه نظارت کارفرما اقدام به جایگزینی آن با کنتور نو یا مشخصات مشابه نماید و کلیه هزینه های مرتبط شامل: دستمزد تعویض، ارسال به کارخانه، خسارات احتمالی وارده به مشترک یا اشخاص ثالث و هزینه های تحمیل شده به شرکت آب و فاضلاب (نظیر هدر رفت ظاهری و...) را به عنوان ضرر و زیان ناشی از عیب مذکور به خریدار پرداخت نماید.

{حداقل شرایط گارانتی ذکر شود}



ب- مشخصات فنی تکمیلی

{ بر حسب نیاز درج شود }



پیوست ها:

◆ پیوست ۱: تعاریف

- **کنتور حجمی:** دستگاهی مناسب برای يك لوله بسته که شامل اطاقك هایی با حجم مشخص و مکانیزم رانده شده به وسیله جریان که به موجب آن این اطاقك ها به طور متوالی بوسیله آب پر و خالی می شوند. با شمارش میزان حجم های گذرا از طریق این دستگاه گنجایش جریان را برآورد می کند.
- **کنتور سرعتی:** وسیله ای است که بر روی مجرای بسته آب نصب شده و شامل يك قطعه متحرك بوده که به طور مستقیم به وسیله شتاب جریان آب به حرکت گذاشته می شود. به عبارت دیگر دستگاههایی شامل يك توربین متحرك که حول محوری عمود بر جهت جریان آب در کنتور می چرخد. حرکت این قطعه متحرك به وسیله روش های مکانیکی و یا سایر روش ها به نشان دهنده ای که حجم آب عبوری را نشان می دهد منتقل می شود.
- **کنتورهای تك افشانه و چند افشانه سرعتی:** اگر آب عبوری از کنتور از يك مجرا به سطوح توربین برخورد نماید کنتور تک افشانه ای و اگر از چند مجرا به طور همزمان به سطوح توربین برخورد نماید چند افشانه ای نامیده می شود.
- **کنتورهای چند افشانه تر سرعتی:** اگر هر سه قسمت کنتور چند افشانه (مولتی جت) شامل توربین گیربکس و شمارنده با آب در تماس باشد کنتور تر می باشد
- **کنتورهای چند افشانه نیمه خشک سرعتی:** توربین و گیربکس کنتور چند افشانه (مولتی جت) با آب در تماس است و شمارنده با آب در تماس نیست.
- **کنتورهای چند افشانه خشک سرعتی:** فقط توربین با آب در تماس است و شمارنده و گیربکس با آب تماسی ندارند. انتقال نیرو هم می تواند از طریق مکانیکی و هم از طریق مغناطیسی منتقل شود.
- **کنتور ولتمن:** دستگاهی شامل يك تیغه مارپیچی که حول محور جریان آب در کنتور می چرخد.
- **دبی:** خارج قسمت حجم آب عبوری از داخل کنتور به زمانی که طول می کشد تا این حجم آب عبور کند.
- **دبی استارت Q_s :** مقدار دبی است که کنتور در فشار سه متر آب ناشی از يك مخزن هد ثابت شروع به حرکت می نماید. این مقدار در کنتورهای سرعتی به میزان اصطکاک قطعات متحرك کنتور و در کنتورهای حجمی به شکاف فرار آب از بین جزء تشخیص دهنده و محفظه کاری بستگی دارد.
- **دبی حداقل Q_1 و Q_{min} :** پایین ترین دبی که در آن کنتور باید حجم آب عبوری را در محدوده حداکثر خطای مجاز (مثبت و منفی ۵ درصد) نشان دهد یا بعبارت دیگر حداقل جریانی است که در آن منحنی عملکرد کنتور وارد محدوده خطای مثبت و منفی ۵ درصد می شود.
- **دبی انتقال Q_2 و Q_3 :** مقدار دبی است که در آن خطای عملکرد کنتور از محدوده مجاز مثبت منفی پنج به محدوده مجاز مثبت و منفی دو وارد می شود.
- **دبی اسمی Q_N و Q_3 :** دبی است که در آن دبی کنتور باید تحت شرایط عادی کاربرد به طور مداوم و رضایت بخش در محدوده مجاز (مثبت و منفی دو) تحت شرایط جریان پیوسته و متناوب آب به





- کار خود ادامه دهد.
- **دبی حداکثر Q_4 و Q_{max} :** بیشترین مقدار دبی است که در آن لازم است کنتور آب به روش رضایت بخش برای دوره‌های کوتاه از زمان بدون خراب شدن عمل کند.
- **دامنه دبی:** دامنه محدود شده بوسیله Q_1 و Q_4 دامنه دبی نامیده می‌شود که در آن گستره دبی به دو ناحیه بالایی و پایینی تقسیم شده که بوسیله Q_2 از هم جدا شده‌اند در این دامنه کنتور نباید خطایی بیش از حداکثر مجاز داشته باشد.
- **تعریف فشار اسمی (P_N):** شاخص عددی فشار کاری کنتور است که به منظور انطباق آن با دیگر تجهیزات متصل به کنتور و بالعکس مورد استفاده قرار می‌گیرد. ابعاد کلیه دستگاه‌های با اندازه اسمی یکسان (D_N) و نشانه گذاری شده با عدد (P_N) یکسان باید با یکدیگر انطباق داشته باشند.
- **حداکثر فشار کاری مجاز (MAP):** برای یک کنتور آب حداکثر فشار داخلی که بطور دائم در یک درجه حرارت مشخص بتواند تحمل کند. برای کنتورهای آیسرد حداکثر فشار کاری مجاز، فشار اسمی خواهد بود.
- **اندازه اسمی (D_N):** شاخص عددی قطر دهانه ورودی و خروجی کنتور می‌باشد که به منظور انطباق آن با دیگر تجهیزات متصل به کنتور و بالعکس مورد استفاده قرار می‌گیرد.
- **افت فشار:** میزان افت در فشار آب که ناشی از قرار گرفتن کنتور در شبکه و در دبی مشخصی می‌باشد.
- **حداکثر حرارت مجاز کاری (MAT):** حداکثر درجه حرارت مجازی است که یک کنتور آب می‌تواند در فشار اسمی خود تحمل نماید.
- **آزمایش تحمل فشار:** در آزمایش تحمل فشار هر کنتور می‌بایست بدون نشستی و یا خراب شدن در فشارهای هیدرولیکی معین معمولاً ۱٫۶ برای فشار اسمی کنتور بمدت ۱۵ دقیقه یا دو برابر فشار اسمی کنتور بمدت یک دقیقه بدون بروز هر گونه نشستی یا ترکیدگی ایستادگی نماید.
- **تعیین منحنی خطای کنتور بر حسب دبی:** برای رسم منحنی کنتور انجام آزمایش دقت، حداقل در ۵ دبی زیر الزامی است.
- بین Q_2 و $Q_1 * 1,1$
- بین Q_3 و $Q_2 * 0,45$ و $Q_3 * 0,5$
- بین Q_3 و $Q_3 * 0,9$
- بین Q_4 و $Q_4 * 0,9$
- **آزمایش افت فشار:** این آزمایش در دبی‌های مختلف انجام و در هر دبی میزان افت ناشی از کنتور، اندازه‌گیری و منحنی آن ترسیم می‌گردد. افت فشار کنتورهای مکانیکی در Q_4 نباید از یک اتمسفر بیشتر باشد.
- **آزمایش خستگی:** این تست با شبیه سازی شرایط سخت و در معرض قرار دادن کنتور بمنظور حصول اطمینان از مقاومت مواد بکار رفته. انجام می‌شود. بطوری که مقدار انحراف منحنی کنتور در فاصله Q_1 تا Q_2 نسبت به قبل از تست نباید بیشتر از ۳ درصد و در فاصله Q_2 تا Q_4 بیشتر از ۱٫۵ درصد باشد.
- **عدد مشخصه کنتور (N):** مقدار عددی که معرف مقادیر ابعادی جدول بندی شده کنتور است

و با حرف بزرگ N نشان داده می شود.

- **CE Approval:** علامت تضمینی CE به منظور ایجاد هماهنگی اجباری در بسیاری از محصولات تجاری و صنعتی که در سطح اروپا (منطقه اقتصادی اروپا یا EEA) تولید یا به فروش می رسند، ارائه شده است. این حروف به طور مشخص اختصار چیزی را نشان نمی دهند، ولی به طور کل می توان آنها را اختصار کلمات فرانسوی Communauté Européenne یا Conformité Européenne به معنای «مورد قبول اروپا» دانست. محصولاتی که واجد دریافت علامت سی. ای می شوند، می بایست از نظر سلامت، امنیت، مضر نبودن برای جسم انسان و طبیعت مورد بررسی قرار گیرند و اگر واجد این شرایط باشند، قادر به دریافت این نشانه خواهند بود.
- **استاندارد IP۶۸:** درجه حفاظت یا کد آی پی، اصطلاحی در استاندارد IEC۶۰۵۲۹ است که بر اساس آن محفظه های تجهیزات الکتریکی با کدهای استاندارد با دو حرف IP در کنار دو رقم، از نظر نفوذ در برابر عوامل خارجی تقسیم بندی می شوند. رقم اول که بین ۰ تا ۶ است سطح حفاظت در برابر جسم سخت خارجی و نیز حفاظت افراد را مشخص می کند. رقم دوم بین ۰ تا ۸ است و میزان حفاظت را در برابر نفوذ آب (و نه هیچ مایع دیگر) مشخص می کند. هر چه این رقم ها بیشتر باشند میزان حفاظت بیشتر است.

توضیح رقم نخست کد آی پی مطابق IEC60529			
رقم اول	حفاظت در برابر جسم خارجی	حفاظت تعریف شده برای افراد	نیروی اعمال شده بر جسم خارجی
۶	ضد گرد و غبار	یک سیم	۱ نیوتون

توضیح رقم دوم در کد آی پی مطابق IEC60529			
رقم دوم	آزمایش شده با	حفاظت شده در برابر	جزئیات
۸	تجهیز برای غوطه وری دائم در آب در شرایط یادشده توسط سازنده مناسب است. معمولاً این به معنای آن است که وسیله آب بندی شده است. با این وجود، در برخی تجهیزات، به معنای آن است که آب می تواند نفوذ کند اما اثر زیان باری ندارد.	غوطه وری ورای ۱ متر	مدت آزمایش: غوطه وری مداوم در آب زرفای تعیین شده توسط سازنده

انواع کننتور:

- **کننتور پیستونی:** مناسب برای آب های با کیفیت بالا و فاقد شن و ذرات - دقت بالا - R بالا - ضعف شدید در برابر یخ زدگی و سرمای زیر صفر - دبی استارت پایین - مناسب برای شهرهای جنوبی در صورت بالابودن کیفیت آب به خصوص در شهرهایی که به علت کمبود آب اکثر مردم منبع ذخیره آب دارند. مقاومت کم در برابر آب های EC بالا و دارای شن و ریگ - کلاس دقتی بالا.
- **کننتور مولتی جت خشک:** مناسب برای هر گونه اقلیم و هر گونه آب - در صورت اینکه تولید برند معتبری نباشد ممکن است به علت کیفیت مگنت دچار خرابی زودرس می شود. ضعف دقت اندازه گیری در دبی های کم و دبی های زیاد - کلاس دقتی متوسط - مقاوم در برابر آب های شور و EC



بسیار بالا- مقاوم در برابر ضربات هیدرولیکی آب- امکان دستکاری کنتور و برداشت غیر مجاز راحت تر است.

• **کنتور مولتی جت نیمه خشک:** مناسب برای آب های با کیفیت متوسط به بالا- کلاس دقتی بالا - مقاوم در برابر ضربات هیدرولیکی آب - مناسب برای اکثر مناطق کشور.

• **کنتور سینگل جت:** دبی استارت پایین و مناسب تر نسبت به مولتی جت - کلاس دقتی بالا- عدم مقاومت مناسب در برابر ضربات هیدرولیکی آب - مناسب برای واحدهای آپارتمانی - قیمت بسیار مناسب.

♦ پیوست ۲: جدول ابعاد کنتورهای اتصال رزوه ای:

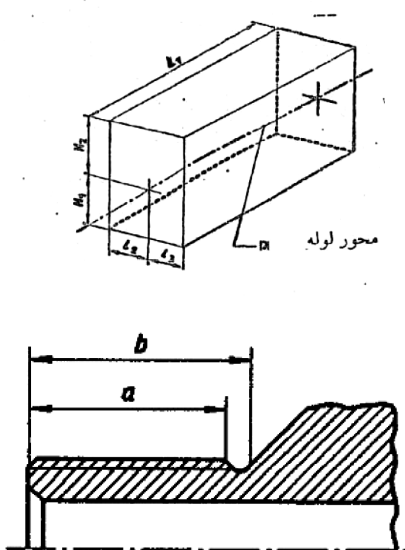

عدد مشخصه کنتور، اندازه ها و ابعاد کنتور (ابعاد بر حسب میلیمتر)

اندازه های کنتور		ابعاد کنتور						
عدد مشخصه	اندازه کنتور (اندازه اسمی اتصالات رزوه ای)	رزوه	حداقل مقدار a	حداقل مقدار b	L ₁	حداکثر مقدار	حداکثر	حداکثر
						L ₁	مقدار H ₁	مقدار H ₂
---	---	G ¾ B	۱۰	۱۲	۸۰	۵۰	۵۰	۱۸۰
N 0.6	G ¾ B(1)	G 3/4B	۱۰	۱۲	۱۱۰	۵۰	۵۰	۱۸۰



اندازه‌های کنتور		ابعاد کنتور						
N 1	G ¾ B(1)	G 3/4B	۱۰	۱۲	۱۳۰	۵۰	۵۰	۱۸۰
N 1.5	G ¾ B(1)	G 3/4B	۱۰	۱۲	۱۶۵	۵۰	۵۰	۱۸۰
N 2.5	G 1B(1)	G 1B	۱۲	۱۴	۱۹۰	۶۵	۶۰	۲۴۰
N 3.5	G1 ¼ B	G1 ¼ B	۱۲	۱۶	۲۶۰	۸۰	۶۵	۲۶۰
N 6	G1 ½ B	G1 ½ B	۱۳	۱۸	۲۶۰	۸۵	۷۰	۲۸۰
N10	G 2 B	G 2 B	۱۳	۲۰	۳۰۰	۱۰۵	۷۵	۳۰۰

◆ پیوست ۳: کد گذاری کنتورهای آب:

کد کنتور آب شامل ۱۲ کاراکتر می باشد که از چپ به راست به شرح ذیل ثبت می شود:
مثال:

کاراکتر ۱ و ۲	کاراکتر ۳	کاراکتر ۴ و ۵ و ۶	کاراکتر ۷ تا ۱۲ (۶ کاراکتر)
دو رقم سمت راست سال نصب کنتور	نوع شرکت: شهری یا روستایی	کد استان / شهر	شماره کنتور نصب شده در سال مدنظر
مثلا: ۹۷:۱۳۹۷ ۰۱:۱۴۰۱	کد شهری: U کد روستایی: R	به شرح جدول ذیل	مثلا: کنتور شماره ۱۲۲ به صورت کد ۰۰۰۱۲۲ نمایش داده می شود.

کد استان	نام استان/شهر	ردیف
KHZ	خوزستان	۱۴
ZNJ	زنجان	۱۵
SMN	سمنان	۱۶
SIB	سیستان و بلوچستان	۱۷
FRS	فارس	۱۹
QZV	قزوین	۲۰
QOM	قم	۲۱
KKS	کاشان	۲۲
KRD	کردستان	۲۳
KER	کرمان	۲۴
KSH	کرمانشاه	۲۵
KOH	کهگیلویه و بویر احمد	۲۶
GOL	گلستان	۲۷

کد استان	نام استان/شهر	ردیف
ARD	اردبیل	۱
IFN	اصفهان	۲
ALB	البرز	۳
AWZ	اهواز	۴
IIL	ایلام	۵
EAZ	آذربایجان شرقی	۶
WAZ	آذربایجان غربی	۷
BUZ	بوشهر	۸
THR	تهران	۹
CHB	چهار محال و بختیاری	۱۰
SKH	خراسان جنوبی	۱۱
RKH	خراسان رضوی	۱۲
NKH	خراسان شمالی	۱۳



ردیف	نام استان/شهر	کد استان
۳۲	مشهد	MHD
۳۳	هرمزگان	HRM
۳۴	همدان	HMD
۳۵	یزد	YZD

ردیف	نام استان/شهر	کد استان
۲۸	گیلان	GIL
۲۹	لرستان	LOR
۳۰	مازندران	MZN
۳۱	مرکزی	MKZ

- **مفهوم کد 01UWAZ000020:** کنتور شماره ۲۰ که در سال ۱۴۰۱ در شرکت آب و فاضلاب شهری استان آذربایجان غربی نصب شده است.
- **مفهوم کد 97RRKH001450:** کنتور شماره ۱۴۵۰ که در سال ۱۳۹۷ در شرکت آب و فاضلاب روستایی استان خراسان رضوی نصب شده است.
- **مفهوم کد 99USIB000254:** کنتور شماره ۲۵۴ که در سال ۱۳۹۹ در شرکت آب و فاضلاب شهری استان سیستان و بلوچستان نصب شده است.



اعضاء تیم تدوین (به ترتیب الفبا)

۱. حسین اسلامی
۲. رامین بنایی
۳. سیاوش پاکدل
۴. سعید تکیه
۵. مهدی جوادی
۶. مریم حمیدیان
۷. محمود زنگنه
۸. علی سیدزاده
۹. سید علی طباطبایی
۱۰. محسن عزیزی
۱۱. حسین علیجانی
۱۲. علی اکبر غزلی
۱۳. سید حمیدرضا کشفی
۱۴. محسن محتشم
۱۵. حسن مرادی
۱۶. غلامرضا مهرنوش
۱۷. حامد منصف
۱۸. صادق یونسلو





شرکت مهندسی آب و فاضلاب کشور

معاونت راهبردی و
نظارت بر بهره‌برداری

<http://ope.nww.ir>